



DEUTSCH

ACHTUNG:

Die Montage und die Verwendung der Sicherungseinrichtung ist erst zulässig, nachdem der Monteur und der Anwender die Original Aufbau- und Verwendungsanleitung in der jeweiligen Landessprache gelesen hat.

ATTENTION:

Assembling and using of the safety product is only allowed after the assembler and user read the original installation and application instruction in his national language.

ATTENZIONE:

Il montaggio e l'utilizzo del dispositivo di sicurezza è consentito soltanto dopo che il montatore e l'utilizzatore hanno letto le istruzioni di montaggio e d'uso originali nella lingua del proprio paese.

ATTENTION! :

Le montage et l'utilisation du dispositif de sécurité ne sont autorisés qu'après lecture par le monteur et par l'utilisateur de la notice d'origine de montage et d'utilisation dans la langue du pays concerné.

ATTENTIE:

De montage en het gebruik van de veiligheidsinrichting is pas toegestaan, nadat de monteur en de gebruiker de originele montage- en gebruikershandleiding in de desbetreffende taal gelezen hebben.

ATENCIÓN:

No está permitido montar ni usar el dispositivo de protección antes de que el montador y el usuario hayan leído las instrucciones de montaje y uso originales en la lengua del respectivo país.

UWAGA:

Montaż i użytkowanie urządzenia zabezpieczającego dozwolone jest wtedy, gdy monter i użytkownik przeczytają oryginalną instrukcję montażu i użytkowania w swoim języku.

POZOR:

Montáž a používání zabezpečovacího zařízení jsou povoleny až poté, co si pracovníci provádějící montáž a uživatelé přečetli v příslušném jazyce originální návod k montáži a používání.

POZOR!:

Montaža in uporaba varnostnih naprav je dovoljena šele takrat, ko sta monter in uporabnik prebrala originalna navodila za montažo in uporabo v konkretnem jeziku.

FIGYELEM:

A biztonsági berendezés felszerelése és használata csak az után megengedett, hogy a szerelő és az üzemeltető olvasta a saját nyelvére lefordított, eredeti felszerelési és használati utasítást.

DIKKAT!:

Güvenlik tertibatının montajına ve kullanımına, ancak montaj teknisyeni ve kullanıcı, orijinal kurulum ve kullanma talimatını kendi ülke dilinde okuduktan sonra, izin verilir.

ATENÇÃO:

A montagem e o uso do dispositivo de fixação apenas é permitido depois de o técnico de montagem e o utilizador terem lido as Instruções de montagem e uso genuínas nas suas respectivas língua nacionais.

Obs! :

Monteringen og anvendelsen av sikkerhetsinnretningene er gyldige først etter at montøren og brukeren har lest den originale oppbyggnings- og bruksanvisningen i det tilsvarende landets språk.

HUOMIO:

Turvalaitteiden asennus ja käyttö on sallittu vasta, kun asentaja ja käyttäjä ovat lukeneet alkuperäisen asennus- ja käyttöohjeen omalla kielellään.

O B S :

Säkerhetsanordningen får inte monteras och användas förrän montören och användaren har läst igenom konstruktionsbeskrivningen och bruksanvisningen i original på resp lands språk.

GIV AGT:

Montagen og brugen af sikkerhedsudstyret er først tilladt, efter at montøren og brugeren har læst den originale vejledning i samling og brug på det pågældende lands sprog.

DEUTSCH

Die Montage und die Verwendung der Sicherungseinrichtung ist erst zulässig, nachdem der Monteur und der Anwender die Original Aufbau- und Verwendungsanleitung in der jeweiligen Landessprache gelesen hat.

ENGLISH

Assembling and using of the safety product is only allowed after the assembler and user read the original installation and application instruction in his national language.

ITALIANO

Il montaggio e l'utilizzo del dispositivo di sicurezza è consentito soltanto dopo che il montatore e l'utilizzatore hanno letto le istruzioni di montaggio e d'uso originali nella lingua del proprio paese.

FRANÇAIS

Le montage et l'utilisation du dispositif de sécurité ne sont autorisés qu'après lecture par le monteur et par l'utilisateur de la notice d'origine de montage et d'utilisation dans la langue du pays concerné.

NEDERLANDS

De montage en het gebruik van de veiligheidsinrichting is pas toegestaan, nadat de monteur en de gebruiker de originele montage- en gebruikershandleiding in de desbetreffende taal gelezen hebben.

ESPAÑOL

No está permitido montar ni usar el dispositivo de protección antes de que el montador y el usuario hayan leído las instrucciones de montaje y uso originales en la lengua del respectivo país.

POLSKI

Montaż i użytkowanie urządzenia zabezpieczającego dozwolone jest wtedy, gdy monter i użytkownik przeczytają oryginalną instrukcję montażu i użytkowania w swoim języku.

ČEŠTINA

Montáž a používání zabezpečovacího zařízení jsou povoleny až poté, co si pracovníci provádějící montáž a uživatelé přečetli v příslušném jazyce originální návod k montáži a používání.

SLOVENČINA

Montaža in uporaba varnostnih naprav je dovoljena šele takrat, ko sta monter in uporabnik prebrala originalna navodila za montažo in uporabo v konkretnem jeziku.

MAGYAR

A biztonsági berendezés felszerelése és használata csak az után megengedett, hogy a szerelő és az üzemeltető olvasta a saját nyelvére lefordított, eredeti felszerelési és használati utasítást.

TÜRKÇE

Güvenlik tertibatının montajına ve kullanımına, ancak montaj teknisyeni ve kullanıcı, orijinal kurulum ve kullanma talimatını kendi ülke dilinde okuduktan sonra, izin verilir.

PORTUGUÊS

A montagem e o uso do dispositivo de fixação apenas é permitido depois de o técnico de montagem e o utilizador terem lido as Instruções de montagem e uso genuínas nas suas respectivas língua nacionais.

NORSK

Monteringen og anvendelsen av sikkerhetsinnretningene er gyldige først etter at montøren og brukeren har lest den originale oppbyggnings- og bruksanvisningen i det tilsvarende landets språk.

SUOMI

Turvalaitteiden asennus ja käyttö on sallittu vasta, kun asentaja ja käyttäjä ovat lukeneet alkuperäisen asennus- ja käyttöohjeen omalla kielellään.

SVENSKA

Säkerhetsanordningen får inte monteras och användas förrän montören och användaren har läst igenom konstruktionsbeskrivningen och bruksanvisningen i original på resp lands språk.

DANSK

Montagen og brugen af sikkerhedsudstyret er først tilladt, efter at montøren og brugeren har læst den originale vejledning i samling og brug på det pågældende lands sprog.



AUFBAU- UND VERWENDUNGSANLEITUNG



SICHERHEITSHINWEISE

- INNOTECH-SDH 02 darf nur von geeigneten, fach-/sachkundigen, mit dem Dachsicherheitssystem vertrauten Personen nach dem letztem Stand der Technik aufgebaut werden.
- Das System darf nur von Personen montiert bzw. benutzt werden, die mit dieser Gebrauchsanleitung - sowie mit den vor Ort geltenden Sicherheitsregeln vertraut - körperlich bzw. geistig gesund und auf PSA (Persönlichen Schutzausrüstung) geschult sind.
- Gesundheitliche Einschränkungen (Herz- und Kreislaufprobleme, Medikamenteneinnahme, Alkohol) können die Sicherheit des Benutzers bei Arbeiten in der Höhe beeinträchtigen.
- Während der Montage/Verwendung der Anschlagereinrichtung INNOTECH-SDH 02 sind die jeweiligen Unfallverhütungsvorschriften (z.B.: Arbeiten auf Dächern) einzuhalten.
- Es muss ein Plan vorhanden sein, der Rettungsmaßnahmen bei allen möglichen Notfällen berücksichtigt.
- Vor Arbeitsbeginn müssen Maßnahmen getroffen werden, dass keine Gegenstände von der Arbeitsstelle nach unten fallen können. Der Bereich unter der Arbeitsstelle (Bürgersteig, etc.) ist freizuhalten.
- Die Monteure müssen sicherstellen, dass der Untergrund für die Befestigung der Anschlagereinrichtung geeignet ist. Im Zweifelsfall ist ein Statiker hinzuzuziehen.
- Sollten Unklarheiten während der Montage auftreten, ist unbedingt mit dem Hersteller Kontakt aufzunehmen.
- Die Abdichtung der Dacheindeckung hat fachgerecht nach den einschlägigen Richtlinien zu erfolgen.
- Die fachgerechte Befestigung des Sicherungssystems am Bauwerk muss durch Fotos der jeweiligen Einbausituation dokumentiert werden.
- Edelstahl darf nicht mit Schleifstaub oder Stahlwerkzeugen in Berührung kommen, dies kann zu Korrosionsbildung führen.
- Der Anschlagpunkt sollte so geplant, montiert und benutzt werden, dass bei fachgerechter Verwendung der Persönlichen Schutzausrüstung kein Sturz über die Absturzkante möglich ist. (Siehe Planungsunterlagen unter www.innotech-safety.eu)
- Beim Zugang zum Dachsicherungssystem sind die Positionen der Anschlagereinrichtungen durch Pläne (z.B.: Skizze der Dachdraufsicht) zu dokumentieren.
- Der erforderliche Mindestfreiraum unter der Absturzkante zum Boden errechnet sich: Herstellerangabe der verwendeten Persönlichen Schutzausrüstung inkl. Seilauslenkung + Körpergröße + 1m Sicherheitsabstand.



AUFBAU- UND VERWENDUNGSANLEITUNG



SICHERHEITSHINWEISE

- Die Befestigung am INNOTECH-SDH 02 geschieht durch den Augbolzen stets mit einem Karabiner und muss mit einer persönlichen Schutzausrüstung entsprechend EN 361 (Auffanggurt) und EN 363 (Auffangsystem) verwendet werden.
- Achtung: Für den horizontalen Einsatz dürfen nur Verbindungsmittel verwendet werden die für diesen Verwendungszweck geeignet und für die entsprechende Kantenausführung (scharfe Kanten, Trapezblech, Stahlträger, Beton etc.) geprüft sind.
- Es können durch die Kombination einzelner Elemente der genannten Ausrüstungen Gefahren entstehen, indem die sichere Funktion eines der Elemente beeinträchtigt werden kann. (jeweilige Gebrauchsanweisungen beachten!)
- Vor Verwendung ist das gesamte Sicherungssystem auf offensichtliche Mängel durch Sichtkontrolle (z.B.: lose Schraubverbindungen, Verformungen, Abnutzung, Korrosion, defekte Dacheindichtung etc.) zu prüfen.
Bestehen Zweifel hinsichtlich der sicheren Funktion des Sicherungssystems ist dieses durch einen Fachkundigen zu überprüfen (schriftliche Dokumentation).
- Die gesamte Sicherheitseinrichtung muss mindestens einmal jährlich einer Prüfung durch einen Fachkundigen unterzogen werden. Die Prüfung durch einen Fachkundigen ist im mitgelieferten Prüfprotokoll zu dokumentieren.
- Nach einer Sturzbelastung ist das gesamte Sicherungssystem dem weiteren Gebrauch zu entziehen. Der Sicherheitsdachhaken ist zu ersetzen.
- Der INNOTECH-SDH 02 wurde zur Personensicherung entwickelt und darf nicht für andere Zwecke verwendet werden. Niemals undefinierte Lasten an das Sicherungssystem hängen.
- Bei Windstärken die über das übliche Maß hinausgehen dürfen Sicherungssysteme nicht mehr verwendet werden.
- Es dürfen keine Änderungen an der freigegebenen Anschlagereinrichtung vorgenommen werden.
- Bei geneigten Dachflächen muss durch geeignete Schneefänge das Abrutschen von Dachlawinen (Eis, Schnee) verhindert werden.
- Bei Überlassung des Sicherungssystems an externe Auftragnehmer sind die Aufbau- und Verwendungsanleitungen schriftlich zu überbinden.
- Nur für einmalige Montage geeignet! Nach Demontage nicht wieder verwendbar!
- Wird die Ausrüstung in ein anderes Land verkauft, müssen die Aufbau- und Verwendungsanleitung in der jeweiligen Landessprache zur Verfügung gestellt werden!
- + Der Sicherheitsdachhaken dient als Anseilsicherung für **maximal zwei Personen**.
- + Sicherheitsseile dürfen nur in Verbindung mit Karabiner in den Anschlagpunkt eingehängt werden.
- + Die Eindringtiefe der Original Befestigungsschrauben in den tragfähigen Sparren muss unbedingt **80 mm** betragen.
- + Der Sicherheitsdachhaken darf nicht als Anschlagpunkt für ein Horizontal-Seilsicherungssystem nach EN 795 C verwendet werden.

INNOTECH® SDH 02

ANWENDUNG

Zugelassen zum Einhängen einer Dachauflegeleiter und als Anschlagpunkt am Steildach für **2 Personen** (inklusive 1 Person für Ersthilfeleistung) folgender Absturzschutzsysteme nach EN 363:2008

- Rückhaltesysteme
- Arbeitsplatzpositionierungssysteme
- Auffangsysteme
- Rettungssysteme

Für die sichere Anwendung sind die jeweiligen Angaben der PSA-Hersteller zu beachten.

NORMEN

INNOTECH SDH 02 wurde geprüft und zertifiziert nach

EN 517:2006 Typ-B (-y).

Die Dachabsturzsicherung SDH 02 wurde nach NORM EN 517:2006 Typ-B (-y) in alle Belastungsrichtungen (auch in -Y Richtung = Richtung First) geprüft.

Weiters wurde die Dachabsturzsicherung SDH 02 auch als persönlicher Anschlagpunkt nach EN 795 A auf Holzdachkonstruktionen mit und ohne Aufsparrendämmung zertifiziert.

FUNKTION

INNOTECH SDH 02 ist ein Sicherheitsdachhaken welcher auf einem statisch geprüften Untergrund (z.B. tragende Dachkonstruktion) montiert wird.

Er dient zum Einhängen von Dachdeckerauflegeleitern, und als Anschlagpunkt für Persönliche Schutzausrüstung.

MATERIAL

INNOTECH- SDH 02 besteht aus Stahl verzinkt oder Edelstahl Qualität 1.4301 IIA

ZEICHEN UND MARKIERUNGEN

Ein PSA-Hinweis muß angebracht sein und nachfolgende Informationen enthalten:

- | | |
|--|---|
| - Typenbezeichnung: | Sicherheitsdachhaken Type SDH 02 |
| - Nummer(n) der entsprechenden Norm(en): | EN 517:2006 - B |
| - Maximale Benutzeranzahl inkl. 1 Person für Ersthilfeleistung: | 2 Personen |
| - Name oder Logo des Herstellers/Vertreibers: | INNOTECH |
| - Seriennummer und Baujahr des Herstellers: | JJJJ-.... |
| - Zeichen, dass die Gebrauchsanleitung zu beachten ist: |  |
| - CE – Konformitätskennzeichnung: | CE13 / 0408 |



- | | |
|--|--------|
| - Leistungserklärung (DoP) Nr.: | LE-001 |
| Download: www.innotech-safety.eu | |

VERTRIEB UND ENTWICKLUNG

INNOTECH Arbeitsschutz GmbH
www.innotech-safety.eu

A-4694 Ohlsdorf, Ehrendorf 4

INNOTECH® SDH 02

MONTAGEEMPFEHLUNG AM DACH

Montageanordnung lt. Abbildung und nach Erfordernis der Anschlagpunkte (z.B. Dachausstieg, Kamin, Solaranlage etc.) bzw. laut Landesgesetzgebung oder in Anlehnung an die DIN 4426.

Weitere Planungsempfehlungen unter www.innotech-safety.eu

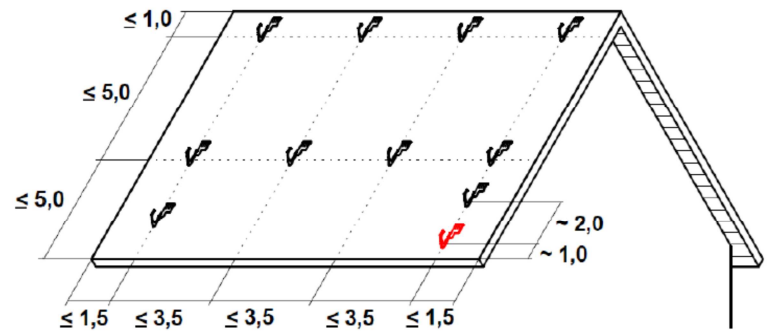

MONTAGE –BEFESTIGUNG

BEFESTIGUNG AUF HOLZSPARRENDIMENSION: **min. 80x80 mm**

Grundvoraussetzung ist eine statisch tragfähige Unterkonstruktion.

Im Zweifelsfall ist ein Statiker hinzuzuziehen.

ACHTUNG:

Sind die Befestigungsschrauben konstruktionsbedingt zu kurz oder zu lang, (je nach Dachaufbau können verschiedene Längen der Befestigungsschrauben nötig sein) müssen unbedingt unter Beachtung der Mindesteindringtiefe in den tragenden Sparren passende **Original Holzbauschrauben** verwendet werden!

Holzbauschraube:

HBS Ø 8 mm, Länge: 120 mm – 500 mm

Diese sind in Österreich / Deutschland

erhältlich bei

INNOTECH Arbeitsschutz GmbH

www.innotech-safety.eu

Italien:

Rotho Blaas GmbH

www.rothoblaas.com

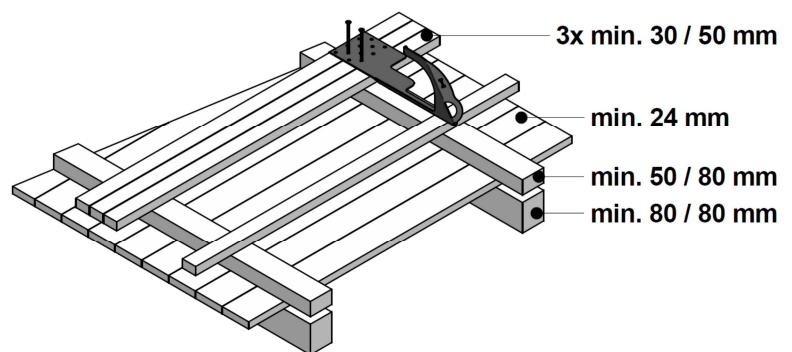
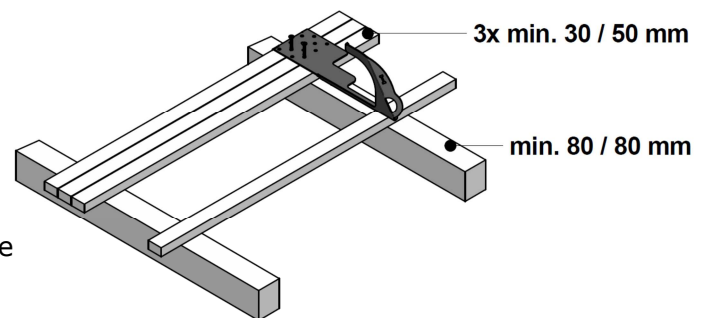

Die Mindesteindringtiefe der Befestigungsschrauben in tragendes Holz (Sparren) beträgt 80 mm.

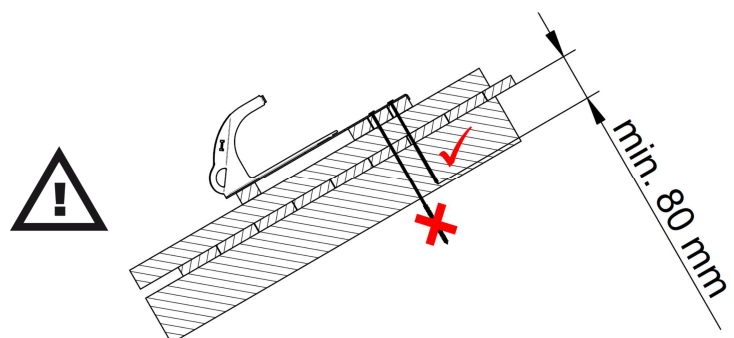

INNOTECH® SDH 02

① Durch vertikales Verschieben der 3 untereinander liegenden Dachlatten (min 30 x 50 mm, befestigt an min. 2 Sparren) kann die Höhenlage des Dachhakens eingestellt werden.

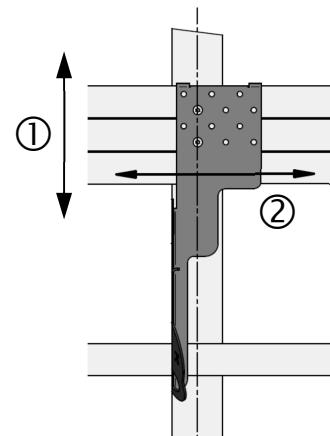

② Richten Sie den Dachhaken am tragenden Sparren aus: Durch die asymmetrische Bauform kann der Haken stets im Wellental des Ziegels montiert werden. Achten Sie darauf, dass die 2 Stk. Befestigungsschrauben stets untereinander und **in der Mitte des Sparrens** befestigt werden können.

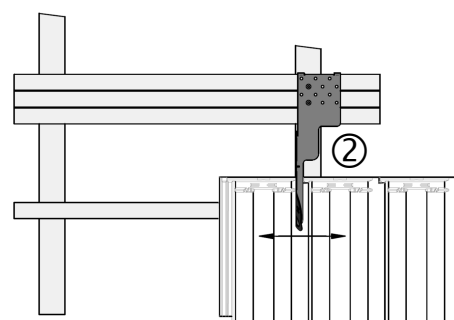

Legen Sie ein geeignetes Eindeckblech unter den Haken und schrauben Sie den Sicherheitsdachhaken mit den passenden 2 Stk. Original Holzbauschrauben fest.

Wird durch die Montage die Unterspannbahn durchdrungen, ist diese wieder fachgerecht abzudichten.

Durch verwenden von Lüftungsziegel kann bei vielen Dacheindeckungen das Zuschneiden der Eindeckziegel vermieden werden!

(dabei muss eventuell auf der Unterseite des Lüfters der Steg entfernt werden)

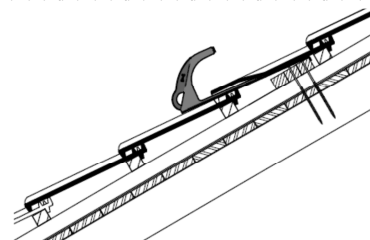
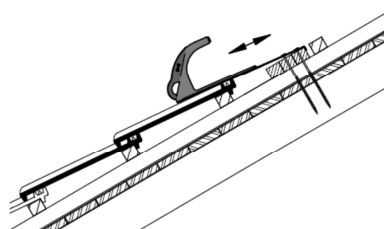
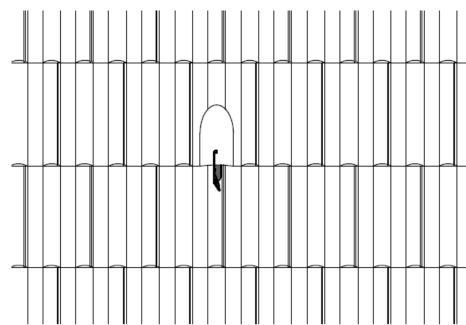
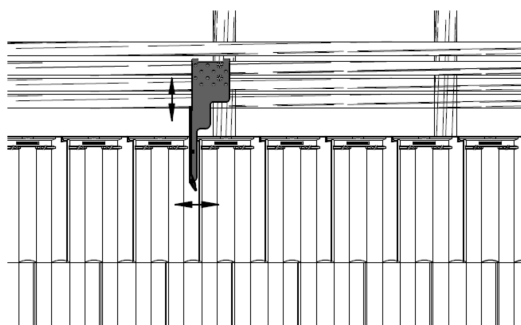

Die Abdichtung der Dacheindeckung erfolgt mit Eindeckblechen, fachgerecht nach den einschlägigen Normen. Bei geringen Dachneigungen sind zusätzliche Maßnahmen (Dichtstreifen – etc.,...) notwendig. Spezielle Eindeckbleche für Well-, Ziegel- und Flachdeckung in rot, anthrazit und Sonderfarben, sind bei Ihrem Fachhändler erhältlich. Beispiel: Eindeckblech für Flachdeckung

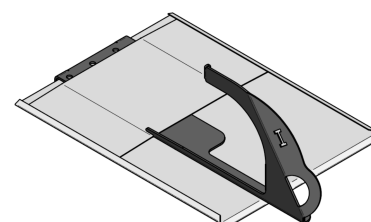

Technische Änderungen vorbehalten.

INNOTECH® SDH 02

MONTAGEEMPFEHLUNG ETERNIT WELLPLATTE:

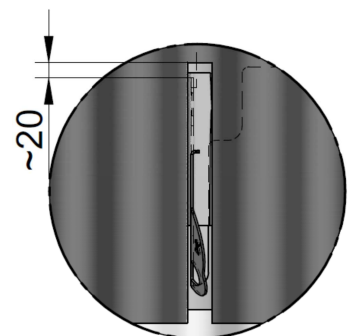
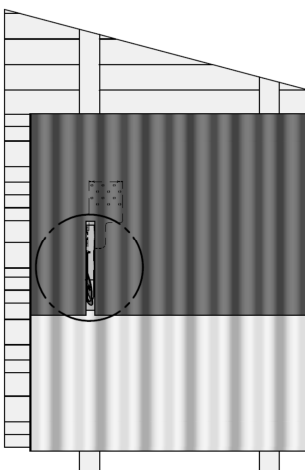
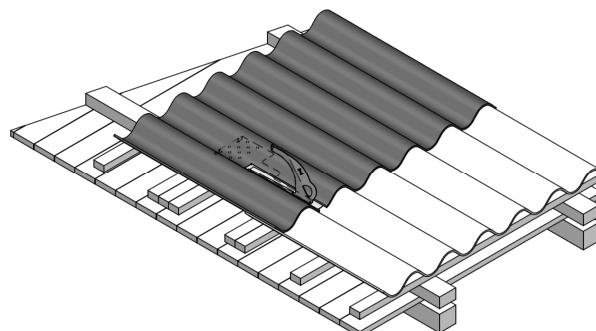
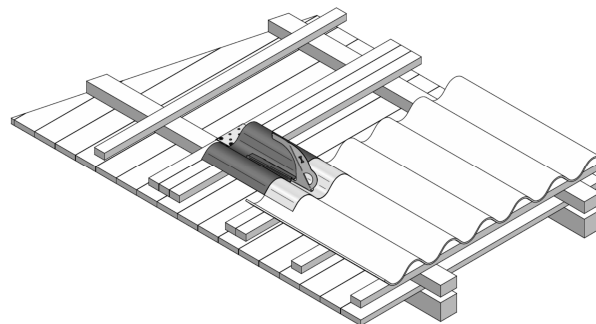
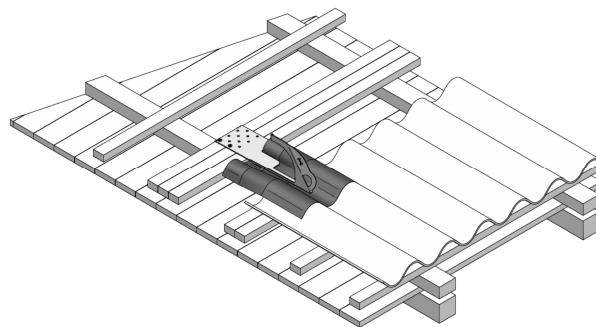
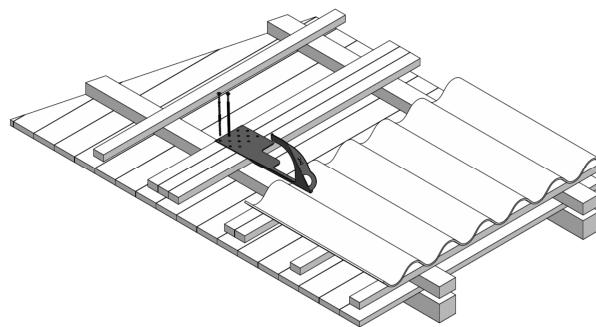
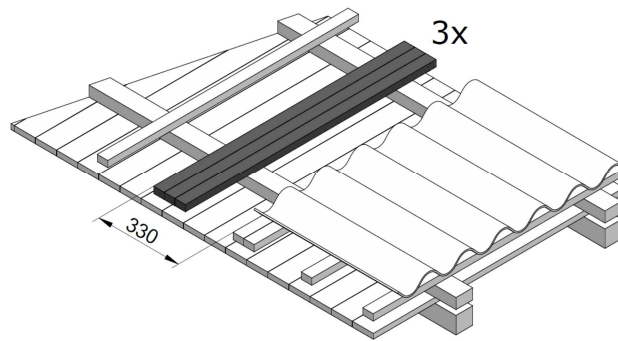

WEITERE MONTAGEBEISPIELE:

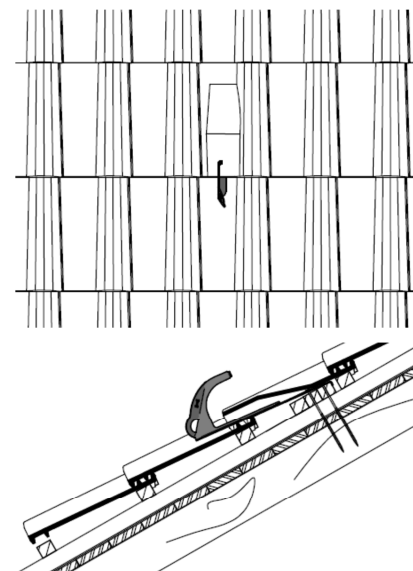
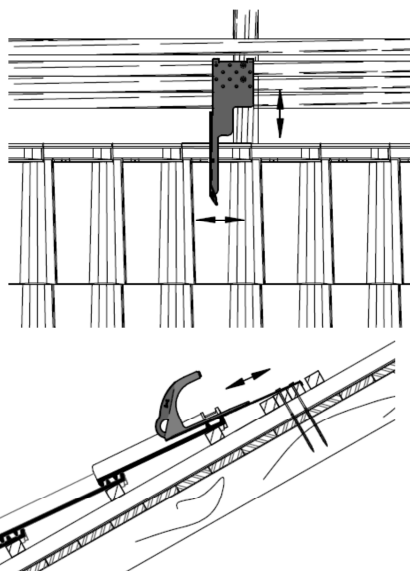
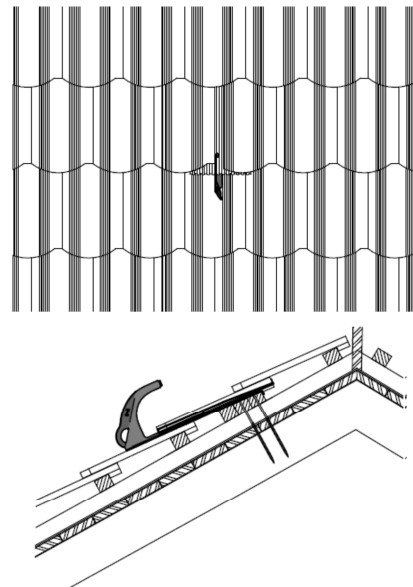
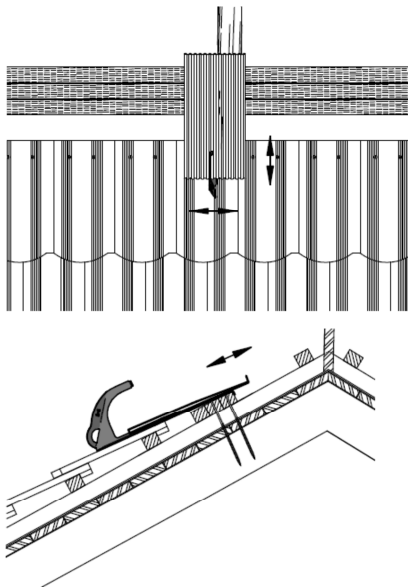
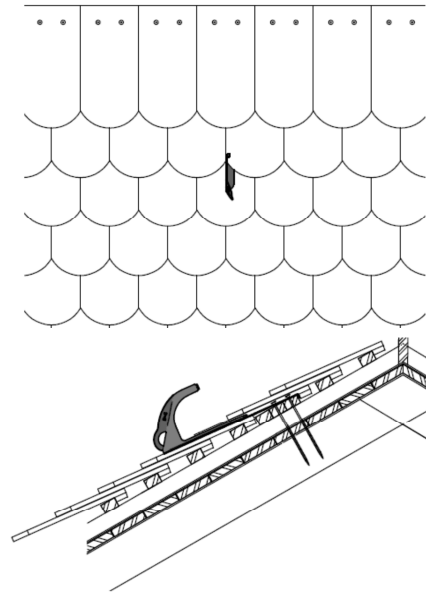
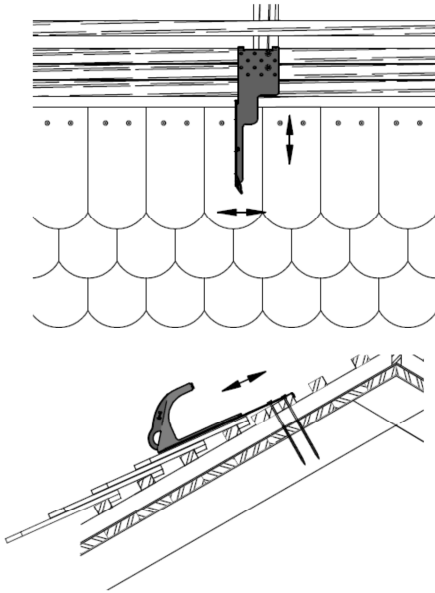

ABNAHMEPROTOKOLL

SICHERHEITSDACHHAKEN DAS / SDH

AUFTRAGSNUMMER: _____

PROJEKT: _____

AUFTRAGGEBER: Sachbearbeiter: _____ 

Firmenanschrift: _____

AUFTRAGNEHMER: Sachbearbeiter: _____ 

Firmenanschrift: _____

MONTAGE:

Sachbearbeiter: _____ 

Firmenanschrift: _____

DOKUMENTATION DER BEFESTIGUNG / FOTO-DOKUMENTATION

PRODUKT: Stück _____ **Baujahr/ Seriennummer:** _____
(Typenbezeichnung)

MONTAGEUNTERGRUND: _____
(z.B.: statisch tragende Holz-Sparrendimension (siehe Aufbau- und Verwendungsanleitung))

| Datum: | Standort: (z.B.: Halle 7) | Dübelart: Bezeichnung (z.B.: HBS Ø8x...mm) | Eindringtiefe: in tragendes Holz [mm] | Anzugsdrehmoment bei Seilumschlingung: | Fotos: (Speicherort) |
|--------|------------------------------|--|---|---|-------------------------|
| | | | | Keine Seilumschlingung <input type="checkbox"/> | Nm |
| | | | | Keine Seilumschlingung <input type="checkbox"/> | Nm |
| | | | | Keine Seilumschlingung <input type="checkbox"/> | Nm |

Die unterzeichnende Montagefirma versichert die ordnungsgemäße Verarbeitung (Randabstände, Überprüfung des Untergrundes, etc.)

Der Auftraggeber nimmt die Leistungen des Auftragnehmers ab. Die Aufbau- und Verwendungsanleitungen, Dokumentationen der Befestigungen, Foto-Dokumentationen und Prüfblätter wurden dem Auftraggeber (Bauherrn) übergeben und sind dem Anwender zur Verfügung zu stellen. Beim Zugang zum Sicherungssystem sind die Positionen der Anschlageneinrichtungen vom Bauherrn durch Pläne (z.B.: Skizze der Dachdraufsicht) zu dokumentieren.

Der Sachkundige mit dem Sicherheitssystem vertraute Monteur bestätigt, dass die Montagearbeiten fachgerecht, nach dem Stand der Technik und entsprechend der Aufbau- und Verwendungsanleitungen des Herstellers ausgeführt wurden. Die sicherheitstechnische Zuverlässigkeit wird durch den Montagebetrieb bestätigt.

Übergabe von: (z.B.: Persönliche Schutzausrüstungen PSA, Höhensicherungsgeräte HSG, Aufbewahrungsschrank, etc.)

Stück _____ Stück _____ Stück _____ Stück _____

Anmerkungen: _____

Name: _____
Auftraggeber

Monteur

Datum, Firmenstempel, Unterschrift

Datum, Firmenstempel, Unterschrift



HINWEISE ZUM BESTEHENDEN SICHERHEITSSYSTEM



Beim Systemzugang ist dieser Hinweis vom Bauherrn gut sichtbar anzubringen!

Die Benutzung hat nach dem Stand der Technik und entsprechend der Aufbau- und Verwendungsanleitungen zu erfolgen.

Aufbewahrungsort der Aufbau- und Verwendungsanleitungen, Prüfprotokolle, etc. ist:

- Übersichtsplan mit der Lage der Anschlagseinrichtungen:

Nicht durchbruchssichere Bereiche (z.B.: Lichtkuppeln oder / und Lichtbänder) einzeichnen!

Die maximalen Grenzwerte der Anschlagseinrichtungen entnehmen Sie den jeweiligen Aufbau- und Verwendungsanleitungen beziehungsweise dem Typenschild Ihrer Anlage.

Bei Beanspruchung durch Absturz oder bei bestehenden Zweifeln ist die Anschlagseinrichtung sofort dem Gebrauch zu entziehen und dem Hersteller oder einer sachkundigen Werkstatt zur Prüfung und Reparatur zuzusenden.
Dies trifft ebenfalls bei Beschädigungen der Anschlagmittel zu.



PRÜFPROTOKOLL I

SICHERHEITSDACHHAKEN DAS / SDH

AUFTRAGSNUMMER: _____

PROJEKT: _____

PRODUKT: _____ **Baujahr/ Seriennummer:** _____
(Typenbezeichnung)

| | |
|--|---|
| JÄHRLICHE SYSTEMKONTROLLE DURCHGEFÜHRT AM: _____ | |
| AUFTRAGGEBER: Sachbearbeiter: _____ Firmenanschrift: _____ |  |
| AUFTRAGNEHMER: Sachbearbeiter: _____ Firmenanschrift: _____ |  |
| PRÜFPUNKTE: <input checked="" type="checkbox"/> überprüft und in Ordnung! | FESTGESTELLTE MÄNGEL: (Mängelbeschreibung/ Massnahmen) |
| DOKUMENTATIONEN: | |
| <input type="checkbox"/> Aufbau- und Verwendungsanleitung | |
| <input type="checkbox"/> Abnahmeprotokoll/ Dokumentation der Befestigung/ Fotodokumentation | |
| PSA (Persönliche Schutzausrüstung gegen Absturz): Überprüfung laut Herstellerangabe | |
| <input type="checkbox"/> Ablaufdatum | |
| <input type="checkbox"/> jährlich wiederkehrende Überprüfung durchgeführt | |
| <input type="checkbox"/> nicht überprüft (keine Autorisierung) | |
| DACHEINDICHTUNG: | |
| <input type="checkbox"/> keine Beschädigungen | |
| <input type="checkbox"/> keine Korrosion | |
| SICHTBARE TEILE DER SICHERHEITSDACHHAKEN: | |
| <input type="checkbox"/> keine Verformung | |
| <input type="checkbox"/> keine Korrosion | |
| <input type="checkbox"/> Fester Sitz | |
| <input type="checkbox"/> | |

Abnahmeergebnis: Die Sicherungsanlage entspricht der Aufbau- und Verwendungsanleitung des Herstellers und dem Stand der Technik. Die Sicherheitstechnische Zuverlässigkeit wird bestätigt.

Anmerkungen: _____

Name: _____
Auftraggeber

Überprüfung: Auftragnehmer (Sachkundige,
mit dem Sicherheitssystem vertraute Person)

Datum, Firmenstempel, Unterschrift

Datum, Firmenstempel, Unterschrift