

CEMBRIT

Uzstādīšana

Cembrit Construction

Satura rādītājs

Informācija par produktu	2
Produkta datu lapa	5
Montāžas piederumi	6
Uzstādīšana uz koka karkasa konstrukcijas	8
Uzstādīšana uz alumīnija karkasa konstrukcijas	15
Uzstādīšana uz tērauda karkasa konstrukcijas	22
Ārējā apšuvuma plākšņu dēliši	29
Uzglabāšana, pārvietošana un apstrāde	33
Apkope	35



Informācija par produktu



Informācija par produktu

Cembrit šķiedru cementa plāksnes ir mūsdienīgs, no dabiskiem un videi nekaitīgiem izejmateriāliem ražots būvmateriāls. Tā izgatavošanas tehnoloģijas pamatā ir vairāk nekā 80 gadu ilgā Cembrit pieredze šķiedru cementa izstrādājumu ražošanā. Mūsu plašā pieredze nodrošina tāda izstrādājuma ražošanu, kas ir ilgtspējīgs un apvieno visas šķiedru cementa priekšrocības.

Kvalitāte

Cembrit izstrādājumu tehniskie rādītāji un klasifikācija atbilst EN 12467:2004 un 13501-1:2002.

Fasādes plāksnes:

- tiek ražotas saskaņā ar kvalitātes vadības sistēmu ISO 9001:2008 un kvalitātes vadības sistēmu ISO 14001:2004
- ir saņemta produktu vides deklarācija EPD-CEM-2012111-E saskaņā ar ISO 14025
- atbilst Būvizstrādājumu regulas (ES) Nr. 305/2011 prasībām
- atbilst CE ekspluatācijas īpašību deklarācijai

Fasādes plāksnes var izmantot visās vieglās fasādes konstrukcijās ar pašventilāciju.

Cembrit šķiedru cementa plāksnēm raksturīgas tādas īpašības kā neaizdegšanās, skaņas izolācija un izturība pret klimatiskajiem apstākļiem, kā arī augsta triecienizturība, tādēļ tas ir ideāli piemērots materiāls fasādēm.

Šķiedru cementa plāksnes ražo no portlandcements, minerālpildvielu, celulozes un PVA šķiedru maisījuma.



Ventilējama fasāde - princips

- 1 Slodzi nesošā siena
- 2 Izolācija
- 4 EPDM starplika
- 5 Gaisa sprauga – ne mazāka par 25 mm
- 6 Apakškonstrukcijas sistēma (koka, alumīnija, tērauda)
- 7 Kniede vai skrūve montāžai pie koka vai tērauda karkasa
- 21 Fasādes plāksne

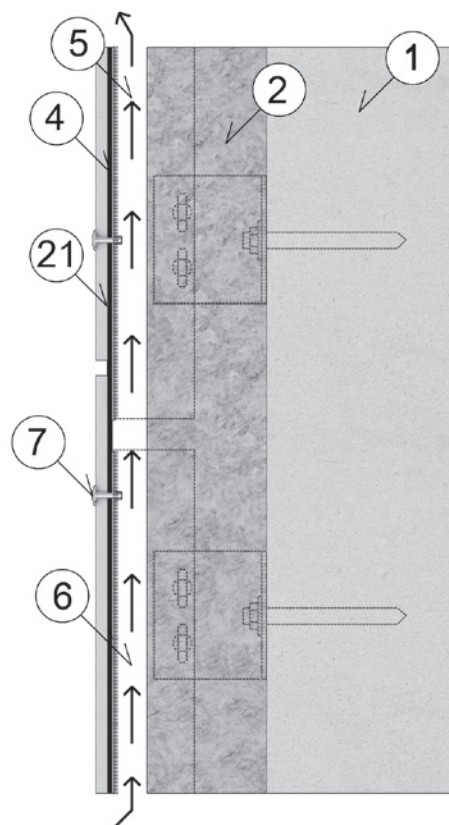

Virsmas izskats un krāsas

Plākšņu dabīgā sastāva dēļ atsevišķu plākšņu izskatā var būt atšķirības, kā arī var atšķirties viena plāksnes no citas. Lūdzu, ievērojiet, ka tam nav nekādas negatīvas ietekmes uz plāksnes izturību. Ja atstājat plāksnes bez apdares un izskatam ir nozīme, ieteicams izmantot plāksnes no vienas partijas, lai gan ir jāņem vērā, ka Cembrit Construction ir dabīgs materiāls un plākšņu izskats var atšķirties. Ja veicat plākšņu apdari krāsojot, lūdzam sekot krāsošanas norādījumiem par ko lūdzam jautāt pie tuvākā izplatītāja.

Ieteicamās lietojuma vietas

- Ventilējamās fasādes
- Cokols
- Bēniņi
- Ārējā apšuvuma plāksnes
- Logu elementi
- Dzegas un jumta malas
- Balkoni
- Rūpnieciski ražoti fasādes elementi

Ventilējamās fasādes

Ventilējamā fasāde ir fiziska konstrukcija, kas visa gada garumā palīdz samazināt sienas temperatūras izmaiņas. Vasarā saules gaisma tiek atstarota, bet aukstajos gadalaikos sausā izolācija samazina siltuma zudumu. Vienlaikus konstrukcija ventilē ēkas iekšpusi, lai nerastos kondensāts.

Plāksnes var uzstādīt ar atklātiem horizontāliem salaidumiem, ar savienotiem profiliem vai kā ārējo apšuvuma plāksnes.

Karkasa konstrukciju piestiprina ar enkuriem pie iekšējās sienas un pārvieto fasādes plākšņu slodzi uz galveno konstrukciju.

Izmēri



Apdare

Ja plāksnes atbilstoši izmēriem tiek sazāģētas būvlaukumā, apzāģētās malas jānoslipē ar slippapīru.



Datu lapa

Construction			
Izmēri			
Standartizmērs	mm	3050 x 1192 2500 x 1192 1200 x 600	3050x1192
Biezums	mm	8,0	10,0
Fizikālās īpašības			
Blīvums, sausa plāksne	Kg/m ³	≥1550	≥1500
Svars	Kg/m ²	~15,1	~18,9
Mehāniskās īpašības			
E modulis, apkārtējās vides apst. (gareniski / šķērsām šķiedrām)	GPa	21 / 20	21 / 20
Lieces stipriība, mitra plāksne (gareniski / šķērsām šķiedrām)	MPa	20 / 15	20 / 15
Termiskās īpašības			
Siltumvadītspēja	λ10 W/(mK)	0,48	
Termiskās izplešanās koeficients	mm/m °C	0,008	0,008
Temperatūras amplitūda	°C	Maks. 105	Maks. 105
Salizturība	Cikli	>100	>100
Hidrotermiskās īpašības			
Mitruma kustība (30-90 % RH)	mm/m	3	3
Ūdens tvaiku pārvades īpašības			
Tvaika pretestības faktors	μ	127	59,4
Pielaiides (sk. EN 12467)			
Biezums	mm	±0,8	±1
Garums	mm	±3	±3
Platums	mm	±2	±2
Citas īpašības			
Kategorija, klase	EN 12467	NT A3 I	NT A3 I
Ugunsreakcijas klase	EN 13501	A2-s1, d0	A2-s1, d0

Montāžas piederumi

Cembrit skrūves fasādes plākšņu stiprināšanai ir izgatavotas no nerūsējošā tērauda lai nodrošinātu augstāko izturību pret koroziju. Koka karkasa konstrukcijām lieto 4,9x 38 kokskrūves ar pusapaļu galvu. Skrūvēm ir ass gals un ātri ieskrūvējama vītne, kas nodrošina ciešu stiprinājumu ar augstu izraušanas spēka vērtību.

Skrūves galā ir blīve, paredzēta skrūves centrēšanai un lai samazinātu ūdens iekļūšanu urbumā.



Tērauda karkasa konstrukcijām ar profiliem 1,2 lietojiet Cembrit 4,8 x 29 #1 nerūsējošā tērauda pašurbjošās vītņgriešanas skrūves ar vītnes biezumu 0,5-1,5 mm. Kā alternatīvu lietojiet Cembrit 4,8 x 20 K14 nerūsējošā tērauda kniedes.



Visas skrūves tiek piegādātas to dabiskajā krāsā, vai arī tās ir krāsotas ar pulvera krāsu tādā pašā krāsā kā fasādes plāksnes. Komplektā ietilpst arī lietošanai sagatavots skrūvgrieža uzgalis.



Stiprināšanai pie alumīnija karkasa konstrukcijām galvenokārt tiek izmantotas kniedes. Cembrit kniedes 4,0 x 20 K14 sastāv no alumīnija korpusa ar nerūsējošā tērauda serdi. Fiksētajos punktos, lai novērstu plāksnes kustību, kniedē tiek izmantoti ieliktni.

Lai ļautu plāksnēm brīvi kustēties, kas notiek mitruma un temperatūras izmaiņu ietekmē, veicot kniežu montāžu brīvās montāžas punktos, jāizmanto speciāls kniedes pretpārvilkšanas uzgalis, kas nodrošina nelielu atstarpi starp plāksni un kniedes galviņu. Urbumi karkasā ir jāiestrādā pareizi, izmantojot centrēšanas ierīci.



Lai plāksnēm nodrošinātu iepriekš minēto brīvo kustību, ļoti svarīgi ir ievērot, lai iestrādātais urbums karkasa konstrukcijā un urbums Cembrit plāksnē būtu savstarpēji centrēti. To nodrošina, lietojot paliginstrumentu - centrēšanas rokturi un:



4,1 mm HSS urbi kniedēm alumīnija profilos (kniedes 4,0 x 20 K14).
4,9 mm HSS urbi kniedēm tērauda profilos (kniedes 4,8 x 20 K14).



Atbilstošs urbis, piemēram TCT urbis (8-9 mm) no Irwin Tools piedāvājuma ir izmantojams fasādes plākšņu iepriekšējai urbšanai.

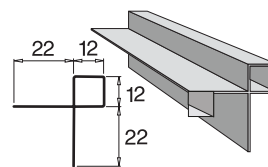

Cembrit ārējais stūris



Cembrit vertikālās-horizontālās šuves profils 5 x 40 mm

Pēc pasūtījuma ir pieejami alumīnija noseprofilu šuvēm starp plāksnēm, kā arī iekšējiem un ārējiem stūriem.

Montējot ar mehāniskiem stiprinājumiem pie koka karkasa konstrukcijas, zem Cembrit plāksnēm vienmēr jāklāj (3 x 90 mm un 3 x 30 mm) Cembrit EPDM gumijas starplika. Montējot pie metāla konstrukcijas - EPDM gumijas starplika tiek izmantota pēc izvēles.



Karkasa konstrukcijas un balsti

Biežāk izmantotās karkasa konstrukcijas

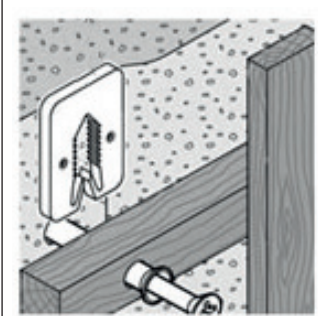
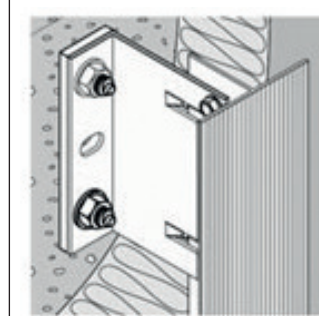
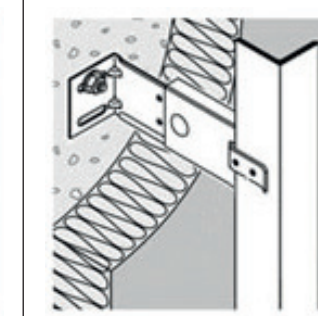
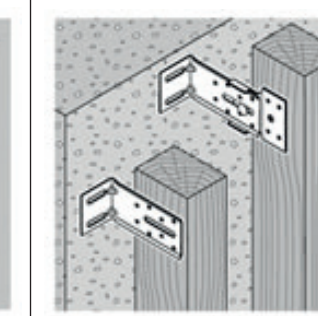
Koka karkasa konstrukcija	Metāla karkasa konstrukcija		Kombinēta karkasa konstrukcija
	Alumīnija karkasa konstrukcija	Tērauda karkasa konstrukcija	
			

Svarīgi! Apdare ar Cembrit produktiem vienmēr jāveic tā, lai fasāde būtu ventilējama, proti, starp apdares plāksni un iekšējo izolācijas materiālu jā saglabā ne mazāk kā 25 mm gaisa sprauga. Tomēr īpašās situācijās (piem., daudzstāvu ēkās) vietējie noteikumi var paredzēt plašāku ventilācijas atstarpi. Ieplūdes un izplūdes atveru šķērssgriezumiem jābūt vismaz 200 cm²/m.

Stiprinājumu apraksts

Vertikāls plākšņu novietojums

Uzstādīšana uz vertikālas koka karkasa konstrukcijas
Maksimālie izmēri 8 x 1250 x 2500/3050 mm Urbumi plāksnēs: Ø8

Vēja slodze kN/m ²	Maks. attālums starp balstiem	Maks. attālums starp stiprinājuma	Attālums līdz malai	Attālums līdz stūrim
kN/m ²	k mm	h, gm	a mm	c mm
0,60	600	600	25-150	100-150
0,70	600	600		
0,80	600	600		
0,90	600	600		
1,00	600	500		
1,10	600	500		
1,20	600	400		
1,30	400	500		
1,40	400	500		
1,50	400	500		
1,60	400	500		
1,70	400	450		
1,80	400	400		
1,90	400	400		
2,00	400	400		

* Izvirzījumi, piem., logi vai pamati, ne vairāk par 200 mm

**Atkarībā no vēja slodzes.

Lai uzzinātu papildu informāciju, sazinieties ar Cembrit.

Horizontāls plākšņu virziens

Uzstādīšana uz vertikālas koka karkasa konstrukcijas
Maksimālie izmēri 8 x 1250 x 2500/3050 mm
Urbumi plāksnēs: Ø8

Vēja slodze kN/m ²	Maks. attālums starp balstiem	Maks. attālums starp stiprinājuma	Attālums līdz malai	Attālums līdz stūrim
kN/m ²	k mm	h, gm	a mm	c mm
0,60	600	600	25-150	100-150
0,70	600	600		
0,80	600	600		
0,90	600	600		
1,00	600	500		
1,10	600	500		
1,20	600	400		
1,30	400	500		
1,40	400	500		
1,50	400	500		
1,60	400	500		
1,70	400	450		
1,80	400	400		
1,90	400	400		
2,00	400	400		

* Izvirzījumi, piem., logi vai pamati, ne vairāk par 200 mm

**Atkarībā no vēja slodzes.

Lai uzzinātu papildu informāciju, sazinieties ar Cembrit.

Priekšskats

Plāksnes uzstādīšana vertikāli

Uzstādītājs ir atbildīgs par to, lai karkasa konstrukcija būtu līdzena un stingra, kas spēj izturēt konkrētās fasādes slodzes, un jāievēro šajā rokasgrāmatā aprakstītie stiprināšanas attālumi.



Priekšskats

Plāksnes uzstādīšana horizontāli

Fasādes plāksnes parasti tiek uzstādītas vertikāli uz vertikālas karkasa konstrukcijas. Tomēr plāksnes ir iespējams uzstādīt arī horizontāli. Stiprināšanas norādījumi ir tādi paši, proti, attālumi līdz malām, attālumi līdz stūriem u. c. ir atbilstoši karkasa konstrukcijai.



Skrūves koka karkasa konstrukcijās

Stiprinājumu apraksts – skrūves kokam

Vertikāls savienojums – horizontāls šķērsriezums

- 1 Slodzi nesošā siena
- 2 Siltumizolācija
- 4 Pretvēja aizsardzība
- 5 Gaisa sprauga – ne mazāka par 25 mm
- 6 Latojums – ne mazāks par 25 x 125 mm
- 8 EPDM starpliņa 90 mm
- 9 Fasādes skrūve 4,9 x 38
- 21 Fasādes plāksne
- a Attālums līdz malai 25–150 mm
- b Šuve starp plāksnēm 8 mm

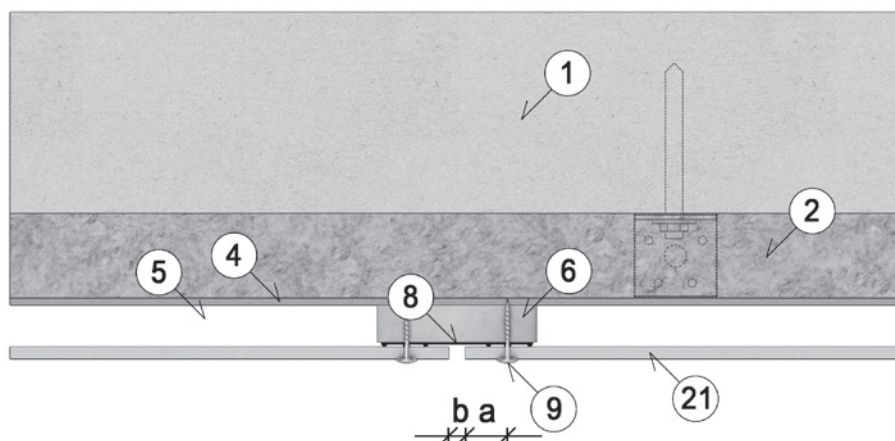

Starposma balsts – horizontāls šķērsriezums

- 1 Slodzi nesošā siena
- 2 Siltumizolācija
- 4 Pretvēja aizsardzība
- 5 Gaisa sprauga – ne mazāka par 25 mm
- 6 Latojums – ne mazāks par 25 x 62 mm
- 7 EPDM starpliņa 30 mm
- 9 Fasādes skrūve 4,9 x 38
- 21 Fasādes plāksne

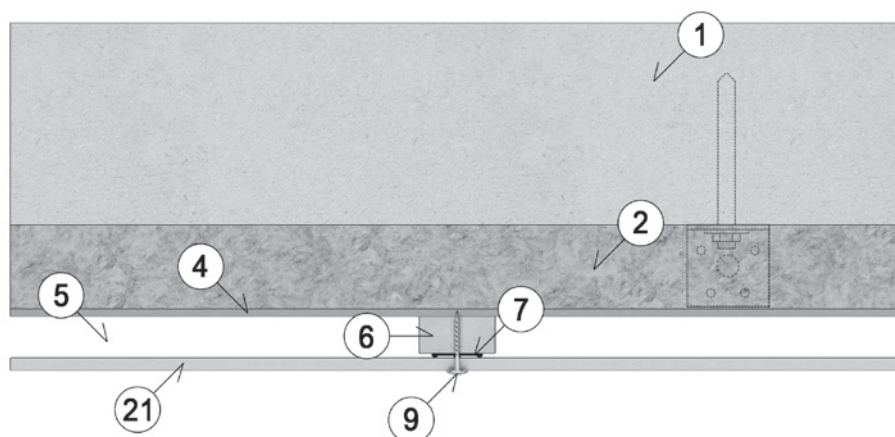

Skrūves koka karkasa konstrukcijās

Ārējais stūris – horizontāls šķērs griezumums

- 1 Slodzi nesošā siena
 - 2 Siltumizolācija
 - 4 Pretvēja aizsardzība
 - 5 Gaisa sprauga – ne mazāka par 25 mm
 - 6 Latojums – ne mazāks par 25 x 125 mm
 - 8 EPDM starplika 90 mm
 - 9 Fasādes skrūve 4,9 x 38
 - 21 Fasādes plāksne
- a Attālums līdz malai 25–150 mm
b Šuve starp plāksnēm 8 mm

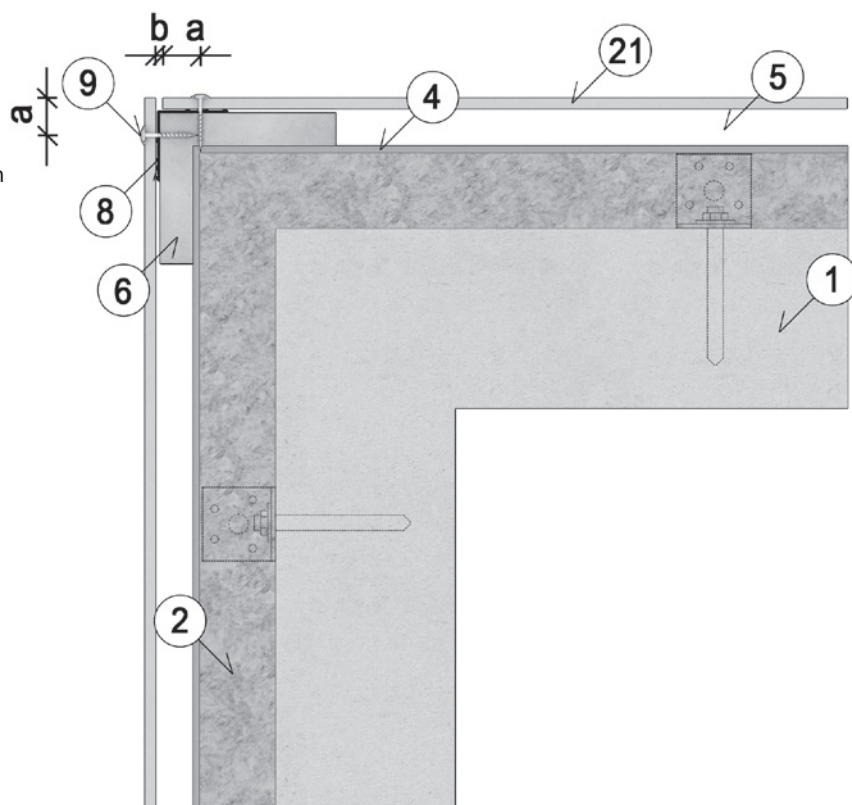

Iekšējais stūris – horizontāls šķērs griezumums

- 1 Slodzi nesošā siena
 - 2 Siltumizolācija
 - 4 Pretvēja aizsardzība
 - 5 Gaisa sprauga – ne mazāka par 25 mm
 - 6 Latojums – ne mazāks par 25 x 125 mm
 - 8 EPDM starplika 90 mm
 - 9 Fasādes skrūve 4,9 x 38
 - 21 Fasādes plāksne
- a Attālums līdz malai 25–150 mm
b Šuve starp plāksnēm 8 mm

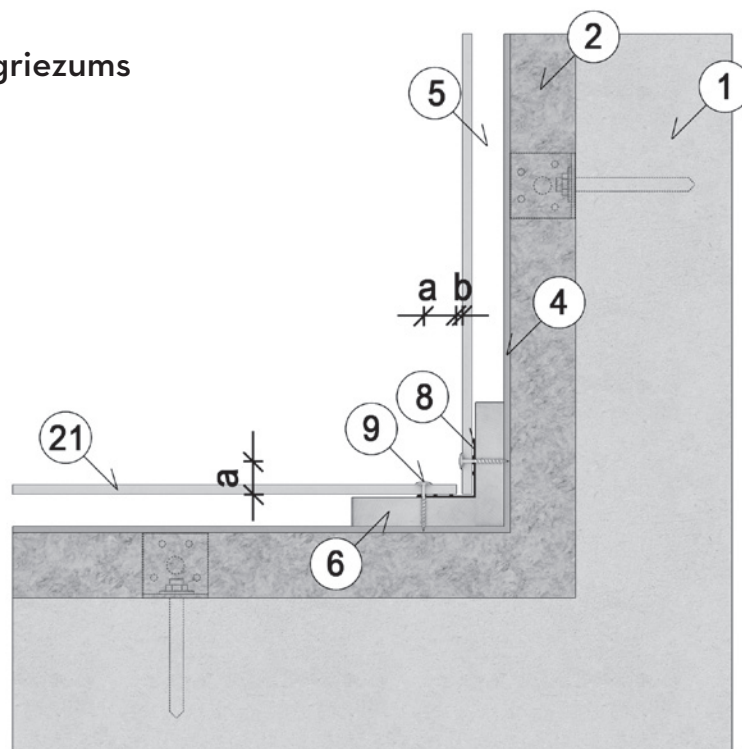



Loga ailsāne - horizontāls šķērsgriezums

(Loga padziļinājums - ne dziļāks par 200 mm bez ventilācijas)

- 1 Slodzi nesošā siena
- 2 Siltumizolācija
- 4 Pretvēja aizsardzība
- 5 Gaisa sprauga - ne mazāka par 25 mm
- 6 Latojums - ne mazāks par 25 x 125 mm
- 8 EPDM starplika 90 mm
- 9 Fasādes skrūve 4,9 x 38
- 21 Fasādes plāksneĒ
- 22 Logs
- a Attālums līdz malai 25-150 mm
- b Šuve starp plāksnēm 8 mm

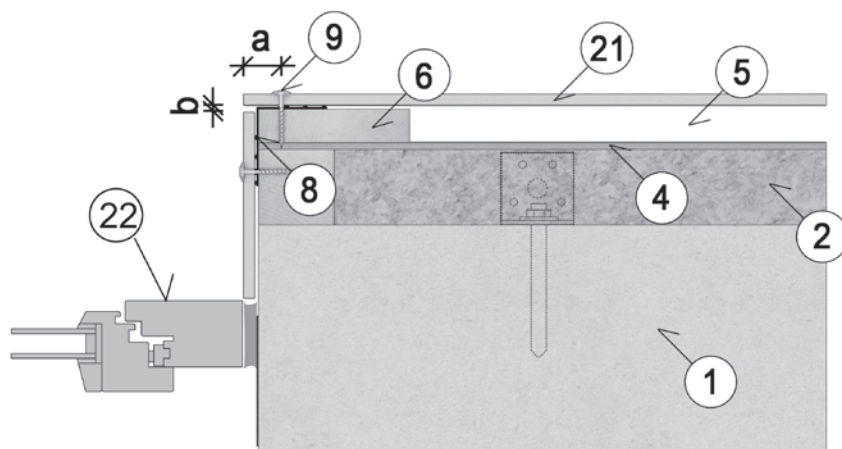

Skrūves koka karkasa konstrukcijās

Horizontāls savienojums - vertikāls šķērsgriezums

- 1 Slodzi nesošā siena
- 2 Siltumizolācija
- 4 Pretvēja aizsardzība
- 5 Gaisa sprauga – ne mazāka par 25 mm
- 8 EPDM starplika 90 mm
- 9 Fasādes skrūve 4,9 x 38
- 21 Fasādes plāksne
- b Šuve starp plāksnēm 8 mm
- c Attālums līdz stūrim, plāksnes malai 100–150 mm

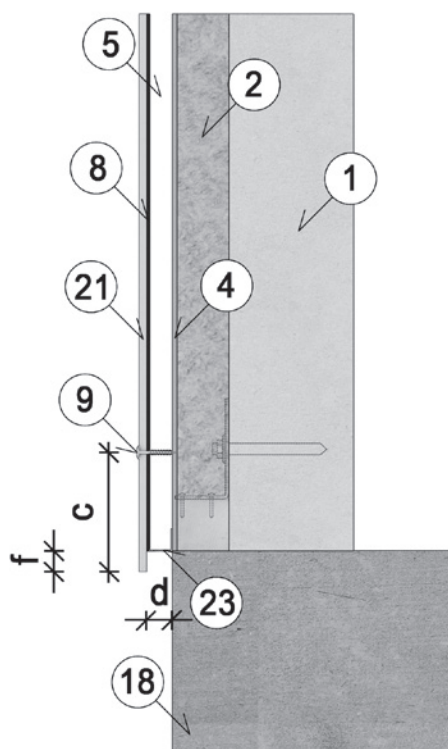
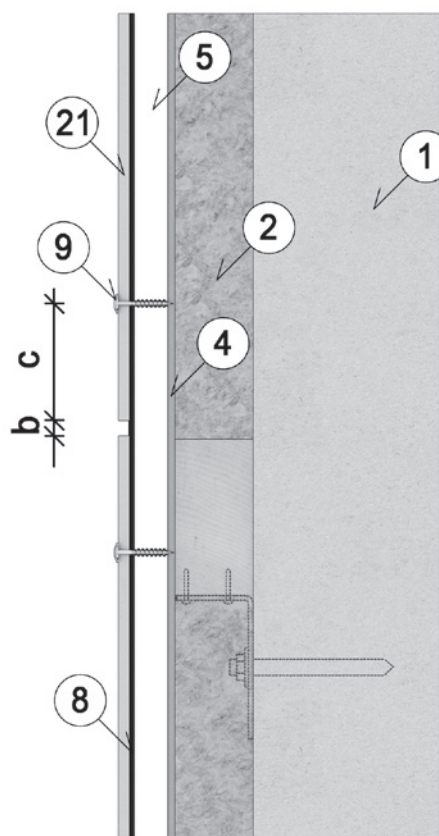

Cokols - vertikāls šķērsgriezums

- 1 Slodzi nesošā siena
- 2 Siltumizolācija
- 4 Pretvēja aizsardzība
- 5 Gaisa sprauga – ne mazāka par 25 mm
- 8 EPDM starplika 90 mm
- 9 Fasādes skrūve 4,9 x 38
- 18 Cokols
- 21 Fasādes plāksne
- 23 Kukaiņu siets - ventilācijas profils
- c Attālums līdz stūrim, plāksnes malai 100–150 mm
- d Ventilācijas atvere – ne mazāka par 200 cm²/m
- f Pārkare apt. 30 mm

Skrūves koka karkasa konstrukcijās

Jumta karnīze - vertikāls šķērsgriezums

- 1 Slodzi nesošā siena
- 2 Siltumizolācija
- 4 Pretvēja aizsardzība
- 5 Gaisa sprauga – ne mazāka par 25 mm
- 8 EPDM starplika 90 mm
- 9 Fasādes skrūve 4,9 x 38
- 21 Fasādes plāksne
 - b Šuve starp plāksnēm 8 mm
 - c Attālums līdz stūrim, plāksnes malai 100–150 mm
 - d Ventilācijas atvere – ne mazāka par 200 cm²/m
 - f Pārkare apt. 30 mm

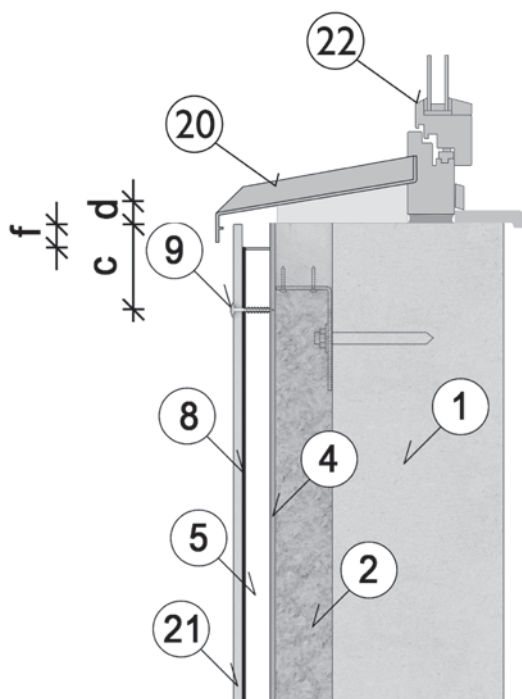
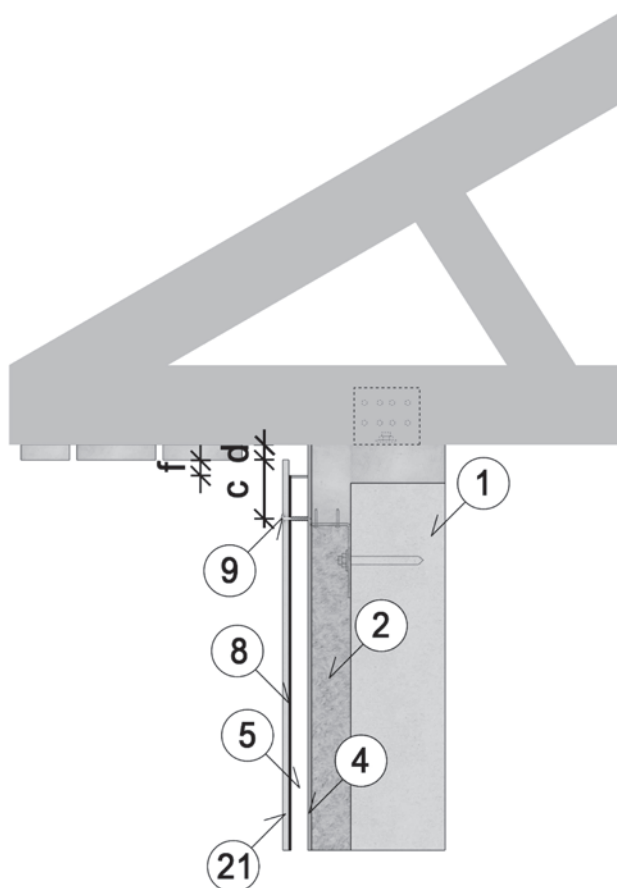

Palodze - vertikāls šķērsgriezums

- 1 Slodzi nesošā siena
- 2 Siltumizolācija
- 4 Pretvēja aizsardzība
- 5 Gaisa sprauga – ne mazāka par 25 mm
- 8 EPDM starplika 90 mm
- 9 Fasādes skrūve 4,9 x 38
- 20 Palodze
- 21 Fasādes plāksne
 - c Attālums līdz stūrim, plāksnes malai 100–150 mm
 - d Ventilācijas atvere – ne mazāka par 200 cm²/m
 - f Pārkare apt. 30 mm
- 22 Logs

Skrūves koka karkasa konstrukcijās

Loga ailas augša – vertikāls šķērsriezums

(Loga padziļinājums ne vairāk par 200 mm bez ventilācijas)

- 1 Slodzi nesošā siena
 - 2 Siltumizolācija
 - 4 Pretvēja aizsardzība
 - 5 Gaisa sprauga – ne mazāka par 25 mm
 - 7 EPDM starplika 90 mm
 - 9 Fasādes skrūve 4,9 x 38
 - 21 Fasādes plāksne
 - 22 Logs
 - 23 Kukaiņu siets - ventilācijas profils
- c Attālums līdz stūrim, plāksnes malai 100–150 mm
d Ventilācijas atvere – ne mazāka par 200 cm²/m
f Pārkare apt. 30 mm

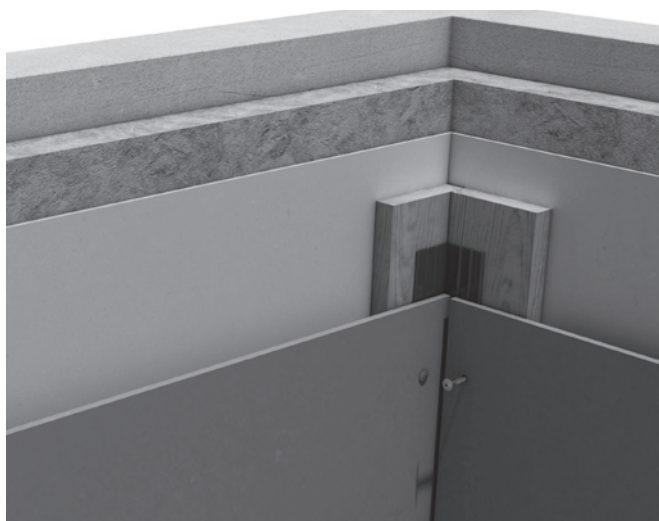
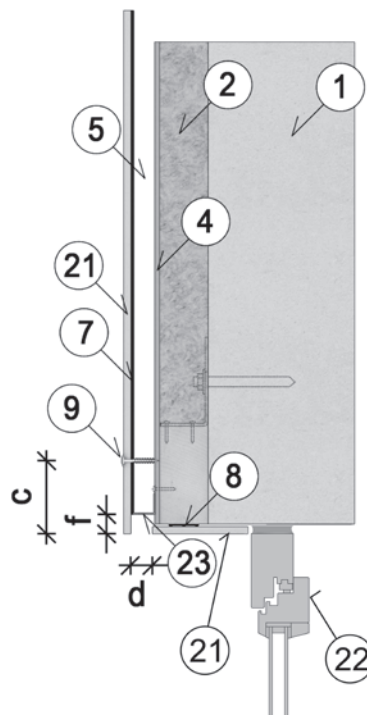

Iekšējais stūris

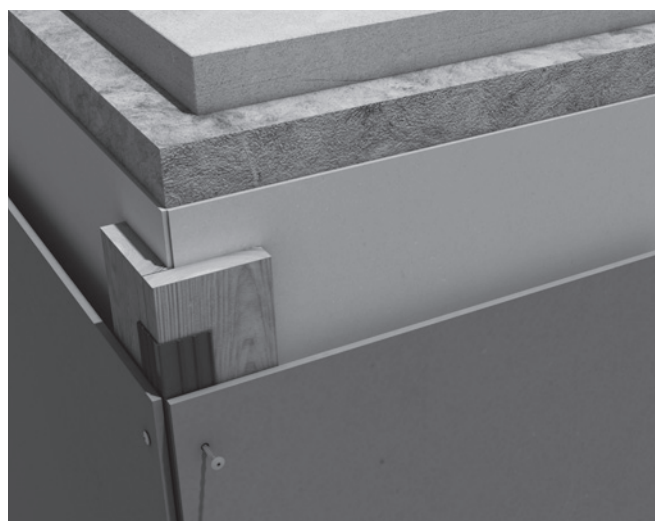

Ārējais stūris

Griesti

Fasādes plāksnes var tikt uzstādītas kā apakšējā vai griestu apdare. Uzstādīšanas principi ir tādi paši kā uzstādot vertikāli. Skrūvēm attālums līdz malai ir 25 mm. Attālums līdz stūrim 100 mm. Maksimālais attālums starp apakškonstrukciju un stiprinājumiem 400 mm.

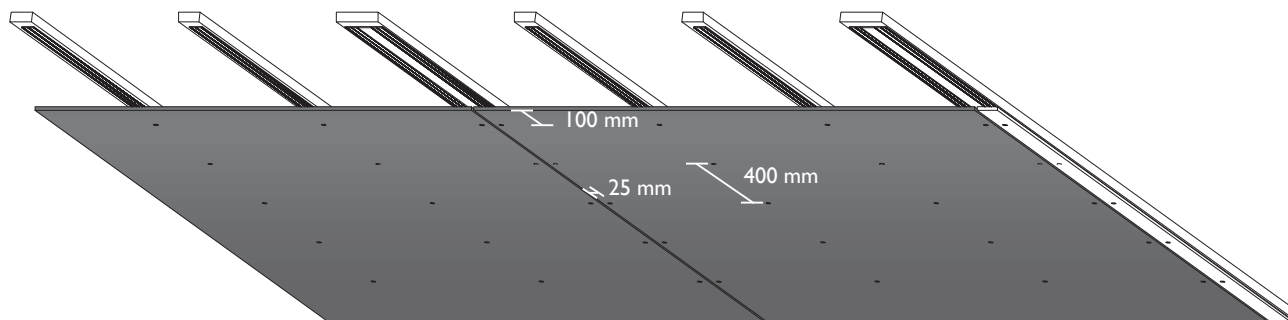

Kniedes alumīnijam

Priekšskats

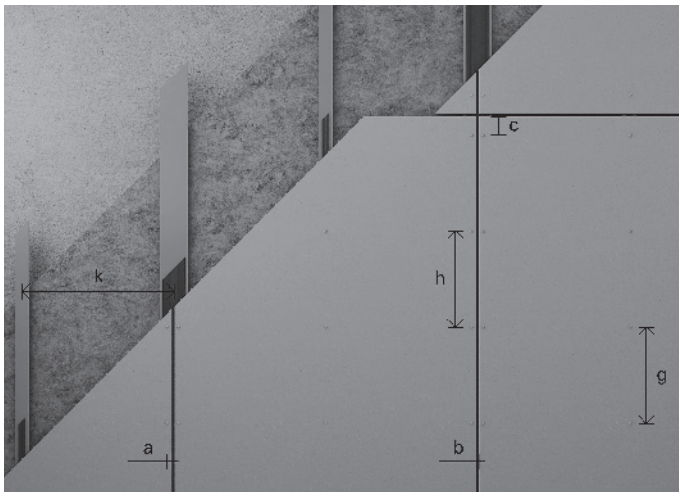

Griesti

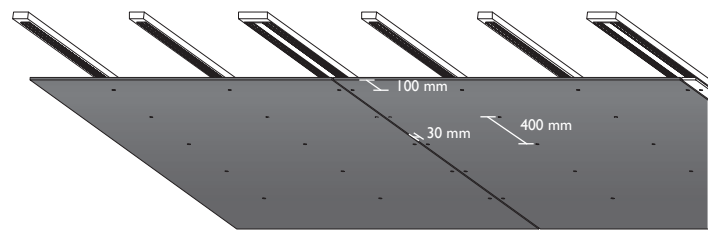

Lai izveidotu pareizu un drošu alumīnija karkasa konstrukciju, jākonsultējas ar konstrukcijas piegādātāju. Tomēr jāievēro daži noteikumi, kas attiecas uz fasādes plākšņu funkcionalitāti.

- Alumīnija profilu garums jāsamazina līdz 3000 mm (viens stāvs).
- Alumīnija profili jāpiestiprina ar vienu fiksētu stiprinājuma punktu vidū vai augšējā malā un visi citi stiprinājumi jāizveido kā kustīgi stiprinājuma punkti.
- Visām alumīnija profilu savienojumu vietām jābūt veidotām tā, lai tās atbilstu savienojumu vietām starp plāksnēm. Plāksne nekādā gadījumā nedrīkst šķērsot alumīnija profila savienojuma vietu, un tikt stiprināta pie diviem atsevišķiem alumīnija profiliem.
- Fasādes plāksnēm jābūt piestiprinātām ar fiksētu stiprinājuma punktu plāksnes vidū. Visi citi stiprinājumi ir kustīgi stiprinājuma punkti. Ja izmanto divus starpbalstošus profilus, ir atļauti divi fiksēti stiprinājuma punkti tajā pašā horizontālajā līmenī.
- Lai izveidotu deformācijas šuvi, ik pēc katrām 12 fasādes metriem ir jāparedz plāksnes dalījums, deformācijas šuvē plākšņu savienojuma vietā plāksnes montējot katru uz sava blakus esoša karkasa elementa.
- **Svarīgi!** Ja uzstādīšanā izmantojat kniedes, sāciet ar fiksētajiem stiprinājuma punktiem, turpiniet ar augšējiem kustīgajiem stiprinājuma punktiem un nobeidziet ar apakšējiem kustīgajiem stiprinājuma punktiem.

Maksimālais stiprināmā Cembrit Construction plāksnes elementa garums stiprinot plāksni pie alumīnija profiliem - 1500mm.

Stiprinājumu apraksts

Plāksnes uzstādīšana vertikāli

Uzstādīšana ar kniedēm uz vertikālas alumīnija karkasa konstrukcijas

Maksimālie izmēri 8 x 1192 x 1500 mm

Urbumi plāksnēs: Ø9

Maks. attālums starp balstiem	Maks. attālums starp stiprinājumiem	Attālums līdz malai	Attālums līdz stūrim
k mm	h, g mm	a mm	c mm
400-600**	400-600**	30-150	100-150*

*Izvirzījumi, piem., logi vai pamati, ne vairāk par 200 mm

**Atkarībā no vēja slodzes.

Lai uzzinātu papildu informāciju, sazinieties ar Cembrit.



Kniedes alumīnijam

Plāksnes uzstādīšana horizontāli

Uz vertikālas karkasa konstrukcijas fasādes plāksnes var uzstādīt horizontāli. Uz metāla apakškonstrukcijas attālums līdz malai ir $a \geq 40$ mm un attālums līdz stūrim $c \geq 100$ mm.

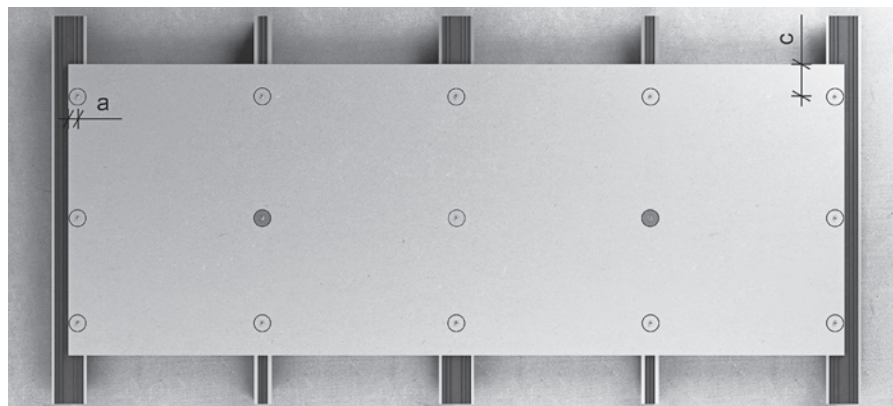

- Fiksēts stiprinājuma punkts
- Kustīgs stiprinājuma punkts

Plāksnes horizontālā virzienā

Uzstādīšana ar kniedēm uz vertikālas alumīnija karkasa konstrukcijas

Maksimālie izmēri 8 x 1192 x 1500 mm

Urbumi plāksnēs: $\varnothing 9$

Maks. attālums starp balstiem	Maks. attālums starp stiprinājumiem	Attālums līdz malai	Attālums līdz stūrim
k mm	h, g mm	a mm	c mm
400-600**	400-600**	40-150	100-150*

*Izvirzījumi, piem., logiem vai pamatiem, ne vairāk par 200 mm

**Atkarībā no vēja slodzes.

Lai uzzinātu papildu informāciju, sazinieties ar Cembrit.

Kniedes alumīnijam

Vertikāls savienojums – horizontāls šķērsriezums

- 1 Slodzi nesošā siena
- 3 Siltumizolācija
- 5 Gaisa sprauga – ne mazāka par 25 mm
- 8 EPDM starpliņa 90 mm
- 11 4,0 x 20 K14 kniede
- 16 Alumīnija karkasa konstrukcija
- 21 Fasādes plāksne
 - a Attālumš līdz malai – ne mazāk par 30/40 mm
 - b Šuve starp plāksnēm 8 mm

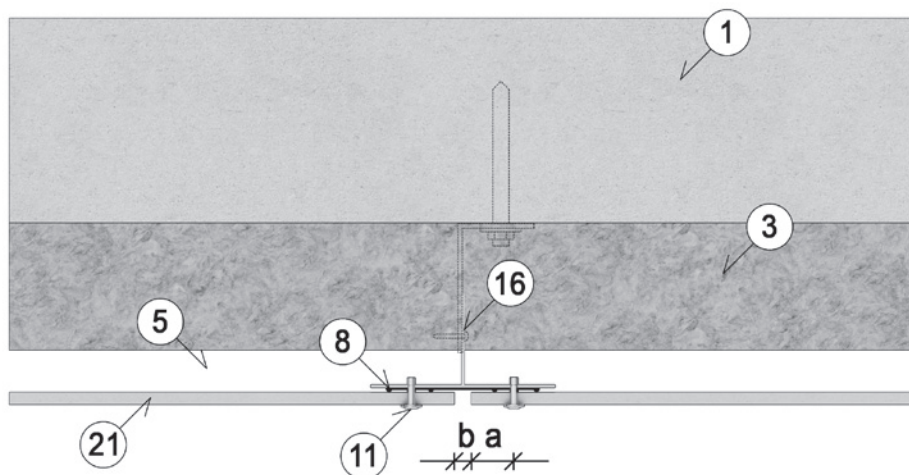

Starposma balsts – horizontāls šķērsriezums

- 1 Slodzi nesošā siena
- 3 Siltumizolācija
- 5 Gaisa sprauga – ne mazāka par 25 mm
- 7 EPDM starpliņa 30 mm
- 11 4,0 x 20 K14 kniede
- 16 Alumīnija karkasa konstrukcija
- 21 Fasādes plāksne

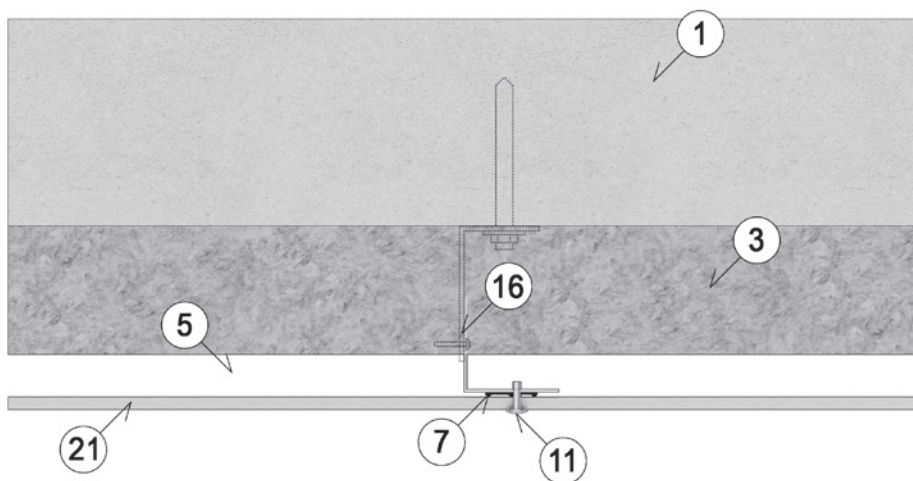

Kniedes alumīnijam

Ārējais stūris – horizontāls šķērs griezumums

- 1 Slodzi nesošā siena
 - 3 Siltumizolācija
 - 5 Gaisa sprauga – ne mazāka par 25 mm
 - 7 EPDM starpliņa 30 mm
 - 8 EPDM starpliņa – 90 mm
 - 11 4,0 x 20 K14 kniede
 - 16 Alumīnija karkasa konstrukcija
 - 21 Fasādes plāksne
- a Attālums līdz malai – ne mazāk par 30/40 mm
b Šuve starp plāksnēm 8 mm
e Attālums līdz sienas stiprinājumam – ne vairāk par 200 mm

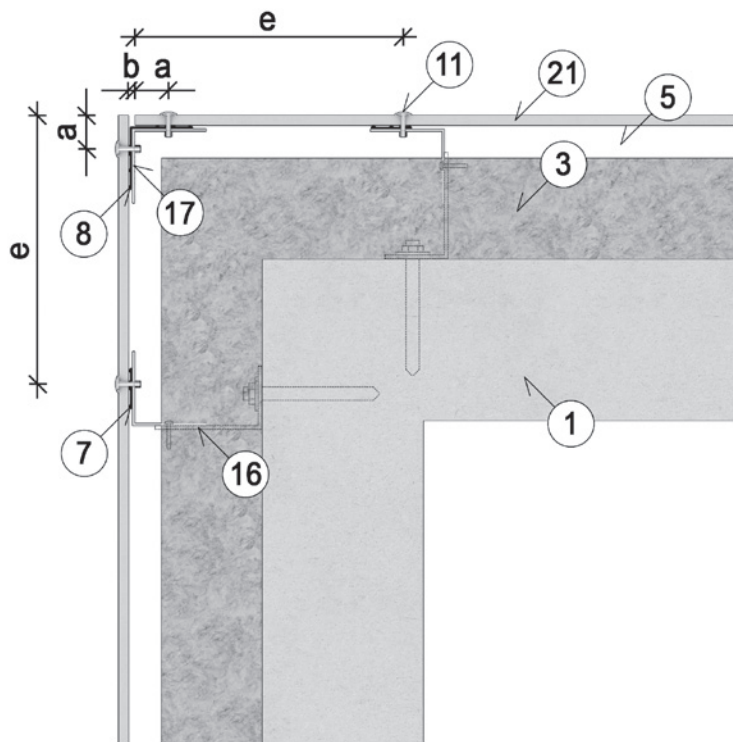

Iekšējais stūris – horizontāls šķērs griezumums

- 1 Slodzi nesošā siena
 - 3 Siltumizolācija
 - 5 Gaisa sprauga – ne mazāka par 25 mm
 - 7 EPDM starpliņa 30 mm
 - 8 EPDM starpliņa – 90 mm
 - 11 4,0 x 20 K14 kniede
 - 16 Alumīnija karkasa konstrukcija
 - 17 Alumīnija leņķis 60 x 60 x 2 mm
 - 21 Fasādes plāksne
- a Attālums līdz malai – ne mazāk par 30/40 mm
b Šuve starp plāksnēm 8 mm

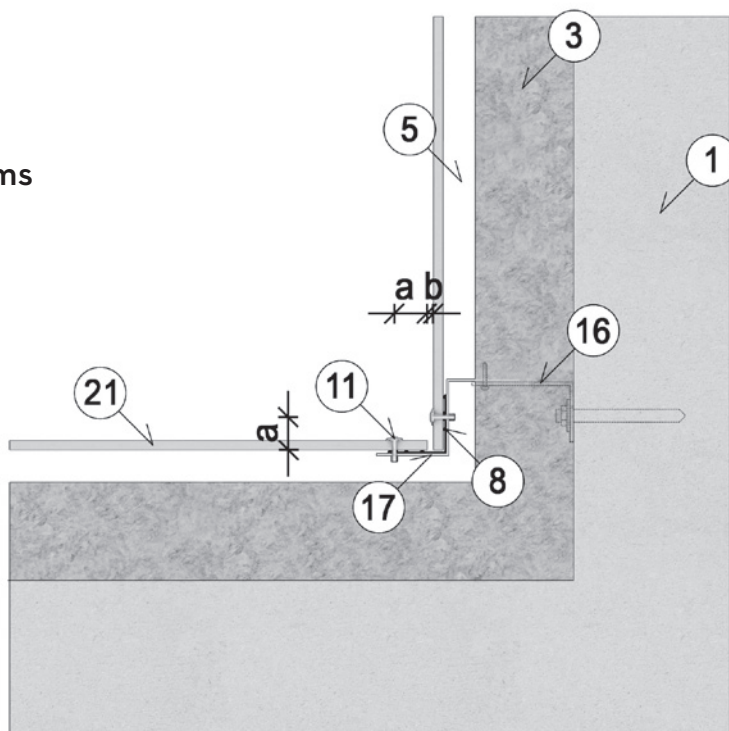

Kniedes alumīnijam

Loga ailsāne – horizontāls šķērsriezums

(Loga padziļinājums ne vairāk par 200 mm bez ventilācijas)

- 1 Slodzi nesošā siena
 - 3 Siltumizolācija
 - 5 Gaisa sprauga – ne mazāka par 25 mm
 - 7 EPDM starplika 30 mm
 - 8 EPDM starplika 90 mm
 - 11 4,0 x 20 K14 kniede
 - 16 Alumīnija karkasa konstrukcija
 - 17 Alumīnija leņķis 60 x 60 x 2 mm
 - 21 Fasādes plāksne
 - 22 Logs
- a Attālums līdz malai – ne mazāk par 30/40 mm
b Šuve starp plāksnēm 8 mm

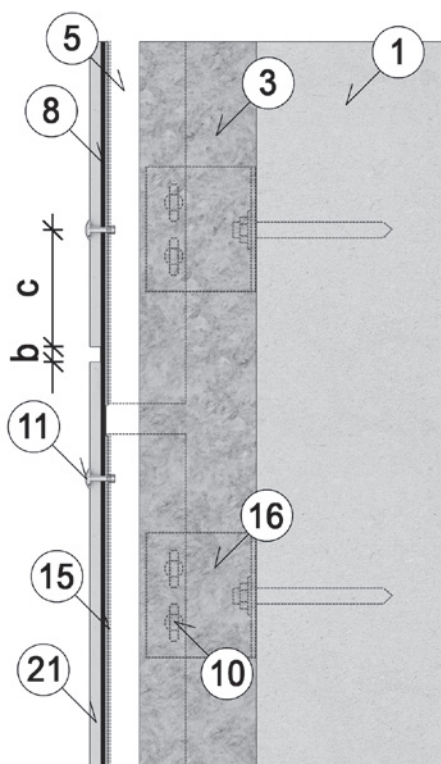
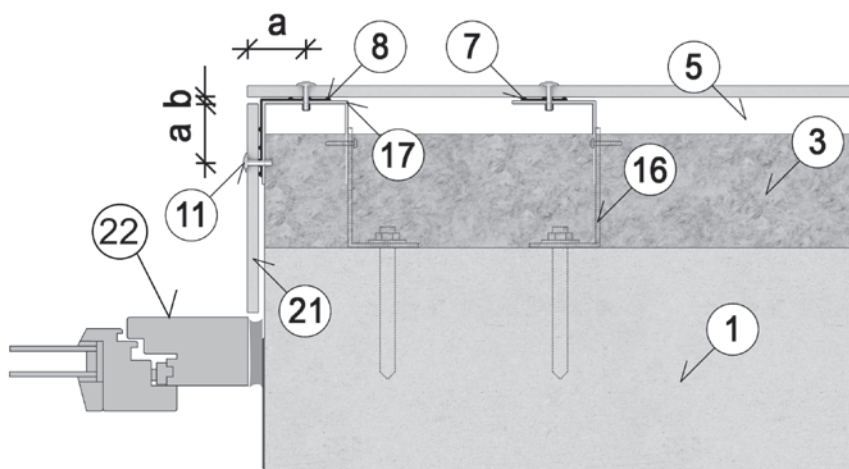

Horizontāls savienojums – vertikāls šķērsriezums

- 1 Slodzi nesošā siena
 - 3 Siltumizolācija
 - 5 Gaisa sprauga – ne mazāka par 25 mm
 - 8 EPDM starplika 90 mm
 - 10 Fiksētā stiprinājuma punkts-profi ls/kronšteins
 - 11 4,0 x 20 K14 kniede
 - 15 Alumīnija profils
 - 16 Alumīnija karkasa konstrukcija
 - 21 Fasādes plāksne
- b Šuve starp plāksnēm 8 mm
c Attālums līdz stūrim, plāksnes malai – ne mazāk par 100 mm

levērot! Plāksnes nekādā gadījumā nedrīkst piestiprināt pie diviem atsevišķiem profiliem!

Kniedes alumīnijam

Cokols - vertikāls šķērsgriezums

- 1 Slodzi nesošā siena
 - 3 Siltumizolācija
 - 5 Gaisa sprauga – ne mazāka par 25 mm
 - 8 EPDM starplika 90 mm
 - 10 Stiprinājuma punkts-profi ls/kronšteins
 - 11 4,0 x 20 K14 kniede
 - 15 Alumīnija profils
 - 16 Alumīnija karkasa konstrukcija
 - 18 Cokols
 - 21 Fasādes plāksne
 - 23 Kukaiņu siets - ventilācijas profils
- c Attālums līdz stūrim, plāksnes malai 100–150 mm
d Ventilācijas atvere – ne mazāk par 200 cm²/m
f Izvirzījums apt. 30 mm

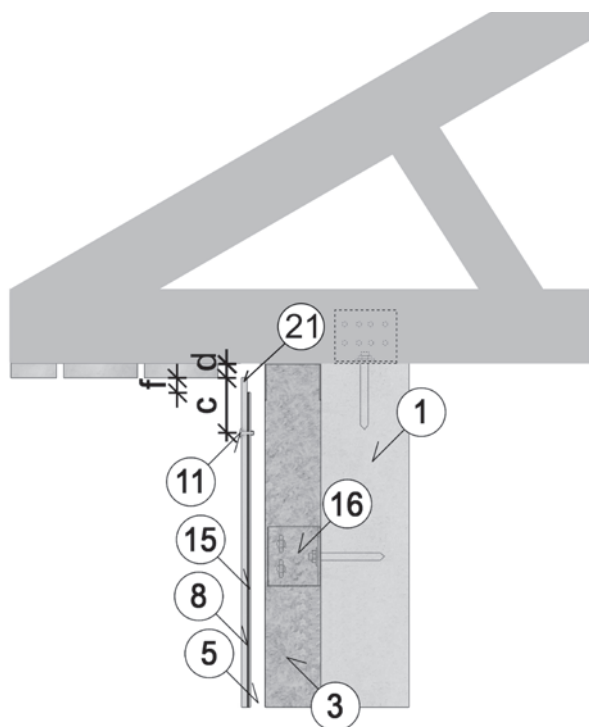
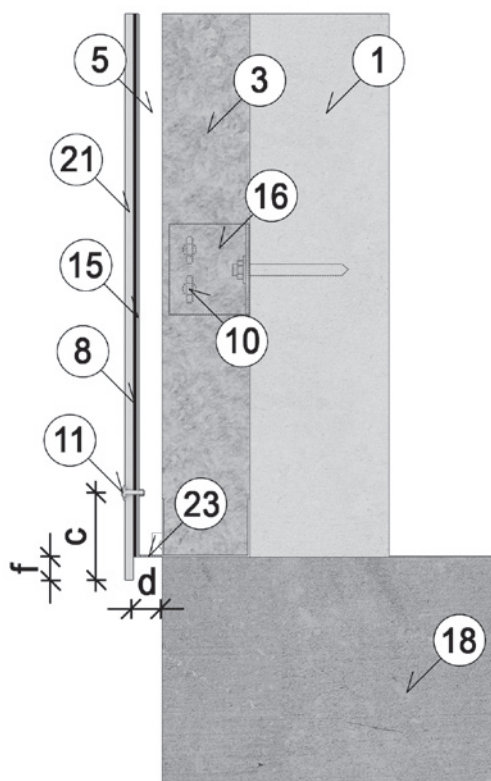

Jumta karnīze - vertikāls šķērsgriezums

- 1 Slodzi nesošā siena
 - 3 Siltumizolācija
 - 5 Gaisa sprauga – ne mazāka par 25 mm
 - 8 EPDM starplika 90 mm
 - 11 4,0 x 20 K14 kniede
 - 15 Alumīnija profils
 - 16 Alumīnija karkasa konstrukcija
 - 21 Fasādes plāksne
- c Attālums līdz stūrim, plāksnes malai 100–150 mm
d Ventilācijas atvere – ne mazāk par 200 cm²/m
f Izvirzījums apt. 30 mm

Kniedes alumīnijam

Palodze - vertikāls šķērsriezums

- 1 Slodzi nesošā siena
- 3 Siltumizolācija
- 5 Gaisa sprauga – ne mazāka par 25 mm
- 8 EPDM starplika 90 mm
- 11 4,0 x 20 K14 kniede
- 15 Alumīnija profils
- 16 Alumīnija karkasa konstrukcija
- 20 Palodze
- 21 Fasādes plāksne
- 22 Logs
- c Attālums līdz stūrim, plāksnes malai 100–150 mm
- d Ventilācijas atvere – ne mazāk par 200 cm²/m
- f Izvirzījums apt. 30 mm

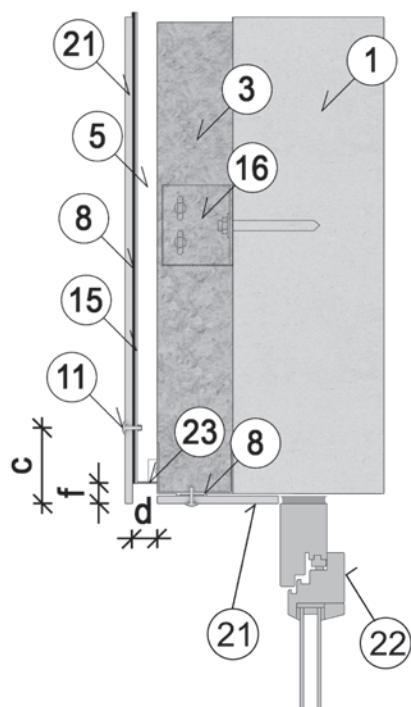
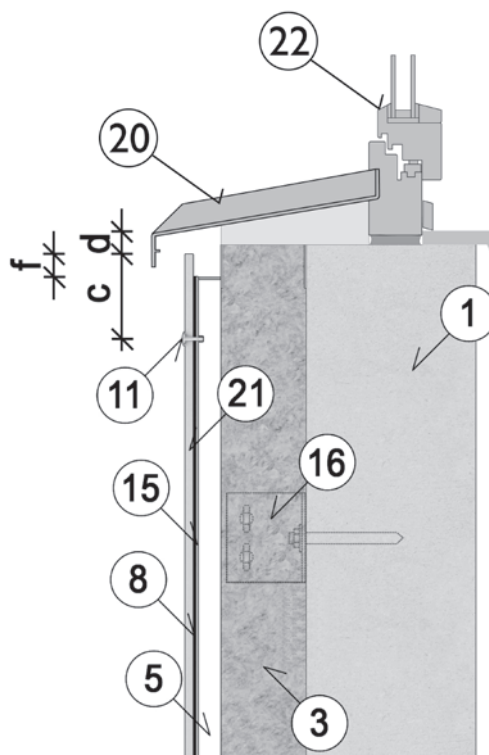

Loga ailas augša - vertikāls šķērsriezums

(Loga padziļinājums ne vairāk par 200 mm bez ventilācijas)

- 1 Slodzi nesošā siena
- 3 Siltumizolācija
- 5 Gaisa sprauga – ne mazāka par 25 mm
- 8 EPDM starplika 90 mm
- 11 4,0 x 20 K14 kniede
- 15 Alumīnija profils
- 16 Alumīnija karkasa konstrukcija
- 21 Fasādes plāksne
- 22 Logs
- 23 Kukaiņu siets - ventilācijas profils
- c Attālums līdz stūrim, plāksnes malai 100–150 mm
- d Ventilācijas atvere – ne mazāk par 200 cm²/m
- f Izvirzījums apt. 30 mm

Skrūves un kniedes tērauda karkasa konstrukcijās

Lai izveidotu pareizu un drošu tērauda karkasa konstrukciju, jākonsultējas ar sistēmas piegādātāju. Tomēr jāievēro daži noteikumi, kas attiecas uz fasādes plākšņu funkcionalitāti.

- Tērauda profilu garums ir ne vairāk par 3000 mm (viens stāvs).
- Tērauda profili jāpiestiprina ar vienu fiksetu stiprinājuma punktu vidū vai augšējā malā, un visi citi stiprinājumi jāizveido kā kustīgi stiprinājuma punkti.
- Visām tērauda profilu savienojumu vietām jābūt veidotām tā, lai tās atbilstu savienojumu vietām starp plāksnēm. Plāksne nekādā gadījumā nedrīkst šķērsot tērauda profilu savienojumavietu, un tikt stiprināta pie diviem tērauda profiliem.
- Fasādes plāksnēm jābūt piestiprinātām ar fiksetu stiprinājuma punktu plāksnes vidū. Visi citi stiprinājumi ir kustīgi stiprinājuma punkti. Ja izmanto divus starpbalstošus profilus, ir atļauts ieviest fiksetu stiprinājuma punktu tā, lai tā būtu horizontālā līmenī.
- Lai izveidotu deformācijas šuvi, ik pēc 12 fasādes metriem ir jāparedz plāksnes dalījums, deformācijas šuvē plākšņu savienojuma vietā plāksnes montējot katru uz sava blakus esoša karkasa elementa.
- **Svarīgi!** Nostipriniet plāksnes fiksetu stiprinājuma punktā(-os), pēc tam kustīgā stiprinājuma punktos augšpusē un nobeigumā kustīgā stiprinājuma punktos apakšā. **Maksimālais stiprināmā Cembrit Construction plāksnes elementa garums stiprinot plākšni pie tērauda profiliem - 1500mm.**

(Turpmāk attēlos parādīta uzstādīšana, izmantojot skrūves, – tieši tāpat jāveic piestiprināšana ar kniedēm)

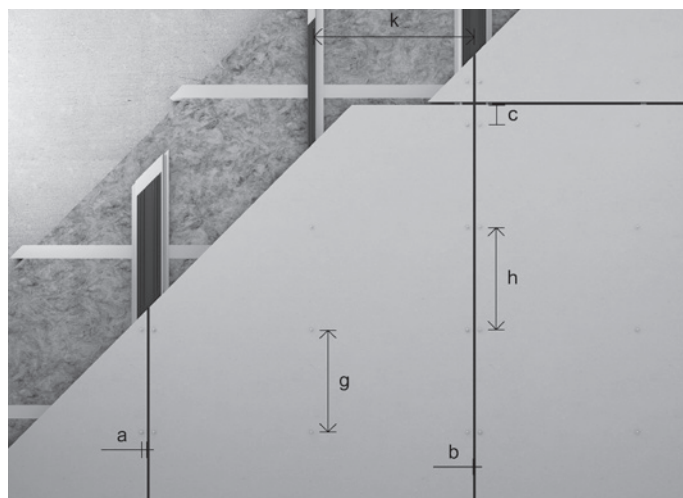

Griesti

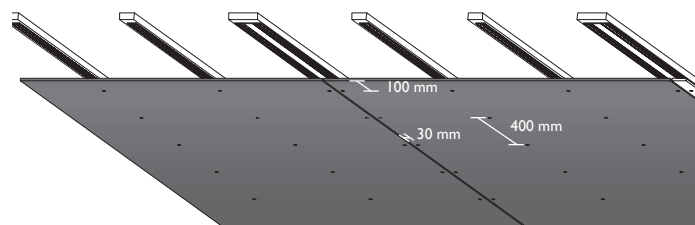

Stiprinājumu apraksts

Plāksnes uzstādīšana vertikāli

Uzstādīšana uz vertikālas tērauda karkasa konstrukcijas

Maksimālie izmēri 8 x 1192 x 1500 mm

Urbumi plāksnēs: Ø8

Maks. attālums starp balstiem	Maks. attālums starp stiprinājumiem	Attālums līdz malai	Attālums līdz stūrim
k mm	h, g mm	a mm	c mm
400-600**	400-600**	30-150	100-150*

*Izvirzījumi, piem., logi vai pamati, ne vairāk par 200 mm

**Atkarībā no vēja slodzes.

Lai uzzinātu papildu informāciju, sazinieties ar Cembrit.

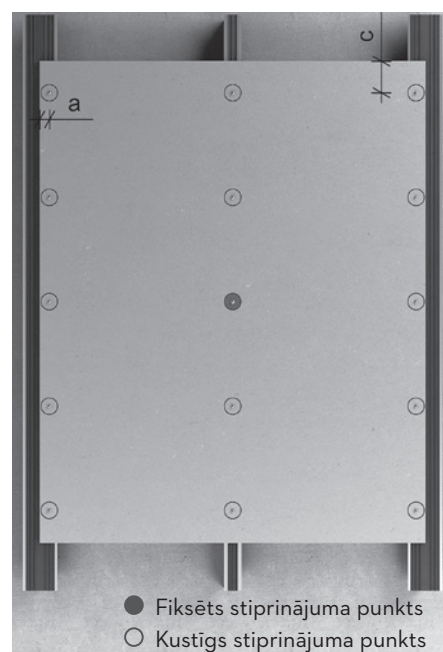

Skrūves un kniedes tērauda karkasa konstrukcijās

Horizontālā virzienā

Uz vertikālas karkasa konstrukcijas fasādes plāksnes var uzstādīt horizontāli. Uz metāla rāmja attālumam līdz malai jābūt $a \geq 40$ mm un attālumam līdz stūrim $c \geq 100$ mm.

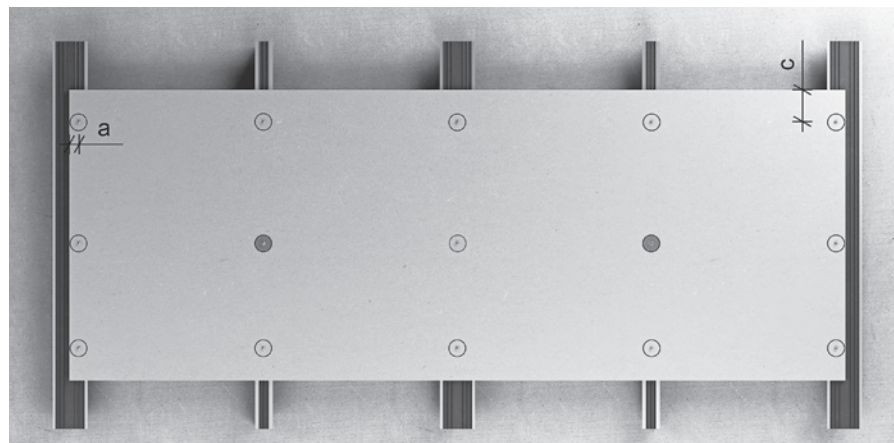

- Fiksēts stiprinājuma punkts
- Kustīgs stiprinājuma punkts

Plāksnes uzstādīšana horizontāli

Uzstādīšana uz vertikālas tērauda karkasa konstrukcijas

Maksimālie izmēri 8 x 1192 x 1500 mm

Urbumi plāksnēs: Ø8

Maks. attālums starp balstiem	Maks. attālums starp stiprinājumiem	Attālums līdz malai	Attālums līdz stūrim
k mm	h, g mm	a mm	c mm
400-600**	400-600**	40-150	100-150*

*Izvirzījumi, piem., logi vai pamati, ne vairāk par 200 mm

**Atkarībā no vēja slodzes.

Lai uzzinātu papildu informāciju, sazinieties ar Cembrit.

Skrūves un kniedes tērauda karkasa konstrukcijās

Vertikāls savienojums – horizontāls šķērsriezums

- 1 Slodzi nesošā siena
- 3 Siltumizolācija
- 5 Gaisa sprauga – ne mazāka par 25 mm
- 8 EPDM starplika 90 mm
- 9 Fasādes skrūve 4,8 x 29
- 21 Fasādes plāksne
- 24 Tērauda profils
 - a Attālums līdz malai – ne mazāk par 30/40 mm
 - b Šuve starp plāksnēm 8 mm

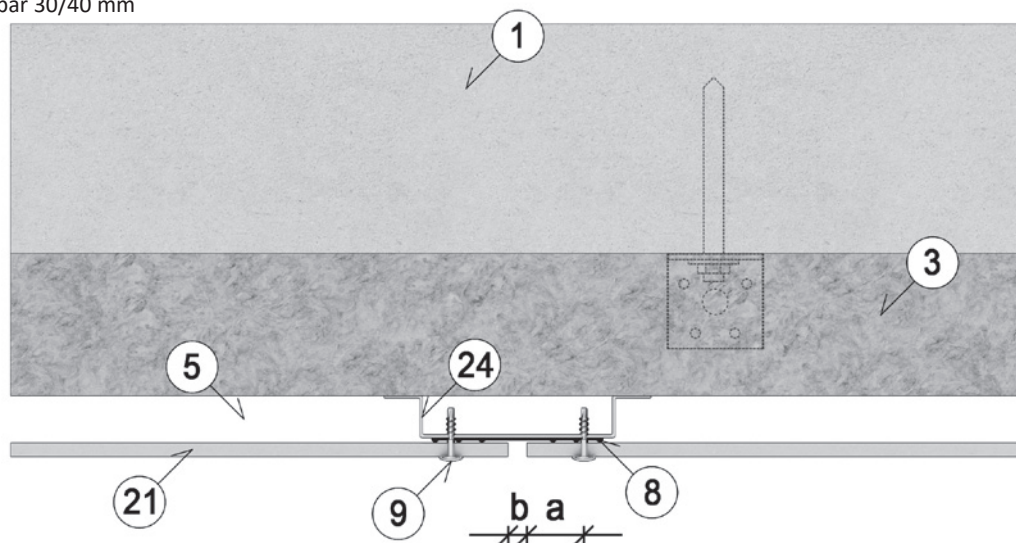

Starposma balsts – horizontāls šķērsriezums

- 1 Slodzi nesošā siena
- 3 Siltumizolācija
- 5 Gaisa sprauga – ne mazāka par 25 mm
- 8 EPDM starplika 30 mm
- 9 Fasādes skrūve 4,8 x 29
- 21 Fasādes plāksne
- 24 Tērauda profils

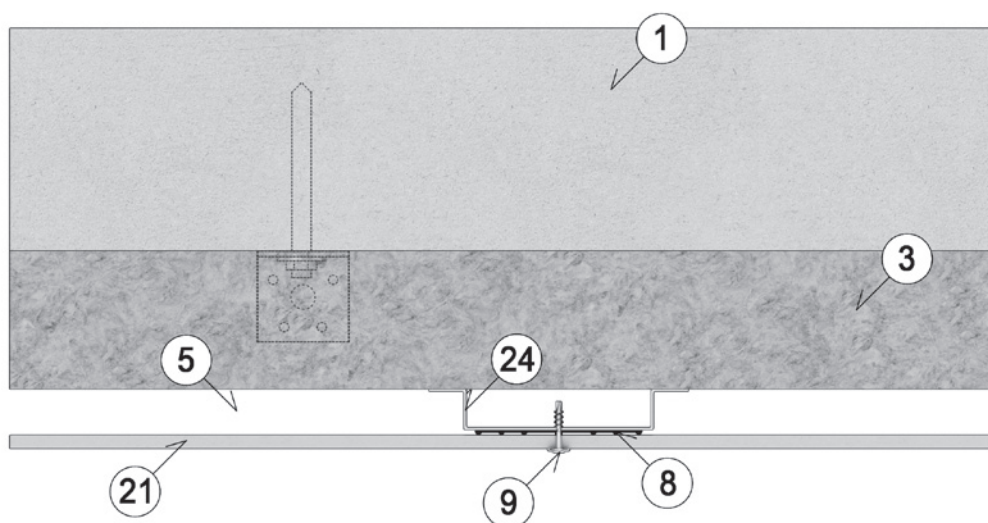

Skrūves un kniedes tērauda karkasa konstrukcijās

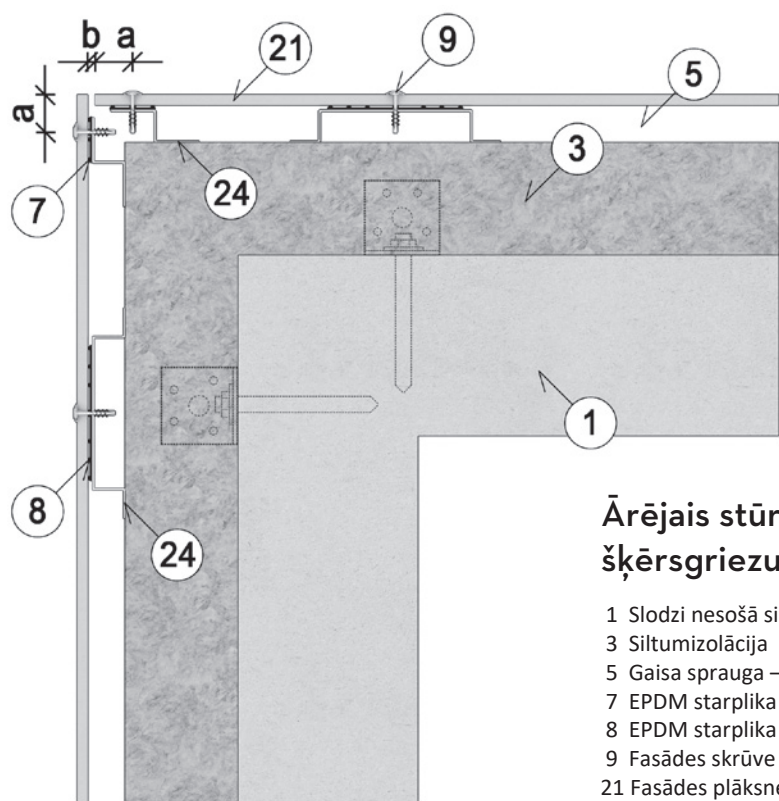

Ārējais stūris – horizontāls šķēsgriezums

- 1 Slodzi nesošā siena
- 3 Siltumizolācija
- 5 Gaisa sprauga – ne mazāka par 25 mm
- 7 EPDM starplika 30 mm
- 8 EPDM starplika 90 mm
- 9 Fasādes skrūve 4,8 x 29
- 21 Fasādes plāksne
- 24 Tērauda profils
- a Attālums līdz malai – ne mazāk par 30/40 mm
- b Šuve starp plāksnēm 8 mm

Iekšējais stūris – horizontāls šķēsgriezums

- 1 Slodzi nesošā siena
- 3 Siltumizolācija
- 5 Gaisa sprauga – ne mazāka par 25 mm
- 7 EPDM starplika 30 mm
- 8 EPDM starplika 90 mm
- 9 Fasādes skrūve 4,8 x 29
- 21 Fasādes plāksne
- 24 Tērauda profils
- a Attālums līdz malai – ne mazāk par 30/40 mm
- b Šuve starp plāksnēm 8 mm

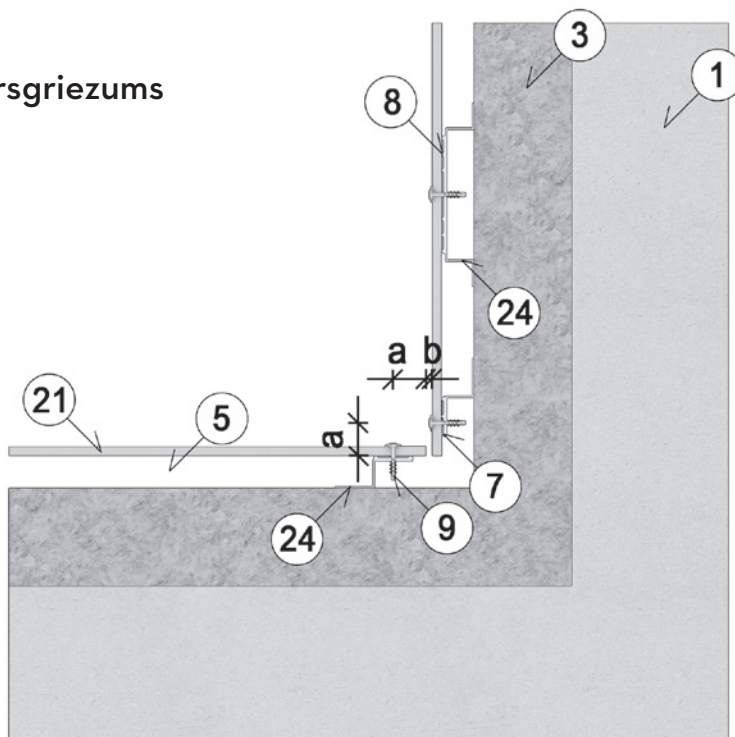

Skrūves un kniedes tērauda karkasa konstrukcijās

Loga ailsāne – horizontāls šķērsgriezums

(Loga padziļinājums ne vairāk par 200 mm bez ventilācijas)

- 1 Slodzi nesošā siena
 - 3 Siltumizolācija
 - 5 Gaisa sprauga – ne mazāka par 25 mm
 - 8 EPDM starplika 90 mm
 - 9 Fasādes skrūve 4,8 x 29
 - 21 Fasādes plāksne
 - 22 Logs
 - 24 Tērauda profils
- a Attālums līdz malai – ne mazāk par 30/40 mm
b Šuve starp plāksnēm 8 mm

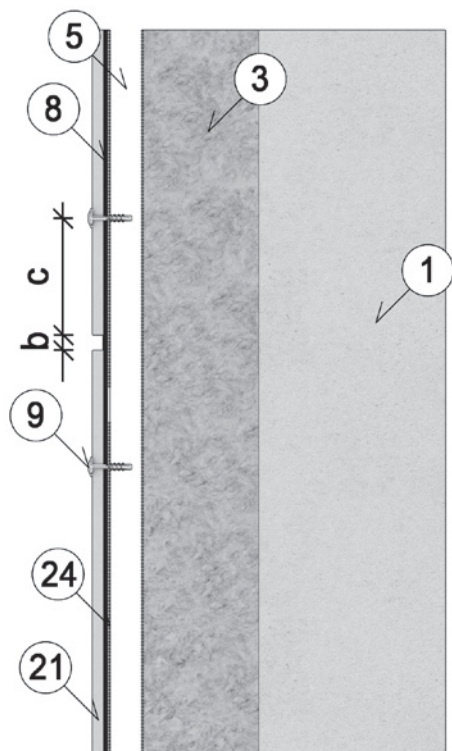
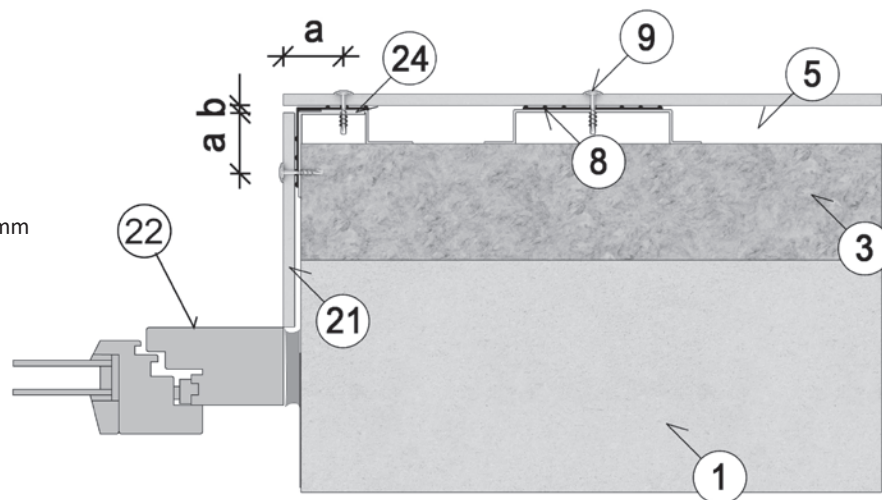

Horizontāls savienojums – vertikāls šķērsgriezums

- 1 Slodzi nesošā siena
 - 3 Siltumizolācija
 - 5 Gaisa sprauga – ne mazāka par 25 mm
 - 8 EPDM starplika 90 mm
 - 9 Fasādes skrūve 4,8 x 29
 - 21 Fasādes plāksne
 - 24 Tērauda profils
- b Šuve starp plāksnēm 8 mm
c Attālums līdz stūrim, plāksnes malai – ne mazāk par 100 mm

Skrūves un kniedes tērauda karkasa konstrukcijās

Cokols - vertikāls šķērsgriezums

- 1 Slodzi nesošā siena
- 3 Siltumizolācija
- 5 Gaisa sprauga – ne mazāka par 25 mm
- 8 EPDM starplika 90 mm
- 9 Fasādes skrūve 4,8 x 29
- 21 Fasādes plāksne
- 23 Kukaiņu siets - ventilācijas profils
- 24 Tērauda profils
- a Attālums līdz stūrim, plāksnes malai 100–150 mm
- d Ventilācijas atvere – ne mazāka par 200 cm²/m
- f Pārkare apt. 30 mm

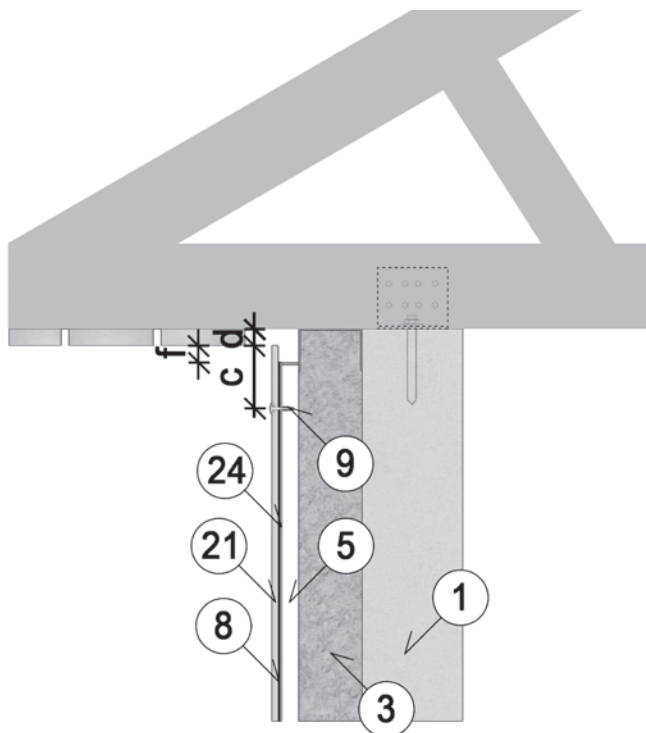
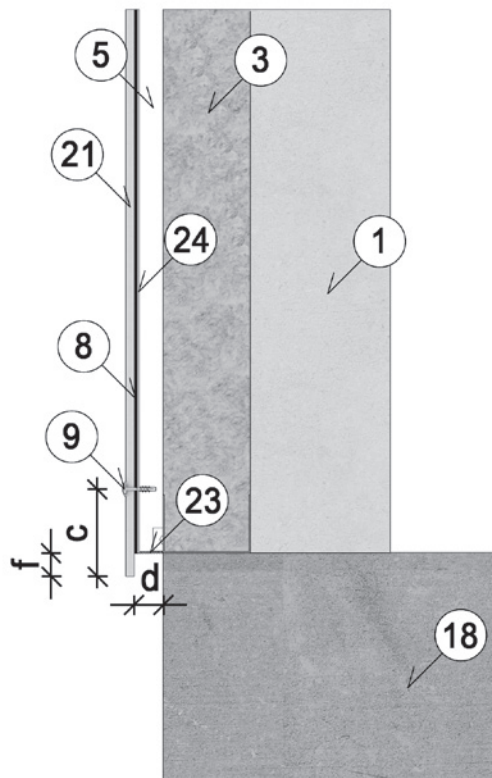

Jumta karnīze - vertikāls šķērsgriezums

- 1 Slodzi nesošā siena
- 3 Siltumizolācija
- 5 Gaisa sprauga – ne mazāka par 25 mm
- 8 EPDM starplika 90 mm
- 9 Fasādes skrūve 4,8 x 29
- 21 Fasādes plāksne
- 24 Tērauda profils
- a Attālums līdz stūrim, plāksnes malai 100–150 mm
- d Ventilācijas atvere – ne mazāka par 200 cm²/m
- f Pārkare apt. 30 mm

Skrūves un kniedes tērauda karkasa konstrukcijās

Palodze - vertikāls šķērsgriezums

- 1 Slodzi nesošā siena
- 3 Siltumizolācija
- 5 Gaisa sprauga – ne mazāka par 25 mm
- 8 EPDM starplika 90 mm
- 9 Fasādes skrūve 4,8 x 29
- 21 Fasādes plāksne
- 22 Logs
- 24 Tērauda profils
- a Attālums līdz stūrim, plāksnes malai 100–150 mm
- d Ventilācijas atvere – ne mazāka par 200 cm²/m
- f Pārkare apt. 30 mm

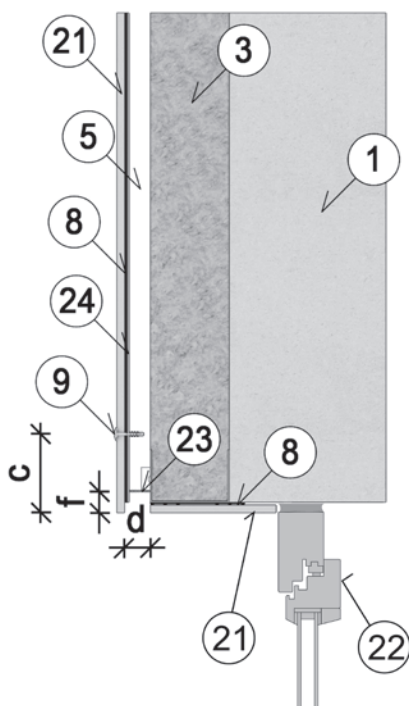
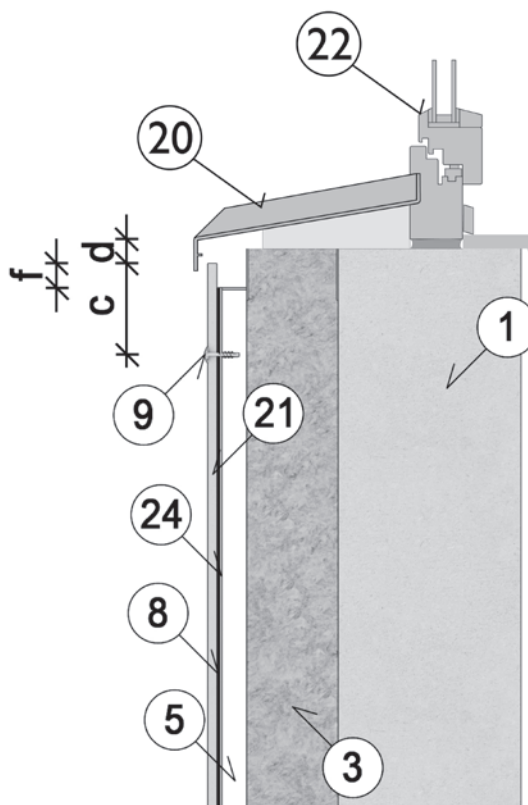

Loga ailas augša - vertikāls šķērsgriezums

(Loga padziļinājums ne vairāk par 200 mm bez ventilācijas)

- 1 Slodzi nesošā siena
- 3 Siltumizolācija
- 5 Gaisa sprauga – ne mazāka par 25 mm
- 8 EPDM starplika 90 mm
- 9 Fasādes skrūve 4,8 x 29
- 21 Fasādes plāksne
- 22 Logs
- 23 Kukaiņu siets - ventilācijas profils
- 24 Tērauda profils
- a Attālums līdz stūrim, plāksnes malai 100–150 mm
- d Ventilācijas atvere – ne mazāka par 200 cm²/m
- f Pārkare apt. 30 mm

Ārējā apšuvuma plākšņu dēļiši

Ārējā apšuvuma plākšņu dēļiši bieži tiek izmantoti mansarda logiem, dzegām, frontoniem, automašīnu nojumēm u. c. Plākšnes var nostiprināt gan uz vertikālām, gan horizontālām apakškonstrukcijām. Iespējams izveidot gan redzamu, gan neredzamu stiprinājumu. Ārējā apšuvuma plākšņu dēļišus var sazāgēt būvlaukumā, vai arī tās var pasūtīt sazāgētus pēc izmēra no Cembrit.

levērot! Turpmāk tabulā raksturotas līdz 300 mm platas ārējā apšuvuma plākšnes ar viļņpusēju stiprinājumu. Platākas plākšnes jāstiprina ar divpusēju stiprinājumu saskaņā ar 9. lpp. tabulā sniegto informāciju par stiprinājumiem.

Ja izmanto šo uzstādīšanas veidu, plākšnes garums nedrīkst pārsniegt 2500 mm.

Stiprinājumu skaidrojums vertikālām karkasa konstrukcijām

Plākšnes biezums mm	Maks. attālums starp balstiem	Min. attālums līdz malām		Urbumi plākšnē	
		a mm	m mm	Skrūves kokam un tēraudam	Kniedes alumīnijam un tēraudam
8	400	25 kokam 30 alumīnijam un tēraudam	40	Ø8 kokam Ø8 tēraudam	Ø9

Priekšskats

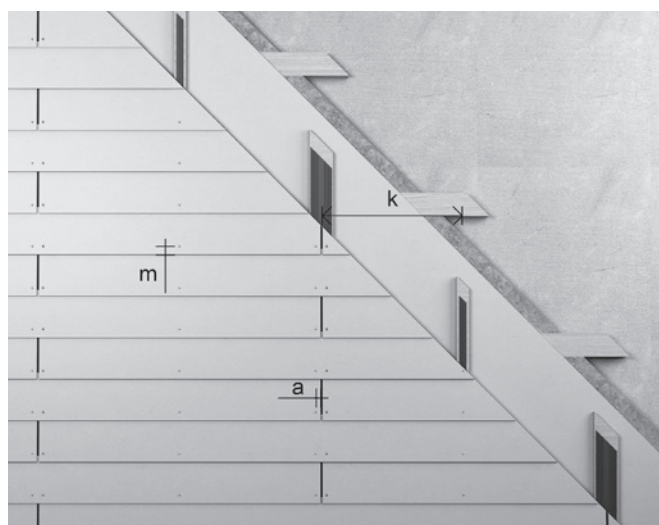

Vertikāla karkasa konstrukcija – redzams stiprinājums

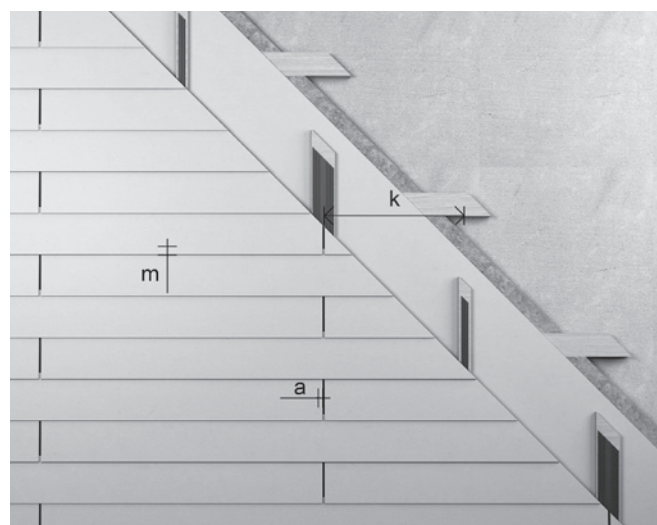

Vertikāla karkasa konstrukcija – neredzams, slēpts stiprinājums

Ārējā apšuvuma plākšņu dēliši

Vertikāls savienojums – horizontāls šķērsriezums

- 1 Slodzi nesošā siena
- 2 Siltumizolācija
- 4 Pretvēja aizsardzība
- 5 Gaisa sprauga – ne mazāka par 25 mm
- 6 Latojums – ne mazāks par 25 x 125 mm, ēvelēts
- 8 EPDM starplika 90 mm
- 9 Fasādes skrūve 4,8 x 29
- 21 Fasādes plāksne
- a Attālums līdz malai ne mazāks par 25 mm
- b Šuve starp plāksnēm 8 mm

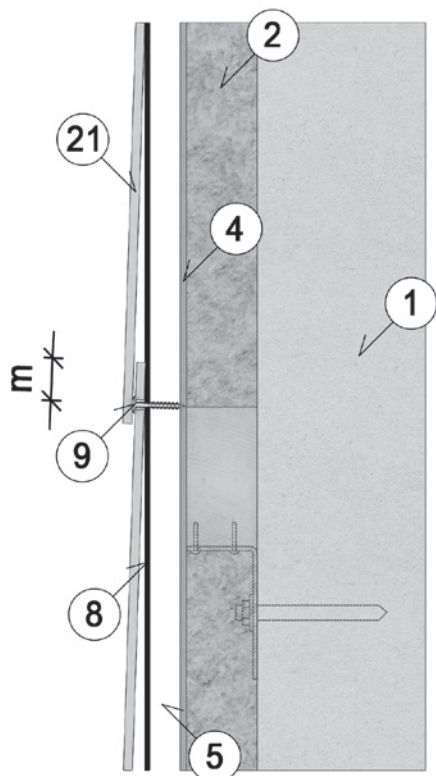
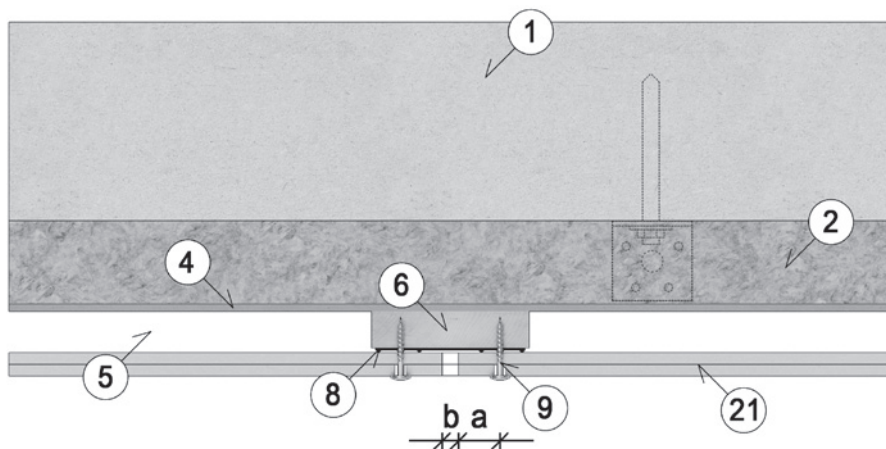

Neredzams, slēpts stiprinājums – vertikāls šķērsriezums

- 1 Slodzi nesošā siena
- 2 Siltumizolācija
- 4 Pretvēja aizsardzība
- 5 Gaisa sprauga – ne mazāka par 25 mm
- 8 EPDM starplika 90 mm
- 9 Fasādes skrūve 4,8 x 29
- 21 Fasādes plāksne
- a Attālums līdz malai ne mazāks par 40 mm

Ārējā apšuvuma plākšņu dēliši

Redzams stiprinājums – vertikāls šķēsgriezums

- 1 Slodzi nesošā siena
- 2 Siltumizolācija
- 4 Pretvēja aizsardzība
- 5 Gaisa sprauga – ne mazāka par 25 mm
- 8 EPDM starplika 90 mm
- 9 Fasādes skrūve 4,8 x 29
- 21 Fasādes plāksne
- m Attālums līdz malai ne mazāks par 40 mm

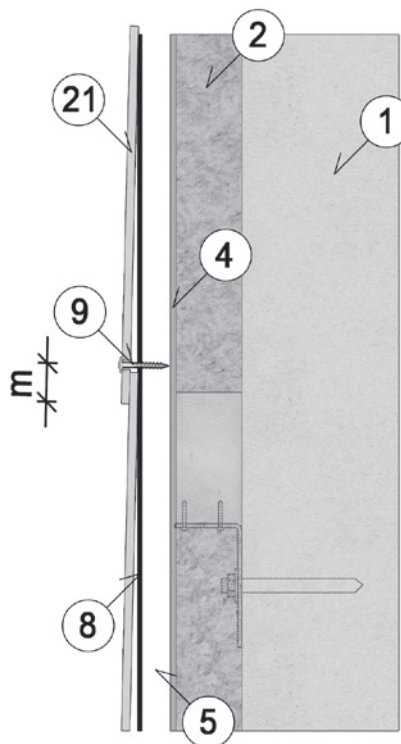

1 uz 2 (divkārtu apšuvums)

Stiprināšana pie koka apakškonstrukcijas

Biezums mm	Maks. attālums starp balstiem	Maks. attālums starp stiprinājumiem ≤8 stāvi	Maks. attālums starp stiprinājumiem >8 stāvi	Min. attālums līdz malām			Urbumi plāksnē		
				a mm	m mm	c mm	Skrūves kokam	Kniedes alumīnijam	Skrūves tēraudam
8	400	400	300	25	40	100	Ø8	Ø9	Ø8

Priekšskats



1 uz 2 (divkārtu apšuvums)

Ārējā apšuvuma plākšņu dēliši

1 uz 2 - horizontāls šķērs griezums

- 1 Slodzi nesošā siena
- 2 Siltumizolācija
- 4 Pretvēja aizsardzība
- 5 Gaisa sprauga – ne mazāka par 25 mm
- 6 Latojums – ne mazāks par 25 x 125 mm, ēvelēts
- 7 EPDM starplika 30 mm
- 9 Fasādes skrūve 4,8 x 29
- 21 Fasādes plāksne
 - a Attālums līdz malai - ne mazāks par 25 mm
 - m Attālums līdz malai – ne mazāks par 40 mm

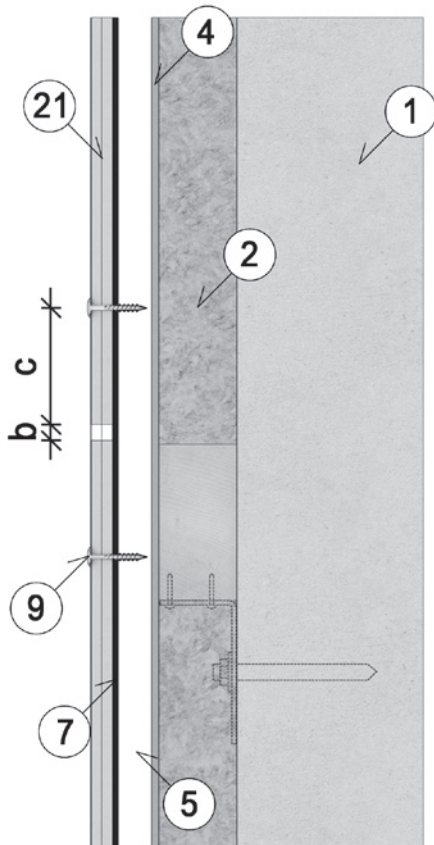
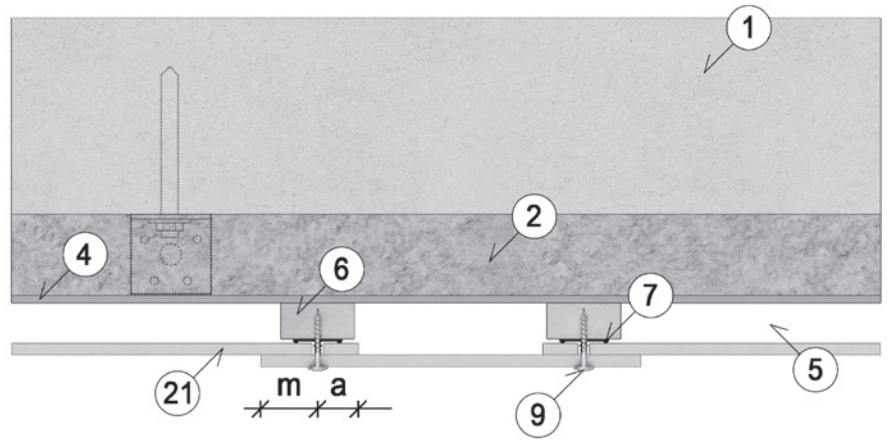

1 uz 2 - vertikāls šķērs griezums

- 1 Slodzi nesošā siena
- 2 Siltumizolācija
- 4 Pretvēja aizsardzība
- 5 Gaisa sprauga – ne mazāka par 25 mm
- 7 EPDM starplika 30 mm
- 9 Fasādes skrūve 4,8 x 29
- 21 Fasādes plāksne
 - b Šuve starp plāksnēm 8 mm
 - c Attālums līdz stūrim, plāksnes malai – ne mazāks par 100 mm

Uzglabāšana, pārvietošana un apstrāde

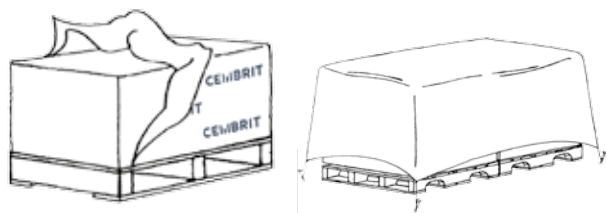

Uzglabāšana un pārvietošana

Cembrit produktus piegādā, pārklātus ar polietilēna plēvi. Nebojāts plēves pārklājs nodrošina labu aizsardzību pret laika apstākļiem transportēšanas laikā.

Pārvadāšana un uzglabāšana noliktavā

Cembrit plāksnes ieteicams uzglabāt sausos apstākļos zem jumta, vienmēr uz lidzenas un sausas horizontālas virsmas uz paliktņiem vai brusām ne vairāk kā 500 mm attālumā citu no citas. Vienā krautnē drīkst novietot ne vairāk par 5 paliktņiem.

Ievērot! Uzglabājot vairāk nekā 2-3 nedēļas, paliktņi jānovieto sausās un vēdināmās telpās.

Būvlaukumā

Polietilēna pārklājs ir paredzēts tikai aizsardzībai pret putekļiem un laika apstākļiem transportēšanas laikā. Ja būvlaukumā piegādātos paliktņus glabā ārpus telpām, polietilēna pārklājs jānoņem un jānomaina pret brezentu, atstājot ap plāksnēm atveri ventilācijai visapkārt krautnei.

Ievērot! Uzglabājot vairāk nekā 2-3 nedēļas, paliktņi jānovieto sausās un vēdināmās telpās.

Produktu nocelšana no paliktņa

Plāksnes no paliktņa jānocel, nevis jāvelk pāri nākamajai plāksnei. Šāda vilkšana saskrāpēs un sabojās plāksnes virsmu. **Uzglabāšanas laikā paliktņiem jābūt pārklātiem ar brezentu.**

Apstrāde

Drošība

Jāveic drošības pasākumi un jāievēro vietējās tiesību normas un noteikumi, tāpat kā attiecībā uz visiem citiem būvmateriāliem. Griešana un urbšana veicina putekļu rašanos, tādēļ jāievēro piesardzība un jāizmanto piemēroti putekļu nosūkšanas aprīkojums. No šķiedru cementa radušies putekļi ir klasificēti kā minerālu putekļi, un to ilgstoša iedarbība var izraisīt plaušu slimības.

Griešana

Plāksnes atbilstoši izmēriem var sazāgēt izmantojot parastos lēngaitas vai ātrgaitas instrumentus vai stacionāru aprīkojumu. Lietojot ātrgaitas instrumentus, jāizmanto putekļu nosūcējs. Visas Cembrit plāksnes var zāgēt ar ripzāģi vai fi gūrzāģi, kas aprīkots ar šķiedru cementa plāksņu zāģēšanai paredzētu griezējinstrumentu

ar dimanta pārklājumu. Strādājot ar ātrgaitas instrumentiem ar dimanta pārklājumu, veidojas asas malas. Apzāģētās malas jānoslipē ar slippapīru.

Ievērot! Lietojot rokas instrumentus, zāģējiet plāksnes ar apakšpusi uz augšu. Lietojot stacionāru zāģēšanas aprīkojumu, zāģējiet plāksnes ar to priekšpusi uz augšu (zāģa asmens plāksnei vienmēr jāatvērta no priekšpuses). Ripzāģa ripas ātrumam būtu jābūt 40-50 m/s. Jāievēro zāģēšanas dziļums 10-15 mm aiz plāksnes.

Ātrgaitas elektriskais aprīkojums

Ja zāģē ar rokas ripzāģi, plāksnēm veidojas smalka un asa mala un rodas smalki putekļi. Asmens ātrās darbības dēļ putekļi izplatās lielā platībā. Tādēļ jānodrošina pietiekama putekļu nosūkšana, un vajadzības gadījumā operatoram jāizmanto individuālie aizsardzības līdzekļi.

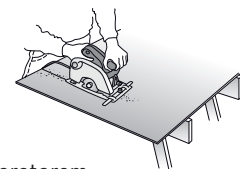

Cembrit zāģu asmeņu ekspluatācijas rādītāji

Zāģa asmens Ø mm	Ø160	Ø190	Ø216	Ø250	Ø300
Biezums mm	2,4 mm	2,4 mm	2,6 mm	2,6 mm	2,8 mm
Urbuma izmērs mm	20 mm	30 mm	30 mm	30 mm	30 mm
Apgr. min.	4800	4000	3500	3000	2800

Lēngaitas elektriskais aprīkojums

Parasti lēngaitas elektriskie mehānismi veido smagus putekļus vai skaidas. Zāģēšanas kvalitāte ir atkarīga no konkrētā izmantotā instrumenta.

Stacionāra ripzāģa ekspluatācijas rādītāji

Zāģa asmens Ø mm	150	230	250	260	300	350
Apgr. min.	3800	2500	2300	2200	1900	1650

Izgriezumi

Izgriezumus var izzāģēt ar fi gūrzāģi zāģi vai smailu rokas zāģi, kas aprīkots ar cietmetāla, bimetāla vai dimanta asmens pārklājumu. Lai iekšējā stūrī neizveidotos robs, pirms zāģēšanas ieteicams plāksnē iestrādāt vismaz 8 mm urbumu. Apzāģētās malas jānoslipē ar slippapīru.

Uzglabāšana, pārvietošana un apstrāde

Urbšana

Urbumus vienmēr iestrādājiet ar cietmetāla urbi no

priekšpuses ar urbšanas ātrumu

1500 apgr. min. Lai veidotu kvalitatīvus urbumus, zem Cembrit plāksnes vienmēr novietojiet pamatni, piem, kokskaidu plāksni.

Cembrit iesaka izmantot Irwin TCT urbi ar cietkausējuma plāksnīti (DIN 338), ko

Cembrit piedāvā 8-9 mm

diametrā. Ar Irwin TCT urbi var urbt materiālus, kuru cietība ir līdz 50 pēc Rokvela C skalas.

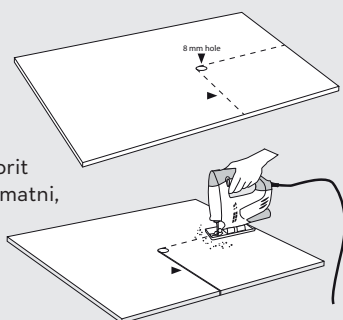

Plākšņu tīrīšana pēc zāģēšanas un urbšanas

Lai plāksnes nebojātu zāģēšanas un urbšanas rezultātā radušies putekļi, tie nekavējoties jānotīra no plākšņu priekšpuses un sāniem ar mikstu slotiņu, putekļu lupatu vai putekļsūcēju. Pārlicinieties, ka pirms uzstādīšanas plāksnes ir pienācīgi notīrītas, un vajadzības gadījumā notīriet no virsmas netīrumus un putekļus ar vājas iedarbības tīrīšanas līdzekli un mikstu sūkli vai slotiņu. Pēc tam noslaukiet plāksnes ar mitru drānu.

Ja būvlaukuma apstākļi nav bijuši labvēlīgi, iespējams, virsma pēc uzstādīšanas jānomazgā. Plāksnes jāmazgā ar lielu daudzumu tīra ūdens vai ūdeni izšķīdinātu vājas iedarbības tīrīšanas līdzekli, izmantojot mikstu sūkli vai suku un nobeigumā noslaukot ar mitru drānu.

Kalcija bāzes nosēdumu likvidēšana

Reizēm uz plākšņu virsmas var saskatīt kalcija karbonāta nosēdumus. Tā kā tie nešķīst ūdenī, tos var būt grūti likvidēt ar ūdeni vai pat ar tīrīšanas līdzekļiem. Kalcija savienojumu notīrīšanai izmanto 10 % etiķskābes (CH₃COOH) šķīdumu.

Ievērot! Strādājot ar etiķskābi, rūpīgi ievērojiet drošības pasākumus (MDDL). Atbilstošā R36/R38 frāze: „Kairina acis, elpošanas sistēmu un ādu.“ Lietojiet piemērotu apģērbu, nitrila gumijas cimdus, aizsargbrilles un apstiprinātu respiratoru (A, E vai A/E filtru). Maisīšanu veiciet ārpus telpām. Ar smidzinātāju vienmērīgi uzklājiet uz notraipītās plāksnes virsmas atšķaidītu 10 % etiķskābi. Ļaujiet tai dažas minūtes reaģēt. Neļaujiet šķīdumam nožūt, bet noskalojiet to ar lielu daudzumu tīra ūdens. Vajadzības gadījumā atkārtojiet darbību un pēc tam noskalojiet ar ūdeni.

Blakus esošo laukumu tīrīšana

Logi un stikls, kā arī citi blakus esoši laukumi fasādes plākšņu uzstādīšanas laikā jā saglabā tīri, vajadzības gadījumā aizsargājot ar polietilēna plēvi. Stiklu un citus materiālus var sabojāt sārmi, kas izdalās no cementam piesaistītajiem materiāliem (putekļi, kas rodas, zāģējot vai iestrādājot urbumus betona sienā, u. c.). Tāpēc būvniecības laikā un pēc tam jāveic regulāra tīrīšana.

Virsmas bojājumi un skrambas

No bojājumu uz skrāpējumu rašanās var izvairīties, uzstādīšanas laikā plāksnes no paliktņa paceļot un rūpīgi pārvietojot.

Apkope

Uzstādīto plāksņu apkope

Ikgadējā pārbaude

Parasti fasādēm apdarītām ar Cembrit plāksnēm nav nepieciešama apkope lai nodrošinātu to izturību, ipašības un funkcijas. Tomēr apkārtējās vides iedarbība var ietekmēt fasādes vizuālo izskatu. Tādēļ ieteicams veikt ikgadēju virsmas, ventilācijas spraugu, savienojumu un stiprinājumu pārbaudi. Iespējamo bojājumu noteikšana un labošana nodrošina ilgāku fasādes mūžu.

Dabas apstākļu ietekme

Laika apstākļi un tuvumā esošā veģetācija var ietekmēt fasādes izskatu. Piesārņojums, putekļi un koku lapas, krūmāji un puķes - visi kopā atstāj iespaidu uz fasādi. Cembrit fasādes materiāli ir ražoti no laika apstākļu izturīgām izejvielām un tie nevar tikt bojāti aļģu, sūnu, puņķu rezultātā.

Tīrīšana

Cembrit fasādes plāksnes var tīrīt ar aukstu vai remdenu ūdeni, vajadzības gadījumā pievienojot šķīdinātājus nesaturošu maigu sadzīves tīrīšanas līdzekli. Noskalojiet plāksnes ar lielu daudzumu tīra ūdens, līdz fasāde ir pilnīgi tīra. Pirms uzsākt liela apjoma tīrīšanu, ar mērķi pārbaudīt izvēles pareizību, ir ieteicams izmēģināt izvēlēto tīrīšanas metodi uz mazāka virsmas laukuma.

Sūnas un aļģes

Sūnu un aļģu uzaugumi var tikt noņemti ar tirgū pazīstamiem tīrīšanas līdzekļiem. Piemēram, hipohlorīds (NaOCl, t.i. tirdzniecības zīme: Klorin), kam nav ilgtermiņa iedarbības, vai benzalkonija hlorīds (t.i. tirdzniecības zīme: Rodalon, BC50, BC80, BAC50, BAC80) 2.5 aktīvs, kas nodrošina pret jaunu veidojumu rašanos. Pēc fasādes samitrināšanas ar tīru ūdeni saskaņā ar ražotāja instrukcijām tiek uzklāts tīrīšanas aģents. Neatstājiet šo līdzekli uz virsmas līdz tā izžūšanai. Noskalojiet ar lielu daudzumu tīra ūdens.

Augstspiediena tīrīšana

Uzmanību! Augstspiediena tīrīšana ir raupja šķiedru cementa fasādes virsmas apstrāde. Pārspilēts vai nepareizs augstspiediena tīrīšanas pielietojums var sabojāt virsmu. Tādēļ augstspiediena tīrīšana nav ieteicama.

Vispārēja informācija

Pakalpojumi

Ja jums ir jebkādi jautājumi par Cembrit fasādes plāksnēm, mūsu īpaši apmācītie darbinieki ir gatavi jums palīdzēt ar padomu un ieteikumiem. Lūdzu, apmeklējiet mūsu tīmekļa vietni, lai pārliecinātos, ka šī ir jaunākā vadlīniju versija.

Garantija

Ar garantijas nosacījumiem var iepazīties vietējā Cembrit pārstāvniecībā.

Atruna

Šajā dokumentā iekļautās jebkuras citas Cembrit produktu lietotājiem sniegtās informācijas pamatā ir Cembrit vispārējā pieredze, zināšanas un pārlicība. Tomēr attiecībā uz tādiem faktoriem, kurus Cembrit nepārzina un nevar kontrolēt un kuri var ietekmēt produktu lietošanu, garantija netiek sniegta vai netieši piedāvāta.

Cembrit darbība tiek nepārtraukti uzlabota. Tāpēc Cembrit patur tiesības jebkurā laikā bez brīdinājuma mainīt produktu specifikācijas.

Lūdzu, pārbaudiet, vai šā dokumenta datums atbilst mūsu tīmekļa vietnē lejupielādējamai versijai, lai pārliecinātos, ka esat saņēmis dokumenta jaunāko versiju. Šaubu gadījumā, lūdzu, sazinieties ar vietējo Cembrit pārstāvi.

CEMBRIT

www.cembrit.lv

Cembrit ir viens no vadošajiem daudzfunkcionālu šķiedrcementa būvmateriālu ražotājiem Eiropā. Mūsu izstrādājumi un risinājumi rada jaunas, aizraujošas dizaina iespējas, veidojot pievilcīgu un stabilu vidi dzīvošanai. Tomēr Cembrit ir kas vairāk nekā tikai produkti. Mēs arī atvieglojam dažāda dizaina un būvprojektu realizāciju, kā arī padarām tos rentablākus, iedvesmojošākus un efektīvākus.

Mums būvniecība vienmēr nozīmē arī attiecību veidošanu ar cilvēkiem; tā ir iespēja iepriecināt šajā dienā jūs un palīdzēt jums iepriecināt citus. Lai tā būtu īpaši laba diena, kuru vērts atcerēties.