

Planung & Ausführung

Fassaden Wellplatte P6/Ondapress 36



Inhaltsverzeichnis

Hinweise, Allgemeines		Bemerkung, Gültigkeit, Beschreibung, Vorzüge, Bestellung, Anwendungsbereich, Farben, Windbelastung, Gebäudedilatationen, Hinterlüftung, Wärmedämmung, Be- und Entlüftungsöffnungen	3
Planung	Allgemein	Randbereich, Anwendungsbereich, offene Fugen	4
Programm	Formate Ondapress 36	Abmessungen, Technische Daten	5
	Zubehör Ondapress 36	Zubehör und Befestigungsmaterial	6
Planung	Allgemein Ondapress 36	Unterkonstruktionsarten, Verlegung horizontal	7
	Einteilung Ondapress 36	Traglatten-Abstände, Verlegung horizontal, Breiteneinteilung	8-10
	Befestigung Ondapress 36	Anschlussplatten links, rechts	11
Ausführung	Konstruktionsdetails Ondapress 36	Außeneck, Eckenschnitt	12
		Inneneck, Fensterzarge	13
		Fensterzarge, Fensterbank, Fensterzarge mit Raffstorekasten	14
		Fensterzarge mit Sturz, Sockel	15
		Traufe mit Kastenrinne	16
Programm	Formate F-Well P6	Profilquerschnitt F-Well P6, Abmessungen, Technische Daten, Traglatten-Abstände	17
		Einteilung Befestigungsmittel F-Well P6	18
Ausführung	Konstruktionsdetails F-Well P6 Holz-Uk / Verlegung horizontal	Breiteneinteilung Verlegung vertikal	19
		Übergriff, Vertikalfuge mit Hutprofil	20
		Vertikalfuge mit Stehfalzprofil, Vertikalfuge mit Sonderprofil	21
		Außeneck mit Eckprofil, Außeneckabschluss	22
		Inneneck mit Eckprofil, Sockelabschluss	23
		Dehnfuge, Fenstersohlbank	24
		Fensterleibung mit Blech, Fenstersturz	25
		Fenstersturz mit Raffstorekasten, Dachanschluss geneigtes Dach	26
	Konstruktionsdetails F-Well P6 Holz-Uk / Verlegung vertikal	Höhenübergriff (Verlegung überlappend), Seitlicher Übergriff	27
		Außeneck, Außeneckabschluss	28
		Inneneck, Sockelabschluss	29
		Dehnfuge, Dachanschluss geneigtes Dach	30
		Fenstersohlbank, Fensterleibung mit Blech	31
		Fenstersturz, Fenstersturz mit Raffstorekasten	32
	Konstruktionsdetails F-Well P6 Alu-Uk / Verlegung horizontal	Höhenübergriff, Vertikalfuge mit Hutprofil	33
		Vertikalfuge mit Stehfalzprofil, Vertikalfuge mit Sonderprofil	34
		Außeneck mit Eckprofil, Außeneckabschluss	35
		Inneneck, Sockelabschluss	36
		Dehnfuge, Fenstersohlbank	37
		Fensterleibung mit Blechzarge, Fenstersturz	38
		Fenstersturz mit Raffstorekasten, Dachanschluss geneigtes Dach	39
	Konstruktionsdetails F-Well P6 Alu-Uk / Verlegung vertikal	Höhenübergriff (Verlegung offene Fuge), Seitlicher Übergriff	40
		Außeneck, Außeneckabschluss	41
		Inneneck, Sockelabschluss	42
		Dehnfuge, Fenstersohlbank	43
		Fensterleibung mit Blech, Fenstersturz	44
		Fenstersturz mit Raffstorekasten, Dachanschluss geneigtes Dach	45
Ausführung Ondapress 36/ F-Well P6	Sicherheit, Lagerung, Bearbeitung	Richtlinien, Verletzungsgefahr, Bearbeitung, Verwendung von Zubehör	46
		Abecken der Plattenstapel, Baustellenlagerung, Plattenzuschnitte, Werkzeug	
		Abdekarbeiten, Reinigung	47

Hinweise, Allgemeines

Bemerkung

Diese Dokumentation gibt Auskunft über die wesentlichen Punkte bezüglich Planung und Ausführung. Die hier abgebildeten Details sind schematisch dargestellt. (Sinngemäß ausführen!)

Weitere Informationen erhalten Sie unter www.swisspearl.com

Swisspearl Österreich GmbH
Tel. +43 7672 707
Email: fassade@at.swisspearl.com

Gültigkeit

Zum Zeitpunkt der Ausführung gelten jeweils die aktuellsten Dokumentationen unter www.swisspearl.com

Anwendungsbereich

Fassaden Wellplatten P6/Ondapress 36 werden je nach baulichen Gegebenheiten auf Holz, Metall- oder wärmebrückenfreien Unterkonstruktionen montiert. Sonderlasten sind in der Regel unabhängig von den Fassaden Wellplatten in den tragenden Untergrund zu befestigen.

Farben

Die Farbreihe Purio, Nobilis und Terra mit ihrem fein strukturierten Oberflächenfinish ist ideal geeignet für die optischen Bedürfnisse an der Fassade. Farben siehe Prospekt Programm und Farben Fassade. Die im Dachprogramm erhältliche Farbreihe Ondapress-Natura mit ihrem rauen Finish ist hingegen konzipiert für den Dacheinsatz oder allenfalls für Gebäude mit untergeordneten ästhetischen Ansprüchen.

Windbelastung

Bei Festlegung der Befestigungen und der Abstände

Beschreibung

Die Fassaden Wellplatten P6/Ondapress 36 sind eine Bekleidung mit profilierten, großformatigen Faserzement-Platten. Die Befestigung erfolgt mittels rostfreien Schrauben bzw. Nieten. Sie ermöglicht eine rationelle Fassadenbekleidung. Die gewellte Profilierung erzeugt eine spannende Strukturierung, die der Fassade eine eigenständige, dynamische Optik verleiht.

der Unterkonstruktion ist die Windbelastung zu berücksichtigen. Dies gilt insbesondere auch bei hohen Gebäuden, bei Gebäuden mit spezieller Grundrissform oder in exponierter Lage.

Gebäudedilatationen

Bei konstruktiven Dilatationsfugen sind auch die Fassadenunterkonstruktion und die Bekleidungsplatten durch eine durchgehende Dilatationsfuge zu trennen.

Hinterlüftung

Der Hinterlüftungsraum wird im Wesentlichen durch die Profilierung der Wellplatten erreicht. Bautoleranzen und eine allfällige Schiefstellung des Gebäudes sind zu berücksichtigen. Dieser Hinterlüftungsraum darf nicht durch horizontale Profile oder lose verlegte Winddichtungen vermindert werden. Der freie Querschnitt des vertikalen Belüftungspaltes hat mindestens 200 cm²/m zu betragen.

Vorzüge

Die vorgehängte hinterlüftete Fassade mit der Fassaden Wellplatte P6/Ondapress 36 bietet folgende Vorzüge:

- Optimaler Wetterschutz
- Bauphysikalisch ideal
- Ausführung zu jeder Jahreszeit möglich (Trockenbauweise)
- Hohe Wohnqualität durch behagliches Innenraumklima im Winter und im Sommer
- Einfache Montage durch bewährte Technik
- Ausgereifte Detaillösungen
- Problemlose Bewältigung von Bautoleranzen
- Nachhaltig, dauerhaft und wertbeständig

Wärmedämmung

Wärmedämmplatten müssen in eingebautem Zustand überall mindestens 10 mm von der Wellplatte zurückstehen. Die Wärmedämmung ist gegen Abgleiten, Lageverschiebungen und Windsog zu sichern.

Be- und Entlüftungsöffnungen

Zu- und Abluftöffnungen mit einer Spaltbreite von über 10 mm sind jedenfalls mit Lüftungsgitter abzudecken, die Lochgröße der Gitter darf 3 mm nicht unterschreiten und der freie Mindestquerschnitt von 50 cm²/m ist einzuhalten. Bei Holzunterkonstruktionen ist ein freier Mindestquerschnitt der Zu- und Abluftöffnung von 150 cm²/m einzuhalten, wobei die Querschnittsminderung durch den Holzanteil und das Gitter zu berücksichtigen ist. Grundsätzlich sind bei allen Wandunterbrechungen (Fenster, Türen, usw.) im Sturz- und Sohlbankbereich Zu- und Abluftöffnungen anzuordnen.

Objektbezogene

Materialbestellung

Der eigenständige Materialcharakter der Fassaden Wellplatten P6/Ondapress 36 wird u.a. geprägt durch die natürlichen Rohstoffkomponenten. Bei verschiedenen Produktionschargen können sich diese in Aspekt bzw. Farbton nuanciert andeuten. Bitte beachten: Damit die Platten-Endfertigung für zusammenhängende Fassadenflächen aus bedarfsorientierten Produktionschargen möglich ist, sind Materialbestellungen für ein Objekt gesamthaft bzw. je nach Umfang in entsprechenden Teileinheiten wie z.B. Fassadenseiten oder Bauetappen, etc. zu erteilen.

Randbereich

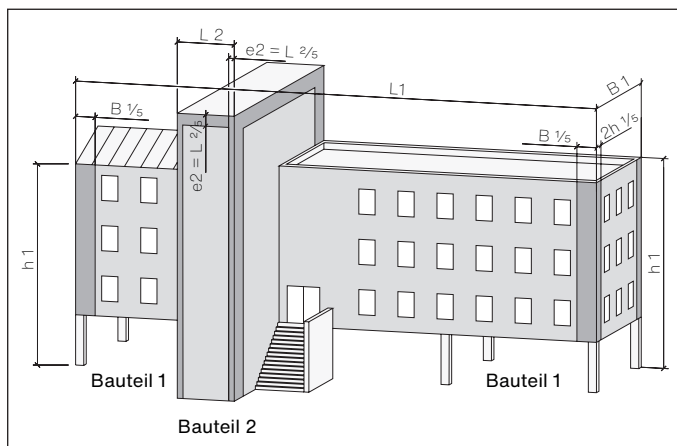

<p>Abmessungen Gebäude - Randbereich (e/5) e = kleinerer Wert (Gebäudeabmessung quer zur Windrichtung (B bzw. L) oder 2 * Höhe)</p>
<p>Wind quer zur Seite L1: (Randbereich an der Schmalseite) $L1 > als 2 * h1 \rightarrow e = 2 * h1/5$</p>
<p>Wind quer zur Seite B1: (Randbereich an der Längsseite) $B1 < als 2 * h1 \rightarrow e = B1/5$</p>
<p>Bei höheren Gebäuden mit Flachdachanschluss, ausgenommen Ausführung mit Attika, sind die Fassadenplatten im letzten Geschoss wie beim Gebäuderandbereich zu befestigen.</p>
<p>Bei runden, gekrümmten Baukörpern kontaktieren Sie bitte den Technischen Service Tel: +43 7672 707-261</p>

Anwendungsbereich

F-Well P6/Ondapress 36 werden je nach baulichen Gegebenheiten auf Holz-, Holz-Metall- oder Leichtmetallunterkonstruktion montiert. Fassadenbekleidungen mit Holzunterkonstruktion sind für Gebäude bis zur Gebäudeklasse 3 zulässig, ab Gebäudeklasse 4 ist die Brandweiterleitung durch geeignete Maßnahmen zu verhindern (lt. OIB 2 Richtlinien).

Offene Fugen

Bei offenen Fugen muss der Hinterlüftungsraum min. 40 mm betragen. In den Hinterlüftungsraum eingedrungenes Wasser muss ohne unzulässige Feuchtelastung der dahinterliegenden Schichten abgeführt werden. Bei den Fugen kann die Farbe des Hintergrundes unerwünscht durchscheinen. Wärmedämmmaterial mit Glasvlies mit dunkler, UV-beständiger Färbung oder einer Fassadenbahn begegnen diesem Effekt.

Ondapress 36-Wellplatte

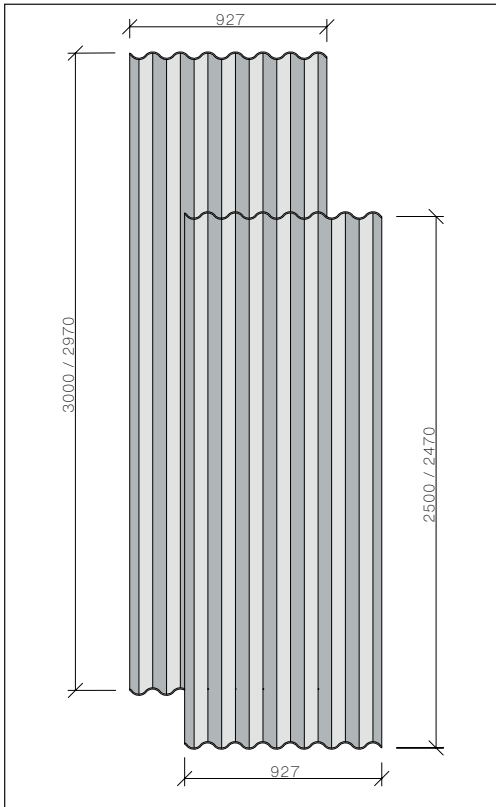

Abmessungen

Vertikale Verlegung mit Überdeckung	
Breite [mm]	Höhe [mm]
927	3000
927	2500

Bei der horizontalen Verlegung müssen die Wellplatten beidseitig um je 15 mm besäumt werden.

Bei der vertikalen Verlegung ohne Höhenüberdeckung mit Horizontalfugen müssen die Wellplatten ebenfalls beidseitig um je 15 mm besäumt werden.

Bei der Bestellung zwingend vermerken!

Die ebenflächige Befestigung auf Leichtmetallunterkonstruktionen ohne Höhenüberdeckung erfordert die Nietbefestigung. Die maximale Wellplattenlänge beträgt 2500 mm. Für diese Anwendung kontaktieren Sie bitte den Technischen Service Swisspearl Österreich GmbH.

Horizontale Verlegung	
Breite [mm]	Höhe [mm]
2970	927
2470	927

Technische Daten

- Plattendicke 6,0 mm ±0,6
- Plattengewicht 14 kg/m²
- Rohdichte 1,6 g/cm³
- E-Modul ca. 15000 MPa
- Rechenwert der Biegespannung 6,0 MPa
- Brandkennziffer/Brandklasse A2-s1, d0
- Temperatur-Dehnungskoeffizient 0,01 mm/m°K
- Frostbeständigkeit nach EN 494 und Swisspearl-Norm
- Schwindmass bis 2 mm/m
- Toleranzen Plattenlänge ±2 mm

Farben siehe Prospekt Programm und Farben Fassade

Ondapress 36-Streifen

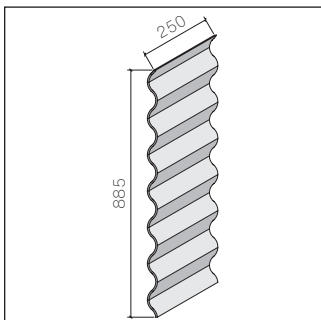

Bei horizontaler Verlegung zur Abdichtung der vertikalen Fuge (Farbe Vulcanit 6512).

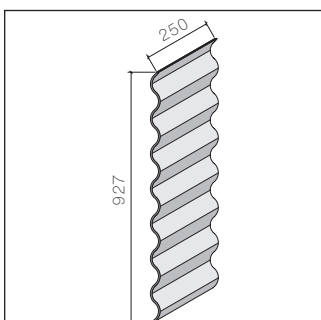

Anfänger-Streifen

OA 114 M 36

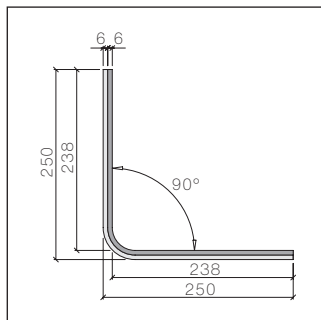

Eckwinkel glatt, für Innenecke mit Innenmuffe.

Fabrikationslängen:
2500 mm
2000 mm
1250 mm

Die Innenmuffe ist auf eine 100 mm Überdeckung ausgerichtet.

OA 112 M 36

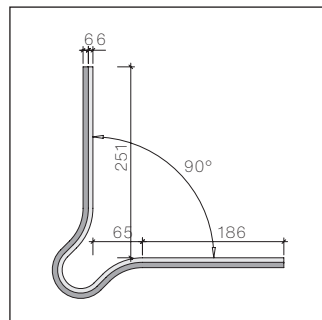

Eckwinkel rund, für Außenecke mit Innenmuffe.

Fabrikationslängen:
3000 mm
2500 mm

Die Innenmuffe ist auf eine 100 mm Überdeckung ausgerichtet.

Zubehör und Befestigungsmaterial

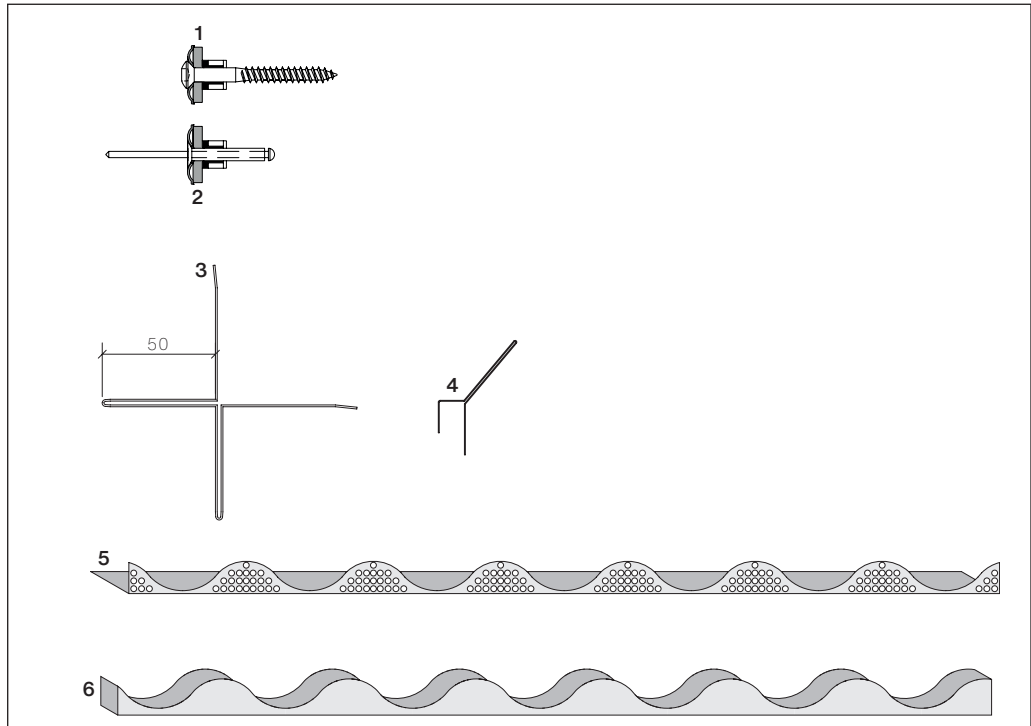

Befestigung im Wellental

- 1 Wellfassadenschraube
ø4,8x50 mm Kopf 19 mm
(V2A) mit aufgesteckter
EPDM-Zentrierbuchse
- 2 Wellfassadenniete ø4,0x25
mm Kopf 19 mm Alu/Niro
mit aufgesteckter EPDM-
Zentrierbuchse
- 3 Kreuzeckprofil, Steg 50 mm,
Profillänge 2800 mm,
Alu farblos anodisiert (elo-
xiert) oder pulverbeschichtet
- 4 h-Profil, Länge 250 mm,
Stahl 0,4 mm, Schwarzgrau
- 5 Abschluss OA 122-36
Alu roh, gelocht
- 6 Profillfüller-36 Anthrazit

Der Abschluss OA 122-36 (5) überspringt den senkrechten Schnurschlag der Wellplatten-Einteilung um 13 mm. Bei der Montage zwingend berücksichtigen!

Unterkonstruktionsarten, Verlegung vertikal

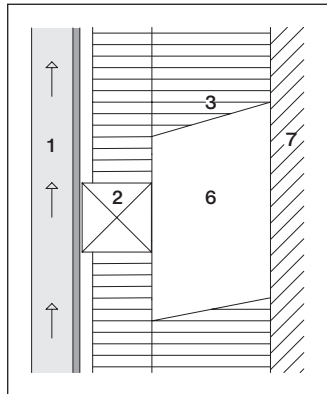

Mit Dämmung auf Holz/Holz

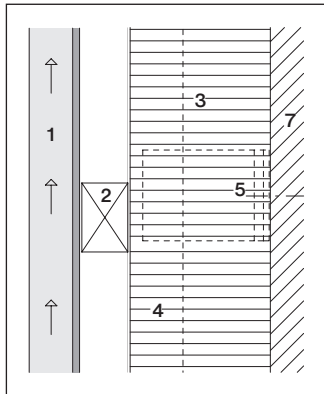

Mit Dämmung auf Holz/Metall
Mit Dämmung auf wärmebrückenfreie Unterkonstruktion

- 1 Ondapress 36
- 2 Traglatte/Holzriegel horizontal
- 3 Wärmedämmung
- 4 Tragprofil vertikal
- 5 Konsole
- 6 Stützlatte vertikal
- 7 Tragwerk, Untergrund

Unterkonstruktionsarten, Verlegung horizontal

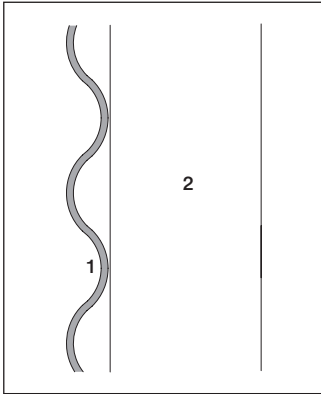

Ohne Dämmung auf Holz

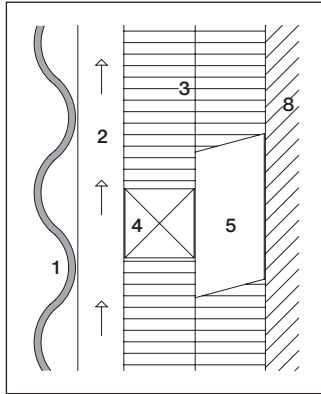

Mit Dämmung auf Holz/Holz

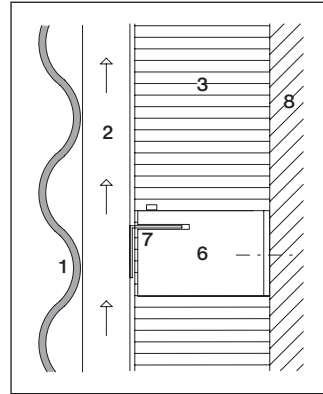

Mit Dämmung auf Holz/Metall
Mit Dämmung auf wärmebrückenfreie Unterkonstruktion

- 1 Ondapress 36
- 2 Traglatte/Holzriegel vertikal
- 3 Wärmedämmung
- 4 Stützlatte horizontal
- 5 Stützlatte vertikal
- 6 Konsole
- 7 Tragprofil
- 8 Tragwerk, Untergrund

Traglatten-Abstände, Verlegung vertikal, Befestigung Wellental

Basiswindgeschwindigkeitsdruck [0,45 kN/m ²]	Plattenlänge	Abstand der Traglatten [mm] (Anzahl der Felder)		Anzahl Befestigungsmittel	
		Normalbereich	Randbereich	Normalbereich	Randbereich
Gebäudehöhe	[mm]				
<8 m	3000	967 (3)	967 (3)	12	12
	2500	1200 (2)	1200 (2)	9	9
	2000	950 (2)	950 (2)	9	9
	1500	700 (2)	700 (2)	9	9
	1250	1150 (1)	1150 (1)	6	6
	1000	900 (1)	900 (1)	6	6
8 bis 25 m	3000	967 (3)	725 (4)	12	20
	2500	800 (3)	800 (3)	12	16
	2000	950 (2)	633 (3)	9	16
	1500	700 (2)	700 (2)	9	12
	1250	1150 (1)	575 (2)	6	12
	1000	900 (1)	900 (1)	6	8

Verlegung horizontal

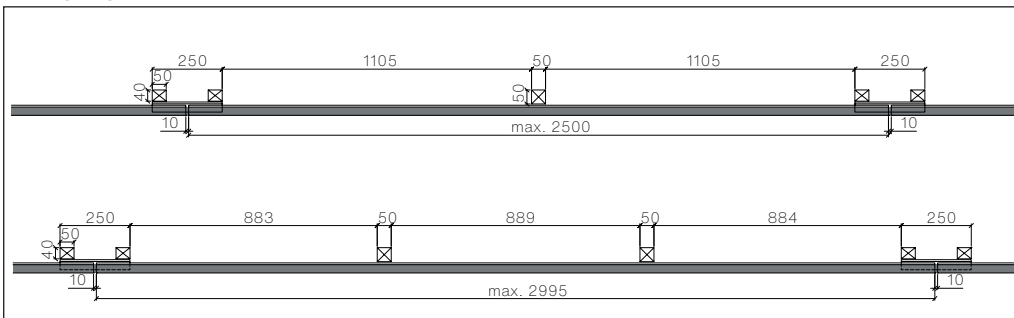

Traglatten-Abstände

Wellplattenlänge ≤ 950 mm
Ohne Zwischenlatte
Wellplattenlänge ≤ 2470 mm
1. Zwischenlatte
Wellplattenlänge ≤ 2970 mm
2. Zwischenlatten

Zwischenlatten:
Lattendicke + 10 mm

Einteilung der vertikalen Traglatten

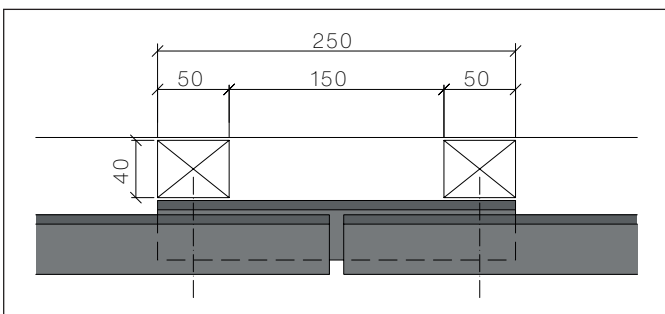

Vertikalfuge unterlegt mit Wellplattenstreifen
(Für die erste Reihe den Anfängerstreifen verwenden)

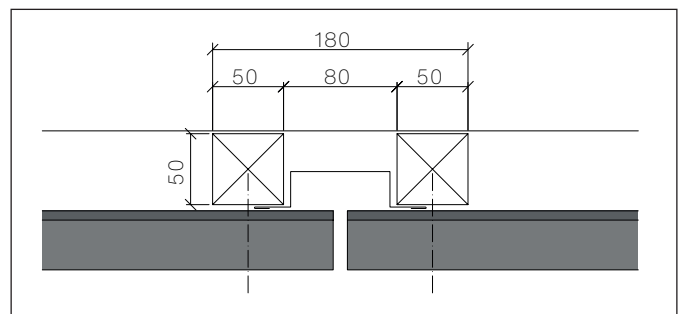

Vertikalfuge unterlegt mit Alu-Hutprofil

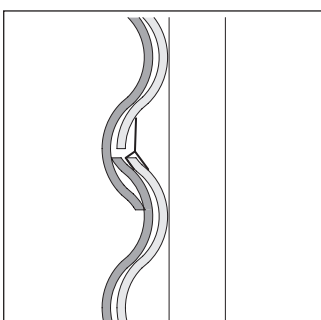

Wellplattenstreifen werden mit einem h-Blech abgedichtet

Verlegung horizontal

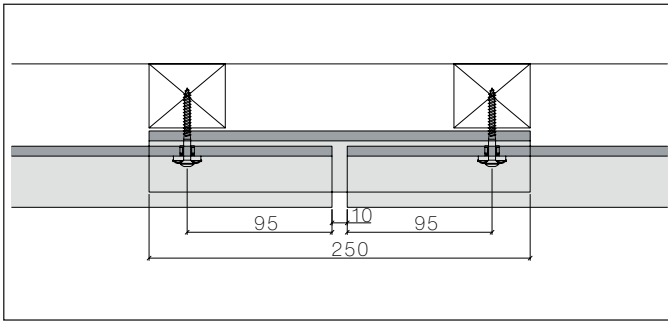

Holzunterkonstruktion

Plattenlänge	≤3000 mm
Schraube mit EPDM-Zentrierbuchse	ø4,8x50 mm
Vorbohren der Wellplatte	ø9,5 mm

Ondapress 36-Wellplatten werden im Wellental befestigt!
Das Vorbohren der Befestigungspunkte muss durch beide Wellplatten erfolgen!

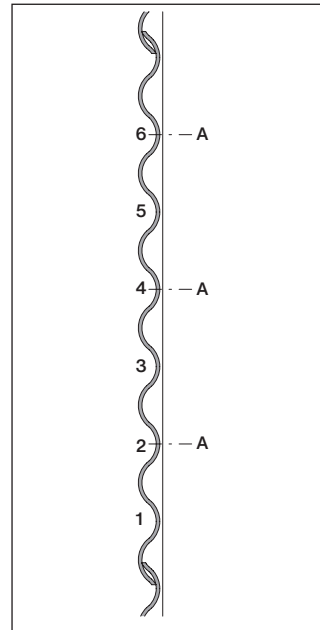

Nietbefestigung nur in Absprache mit dem Technischen Service.

A Befestigungspunkte 2., 4. und 6. Wellental

Zuschneiden der aufeinander liegenden Ecken

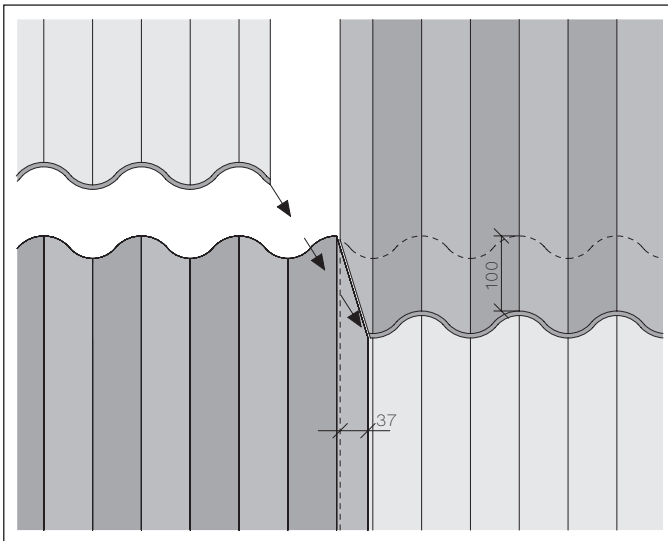

Verlegung vertikal

Am Schnittpunkt der Horizontal- und Seitenüberdeckung treffen 4 Plattenecken aufeinander. Die Ecken der beiden mittleren, diagonal gegenüberliegenden Platten müssen deshalb abgeschnitten werden. Der Spielraum darf nicht mehr als 5 mm betragen. Um die Schnitte rationell und exakt auszuführen, ist es empfehlenswert sich Schablonen anzufertigen.

Schablone

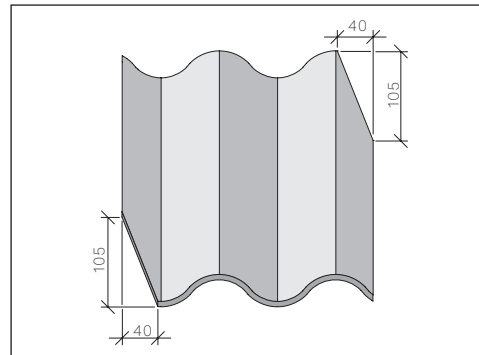

- Horizontale Überdeckung (100 mm) + 5 mm
- Seitliche Überdeckung (37 mm) + 3 mm

Planung | Einteilung Ondapress 36

Breiteneinteilung

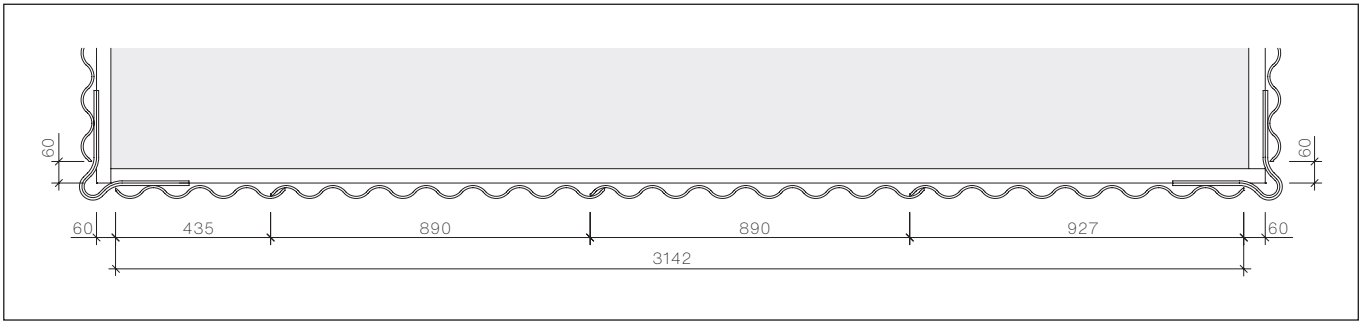

Breiteneinteilung mit Eckwinkel OA 112 M 36

Die Toleranz der Schnürungsdistanzen beträgt ± 2 mm; diese wird in der seitlichen Überdeckung von 37 mm aufgenommen

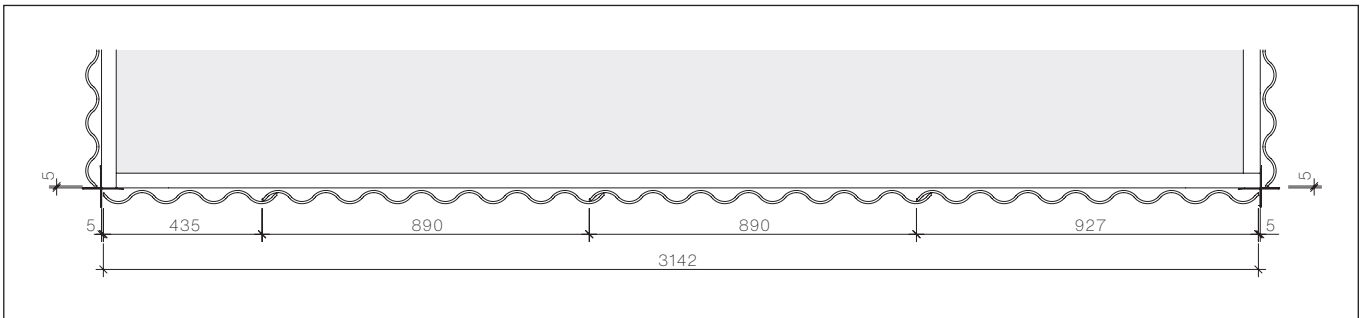

Breiteneinteilung Ecke zusammengeschnitten

Die Toleranz der Schnürungsdistanzen beträgt ± 2 mm; diese wird in der seitlichen Überdeckung von 37 mm aufgenommen

Breiteneinteilung in mm

Anzahl Platten	0 Welle	1 Welle	2 Wellen	3 Wellen	4 Wellen	5 Wellen	6 Wellen	Anzahl Platten	0 Welle	1 Welle	2 Wellen	3 Wellen	4 Wellen	5 Wellen	6 Wellen
1	861	974	1.103	1.233	1.362	1.492	1.621	26	23.111	23.224	23.353	23.483	23.612	23.742	23.871
2	1.751	1.864	1.993	2.123	2.252	2.382	2.511	27	24.001	24.114	24.243	24.373	24.502	24.632	24.761
3	2.641	2.754	2.883	3.013	3.142	3.272	3.401	28	24.891	25.004	25.133	25.263	25.392	25.522	25.651
4	3.531	3.644	3.773	3.903	4.032	4.162	4.291	29	25.781	25.894	26.023	26.153	26.282	26.412	26.541
5	4.421	4.534	4.663	4.793	4.922	5.052	5.181	30	26.671	26.784	26.913	27.043	27.172	27.302	27.431
6	5.311	5.424	5.553	5.683	5.812	5.942	6.071	31	27.561	27.674	27.803	27.933	28.062	28.192	28.321
7	6.201	6.314	6.443	6.573	6.702	6.832	6.961	32	28.451	28.564	28.693	28.823	28.952	29.082	29.211
8	7.091	7.204	7.333	7.463	7.592	7.722	7.851	33	29.341	29.454	29.583	29.713	29.842	29.972	30.101
9	7.981	8.094	8.223	8.353	8.482	8.612	8.741	34	30.231	30.344	30.473	30.603	30.732	30.862	30.991
10	8.871	8.984	9.113	9.243	9.372	9.502	9.631	35	31.121	31.234	31.363	31.493	31.622	31.752	31.881
11	9.761	9.874	10.003	10.133	10.262	10.392	10.521	36	32.011	32.124	32.253	32.383	32.512	32.642	32.771
12	10.651	10.764	10.893	11.023	11.152	11.282	11.411	37	32.901	33.014	33.143	33.273	33.402	33.532	33.661
13	11.541	11.654	11.783	11.913	12.042	12.172	12.301	38	33.791	33.904	34.033	34.163	34.292	34.422	34.551
14	12.431	12.544	12.673	12.803	12.932	13.062	13.191	39	34.681	34.794	34.923	35.053	35.182	35.312	35.441
15	13.321	13.434	13.563	13.693	13.822	13.952	14.081	40	35.571	35.684	35.813	35.943	36.072	36.202	36.331
16	14.211	14.324	14.453	14.583	14.712	14.842	14.971	41	36.461	36.574	36.703	36.833	36.962	37.092	37.221
17	15.101	15.214	15.343	15.473	15.602	15.732	15.861	42	37.351	37.464	37.593	37.723	37.852	37.982	38.111
18	15.991	16.104	16.233	16.363	16.492	16.622	16.751	43	38.241	38.354	38.483	38.613	38.742	38.872	39.001
19	16.881	16.994	17.123	17.253	17.382	17.512	17.641	44	39.131	39.244	39.373	39.503	39.632	39.762	39.891
20	17.771	17.884	18.013	18.143	18.272	18.402	18.531	45	40.021	40.134	40.263	40.393	40.522	40.652	40.781
21	18.661	18.774	18.903	19.033	19.162	19.292	19.421	46	40.911	41.024	41.153	41.283	41.412	41.542	41.671
22	19.551	19.664	19.793	19.923	20.052	20.182	20.311	47	41.801	41.914	42.043	42.173	42.302	42.432	42.561
23	20.441	20.554	20.683	20.813	20.942	21.072	21.201	48	42.691	42.804	42.933	43.063	43.192	43.322	43.451
24	21.331	21.444	21.573	21.703	21.832	21.962	22.091	49	43.581	43.694	43.823	43.953	44.082	44.212	44.341
25	22.221	22.334	22.463	22.593	22.722	22.852	22.981	50	44.471	44.584	44.713	44.843	44.972	45.102	45.231

Anschlussplatten links

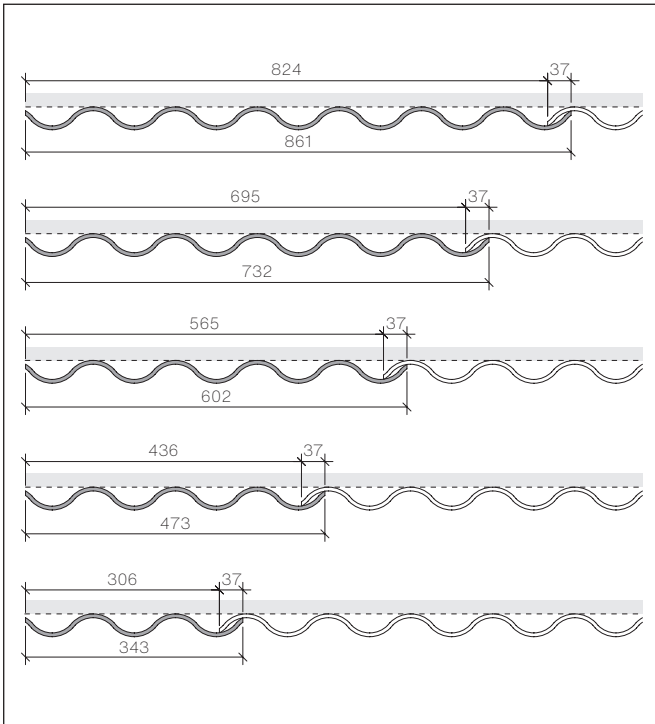

Anschlussplatten müssen mindestens 3 Wellen breit sein (Plattenmass 343 mm)

Anschlussplatten rechts

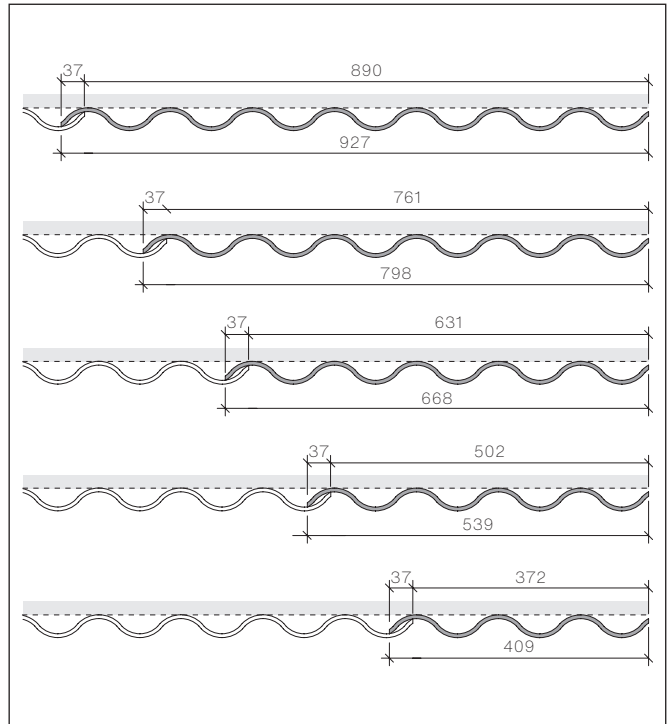

Anschlussplatten müssen mindestens 3 Wellen breit sein (Plattenmass 409 mm)

Verlegung vertikal

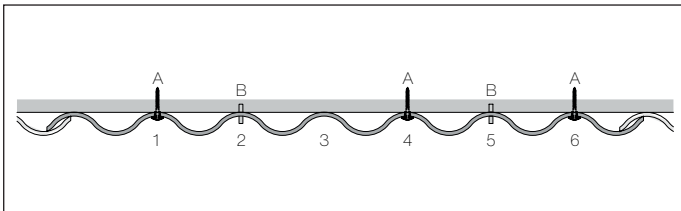

A Befestigungspunkt für Niete oder Schraube: 1., 4. und 6. Wellental
B Montagehaken (optional als Montagehilfe)

Holzunterkonstruktion

Plattenlänge	≤3000 mm
Schraube	ø4,8x50 mm Kopf 19 mm
Vorbohren der Wellplatte	ø9,5 mm

Ondapress 36-Wellplatten werden im Wellental befestigt!
Das Vorbohren der Befestigungspunkte im Überdeckungsbe-
reich muss durch beide Wellplatten erfolgen!

Der max. Überstand bei der Schraubenbefestigung beträgt
250 mm! Mindest Randabstand 80 mm

Außenecke mit Eckwinkel

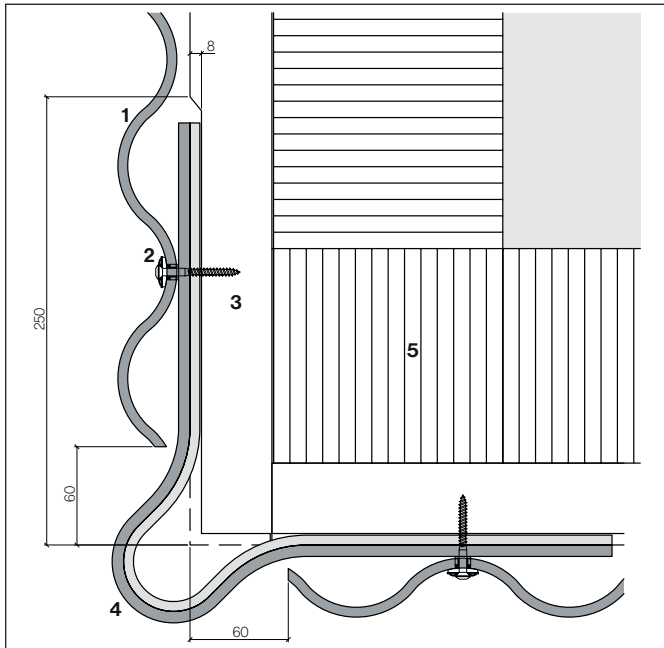

Verlegung vertikal

- 1 Ondapress 36-Wellplatte
- 2 Wellfassadenschraube $\varnothing 4,8 \times 50$ / K19 mm (V2A) mit EPDM-Zentrierbuchse
- 3 Lattung 50x50 mm, im Muffenbereich 8 mm ausgeklinkt
- 4 Eckwinkel OA 112 M 36 (mit Innenmuffe)
- 5 Wärmedämmung

Zuschneiden der aufeinander liegenden Ecken

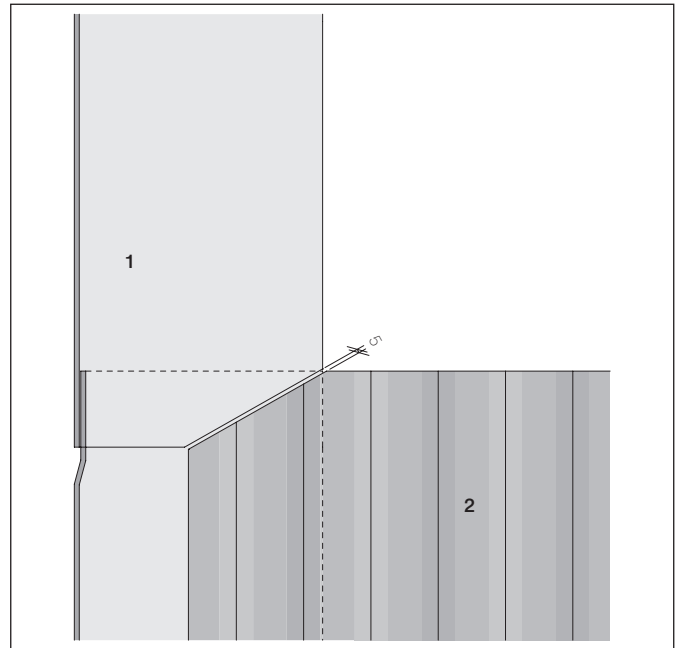

Im Übergang von Formstück und Wellplatte müssen die Ecken zusammengeschnitten werden. Bautoleranzen können beim Anschluss an den Eckwinkel aufgenommen werden!

Außenecke mit Blechprofil

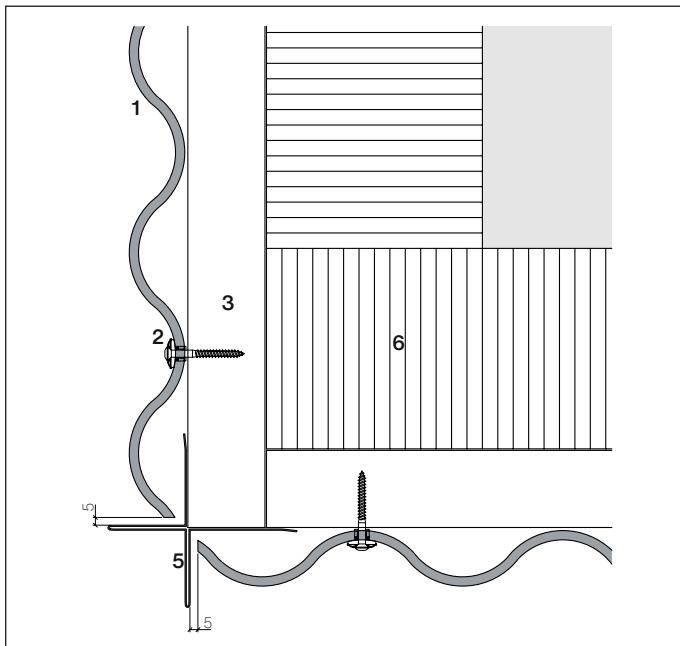

Verlegung vertikal

- | | |
|---|------------------|
| 1 Ondapress 36-Wellplatte | 5 Kreuzeckprofil |
| 2 Wellfassadenschraube $\varnothing 4,8 \times 50$ / K19 mm (V2A) mit EPDM-Zentrierbuchse | 6 Wärmedämmung |
| 3 Lattung 50x50 mm | |
| 4 Lattung 50x120 mm | |

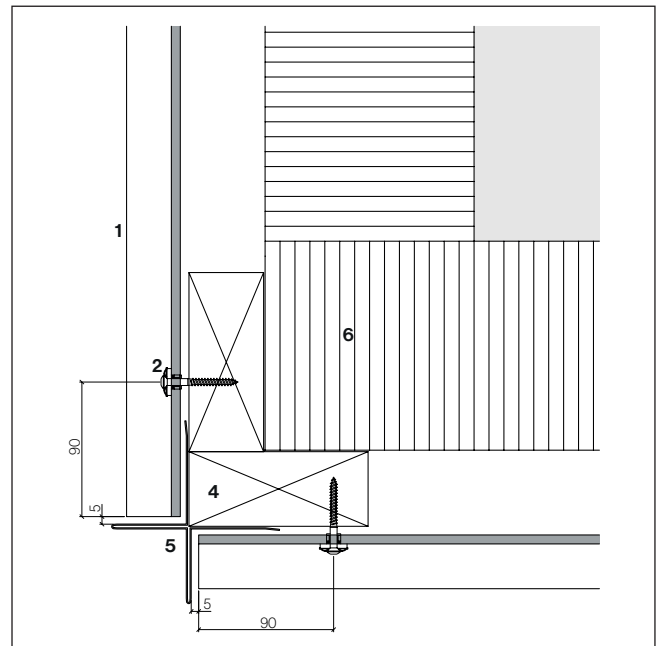

Verlegung horizontal

Innenecke mit Eckwinkel

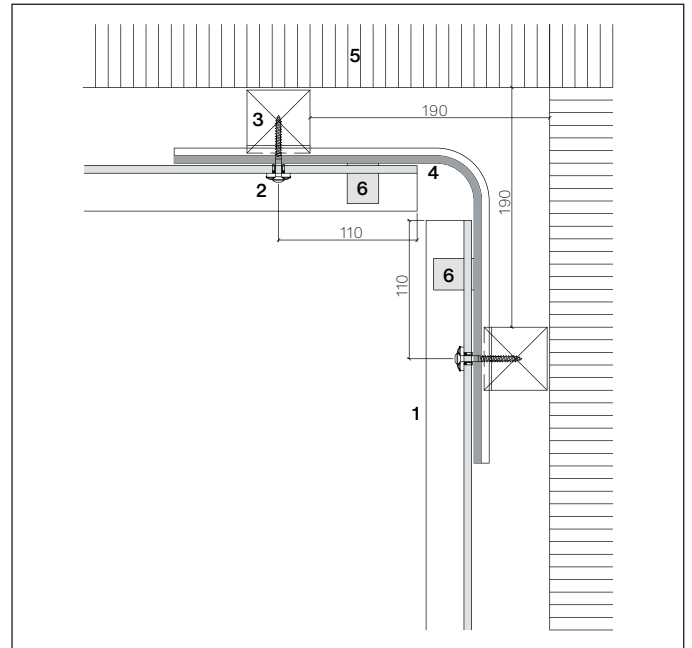
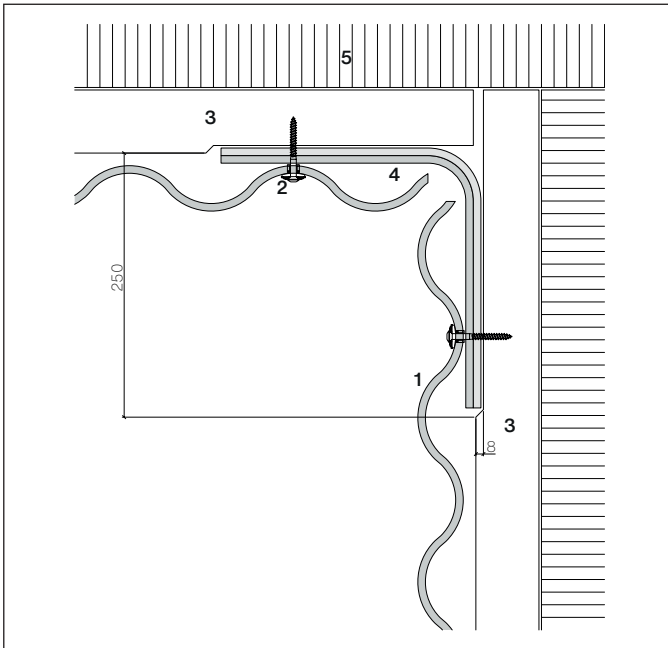

Verlegung vertikal, im Übergang von Formstück und Wellplatte müssen die Ecken analog Aussenecke zusammengeschnitten werden.

Verlegung horizontal

- 1 Ondapress 36-Wellplatte
- 2 Wellfassadenschraube $\varnothing 4,8 \times 50$ / K19 mm (V2A) mit EPDM-Zentrierbuchse
- 3 Lattung 50x50 mm, im Muffenbereich 8 mm ausgeklinkt

- 4 Eckwinkel OA 114-36 M (mit Innenmuffen)
- 5 Wärmedämmung
- 6 Profillfüller-36

Fensterzarge Leibung

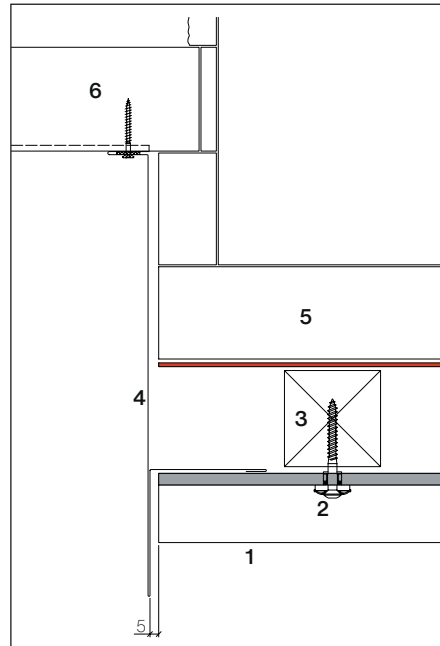
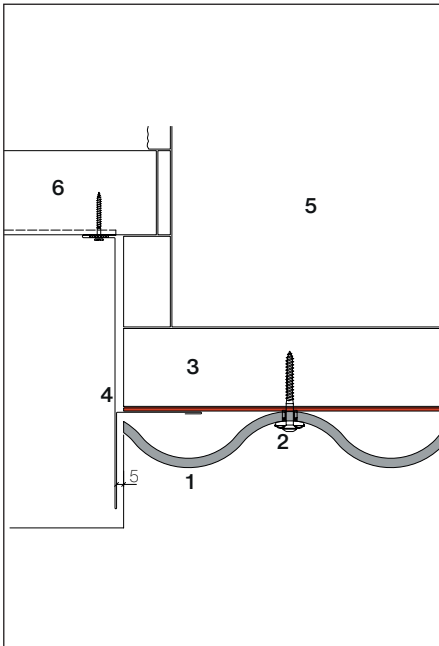

- 1 Ondapress 36-Wellplatte
- 2 Wellfassadenschraube $\varnothing 4,8 \times 50$ / K19 mm (V2A) mit EPDM-Zentrierbuchse
- 3 Lattung 50x50 mm
- 4 Fensterzarge
- 5 Wärmedämmung
- 6 Fenster

Für die Fensterausbildung empfehlen wir generell Fensterzargen zu verwenden.

Verlegung vertikal

Verlegung horizontal

Fensterzarge, Fensterbank

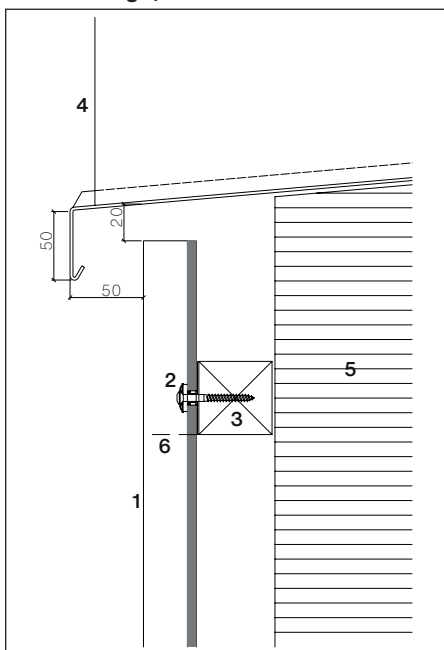

Verlegung vertikal

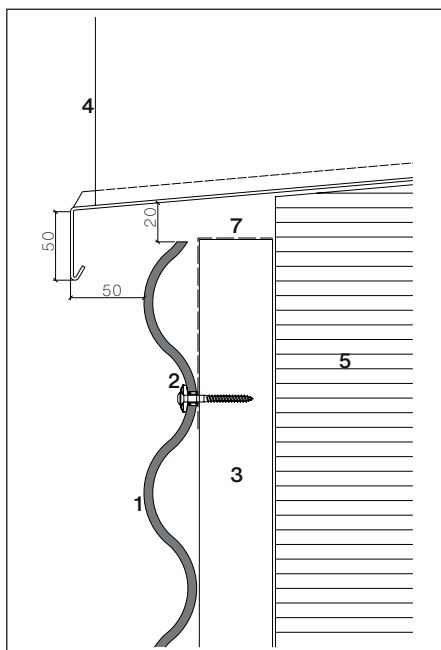

Verlegung horizontal

- 1 Ondapress 36-Wellplatte
- 2 Wellfassadenschraube $\varnothing 4,8 \times 50$ / K19 mm (V2A) mit EPDM-Zentrierbuchse
- 3 Lattung 50x50 mm
- 4 Fensterzarge
- 5 Wärmedämmung
- 6 Abschluss OA 122-36, gelocht
- 7 Lüftungsgitter

Fensterzarge mit Raffstorekasten

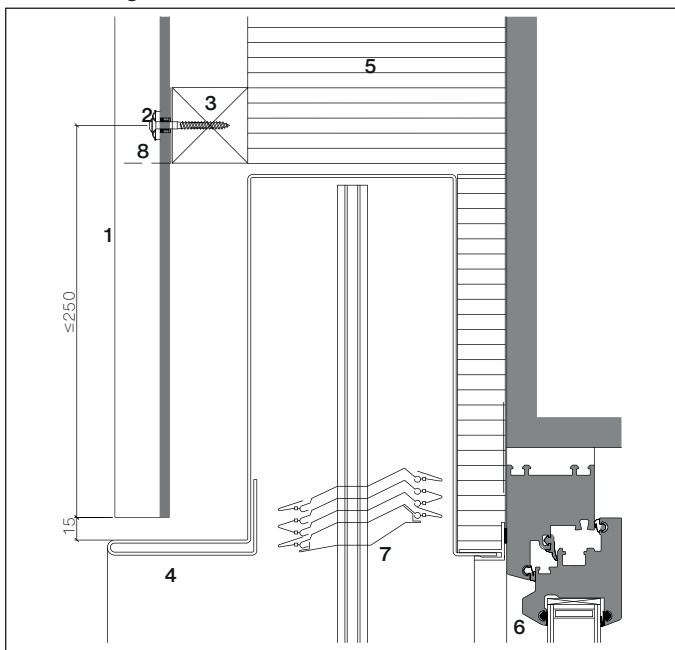

Verlegung vertikal

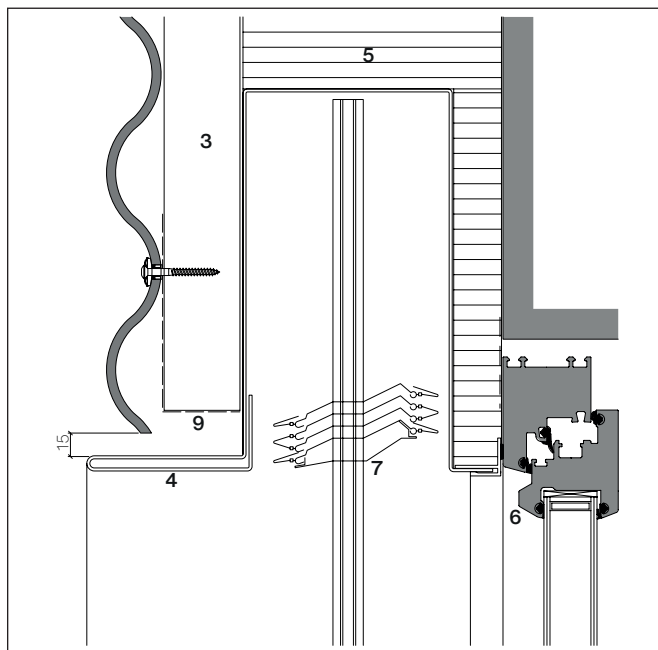

Verlegung horizontal

- | | |
|---|--------------------------------|
| 1 Ondapress 36-Wellplatte | 5 Wärmedämmung |
| 2 Wellfassadenschraube $\varnothing 4,8 \times 50$ K19 mm mit EPDM-Zentrierbuchse | 6 Fenster |
| 3 Lattung 50x50 mm | 7 Raffstore |
| 4 Fensterzarge | 8 Abschluss OA 122-36, gelocht |
| | 9 Lüftungsgitter |

Ausführung | Konstruktionsdetails Ondapress 36

Fensterzarge mit Sturz geschlossen

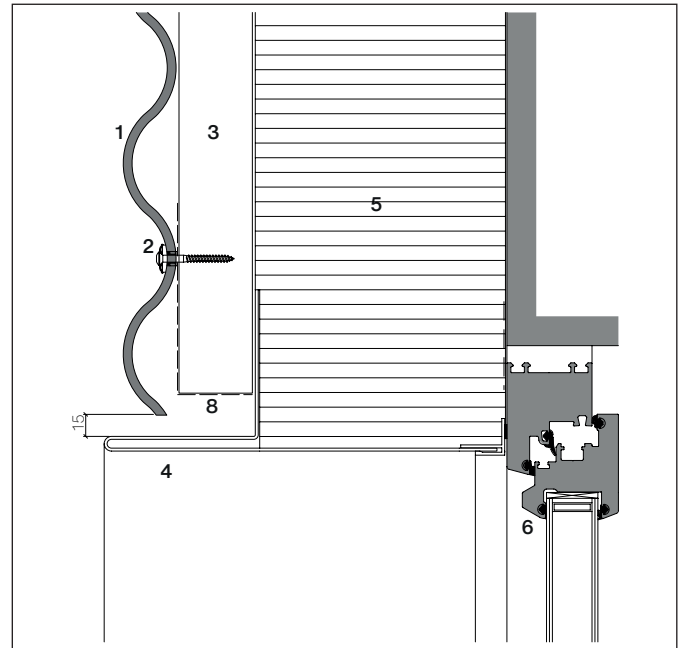
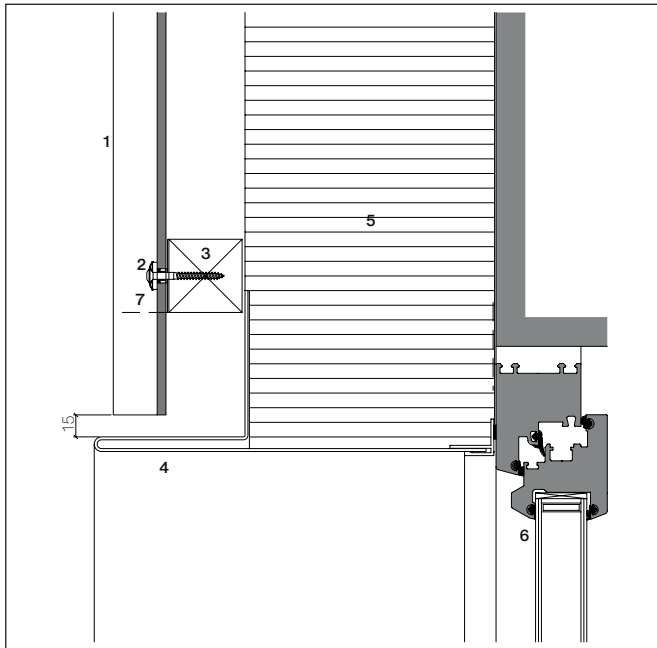

Verlegung vertikal

Verlegung horizontal

- 1 Ondapress 36-Wellplatte
- 2 Wellfassadenschraube $\varnothing 4,8 \times 50$ / K19 mm (V2A) mit EPDM-Zentrierbuchse
- 3 Lattung 50x50 mm
- 4 Fensterzarge

- 5 Wärmedämmung
- 6 Fenster
- 7 Abschluss OA 122-36, gelocht
- 8 Lüftungsgitter

Sockel

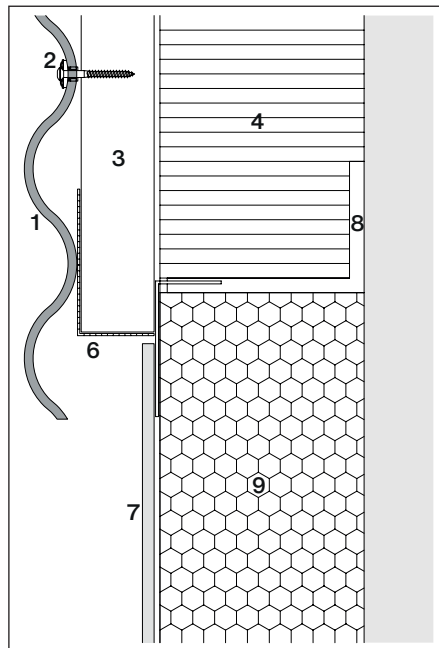
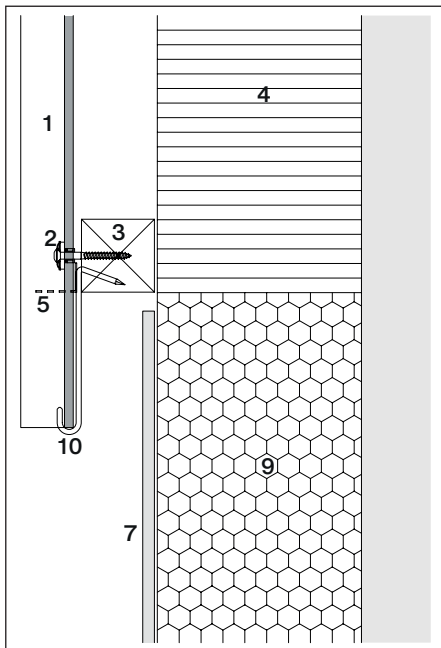

- 1 Ondapress 36-Wellplatte
- 2 Wellfassadenschraube $\varnothing 4,8 \times 50$ / K19 mm (V2A) mit EPDM-Zentrierbuchse
- 3 Lattung 50x50 mm
- 4 Wärmedämmung
- 5 Abschluss OA 122-36, gelocht
- 6 Lüftungsgitter
- 7 Fassadenplatte
- 8 Konsole
- 9 Wärmedämmung (Perimeter) wasserunempfindlich
- 10 Montagehaken 3,5x110 mm

Verlegung vertikal

Verlegung horizontal

Traufe mit Kastenrinne

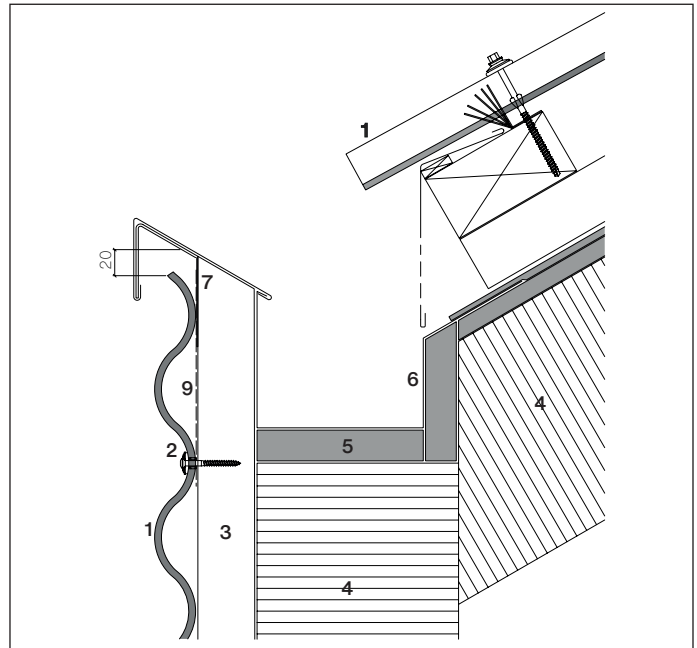
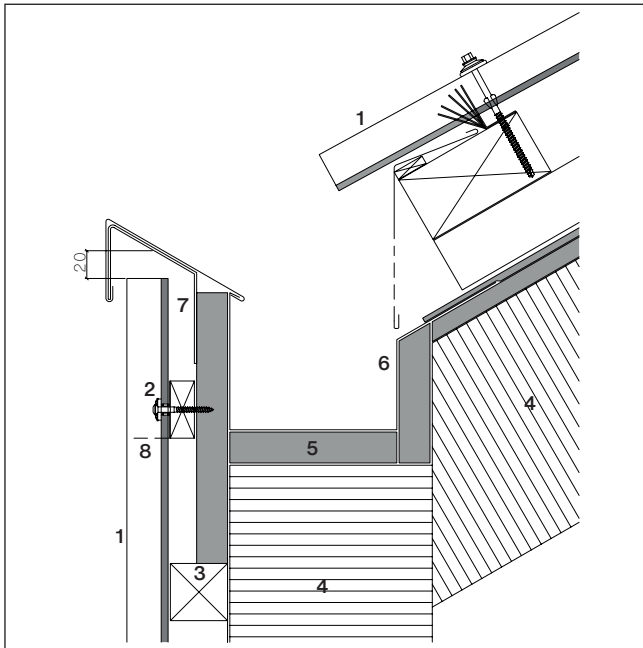

Verlegung vertikal

Verlegung horizontal

- 1 Ondapress 36 Wellplatte
- 2 Wellfassadenschraube $\varnothing 4,8 \times 50 / 19$ mm
(V2A) mit EPDM-Zentrierbuchse
- 3 Lattung 50x50 mm
- 4 Wärmedämmung

- 5 Dreischicht-Rinnenbrett
- 6 Rinne
- 7 Einhängeblech, örtlich
- 8 Abschluss OA 122-36, gelocht
- 9 Lüftungsgitter

F-Well P6

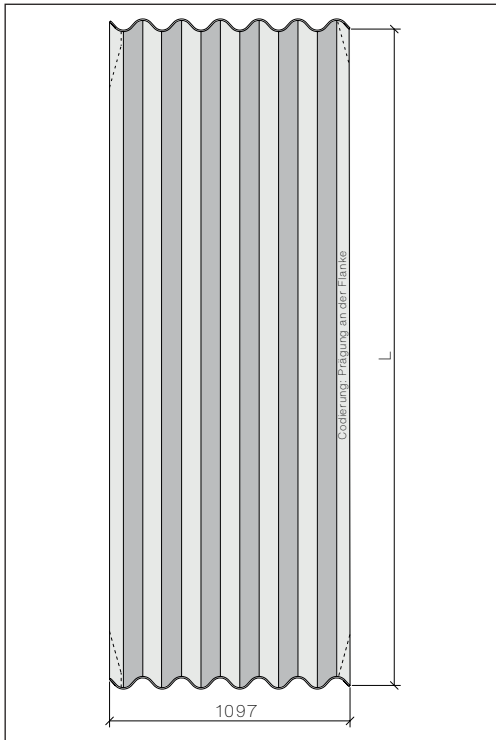

Abmessungen

Vertikale Verlegung	
Breite [mm]	Länge [mm]
1097	3000 ¹
1097	2500 ²
1097	2100 ²
1097	1800 ²
1097	1500 ²
1097	1250 ²

Horizontale Verlegung	
Breite [mm]	Länge [mm]
1097	2970 ¹
1097	2470 ²
1097	2070 ²
1097	1770 ²
1097	1470 ²
1097	1220 ²

¹ Platte vollkantig, ohne Prägeecken

² Platte mit 4 Prägeecken

Info:

An der Flanke (absteigender "Ast") ist werkseitig eine Codierung in die Platte eingeprägt.

Prägungen sind sichtbar!

Holz-Unterkonstruktion

Befestigung: Wellfassadenschraube 4,8x50 / K19 mm (V2A)

Vorbohren der Wellplatte: ø9,5 mm

Alu-Unterkonstruktion

Befestigung: Wellfassadenniete 4x25 / K19 mm (Alu/Niro)

Vorbohren der Wellplatte: ø9,5 mm

Technische Daten

- Plattendicke 6,8 mm
- Plattengewicht 19 kg/m²
- Rohdichte 1,6 g/cm³
- E-Modul ca. 15000 MPa
- Rechenwert der Biegespannung 6,0 MPa
- Brandverhalten lt. ÖNORM EN 13501-1 A2-s1, d0
- Temperatur-Dehnungskoeffizient 0,01 mm/m°K
- Frostbeständigkeit nach EN 494 und Swisspearl-Norm
- Schwindmass bis 2 mm/m
- Toleranzen Plattenlänge ±2 mm

Bei der horizontalen Verlegung müssen die Wellplatten beidseitig um je 15 mm besäumt werden.

Bei der vertikalen Verlegung ohne Höhenüberdeckung mit Horizontalfugen müssen die Wellplatten ebenfalls beidseitig um je 15 mm besäumt werden.

Bei der Bestellung zwingend vermerken!

Die ebenflächige Befestigung auf Leichtmetallunterkonstruktionen ohne Höhenüberdeckung erfordert die Nietbefestigung. Die maximale Wellplattenlänge beträgt 2500 mm. Für diese Anwendung kontaktieren Sie bitte den Technischen Service Swisspearl Österreich GmbH.

Profilquerschnitt F-Well P6

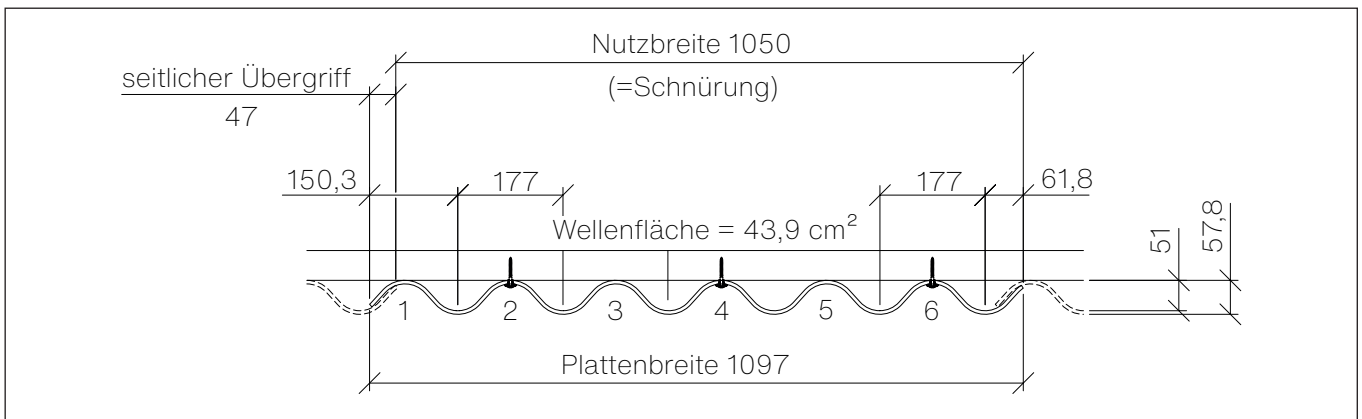

Befestigungspunkte für Schrauben oder Nieten:
2., 4. und 6. Wellental

Ausführung | Einteilung Befestigungsmittel F-Well P6

Traglatten-Abstände, Verlegung horizontal, Befestigung Wellental

Basiswindgeschwindigkeitsdruck [0,45 kN/m ²]	Plattenlänge	Abstand der Traglatten [mm] (Anzahl der Felder)		Anzahl Befestigungsmittel	
		Normalbereich	Randbereich	Normalbereich	Randbereich
<8 m	3000	960 (3)	960 (3)	12	12
	2500	1190 (2)	1190 (2)	9	9
	2000	940 (2)	940 (2)	9	9
	1500	690 (2)	690 (2)	9	9
	1250	1130 (1)	1130 (1)	6	6
	1000	880 (1)	880 (1)	6	6
8 bis 25 m	3000	960 (3)	720 (4)	12	20
	2500	793 (3)	793 (3)	12	16
	2000	940 (2)	627 (3)	9	16
	1500	690 (2)	690 (2)	9	12
	1250	1130 (1)	565 (2)	6	12
	1000	880 (1)	880 (1)	6	8

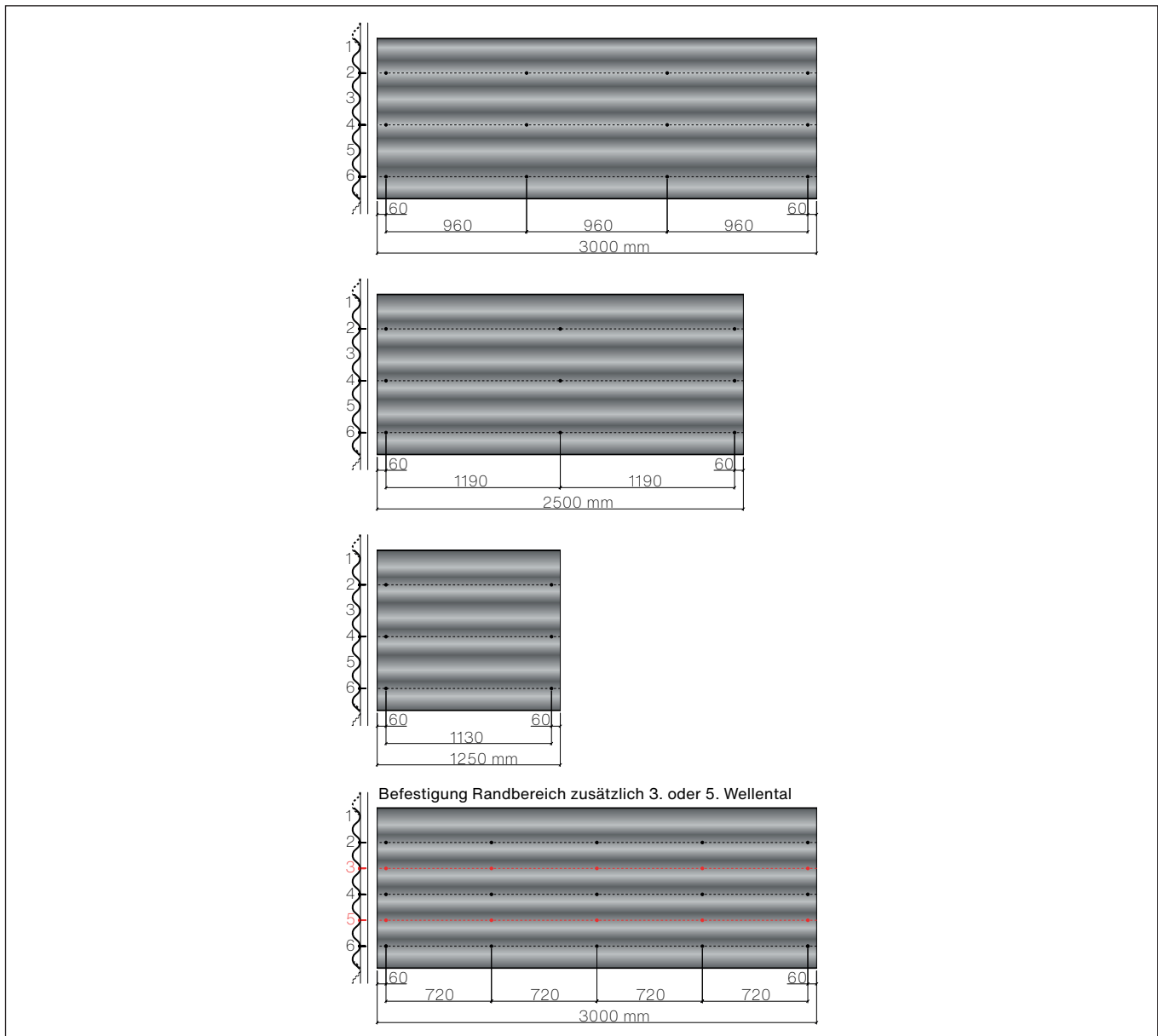
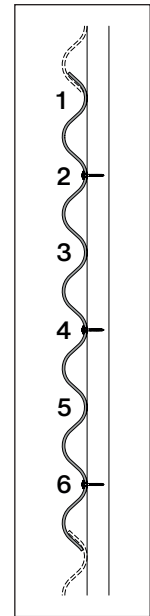

Ausführung | Breiteneinteilung Verlegung vertikal

Bezeichnung	Anzahl der Wellenberge	Profil	Breite [mm]	Nutzbreite [mm]
Endplatte [E]	6		1013	966
	5		836	789
	4		659	612
Passplatte [P]	3		566	519

Endplatte [E] oder Passplatte [P] sind aus Normplatten zu schneiden!

Varianten Plattenaufteilung

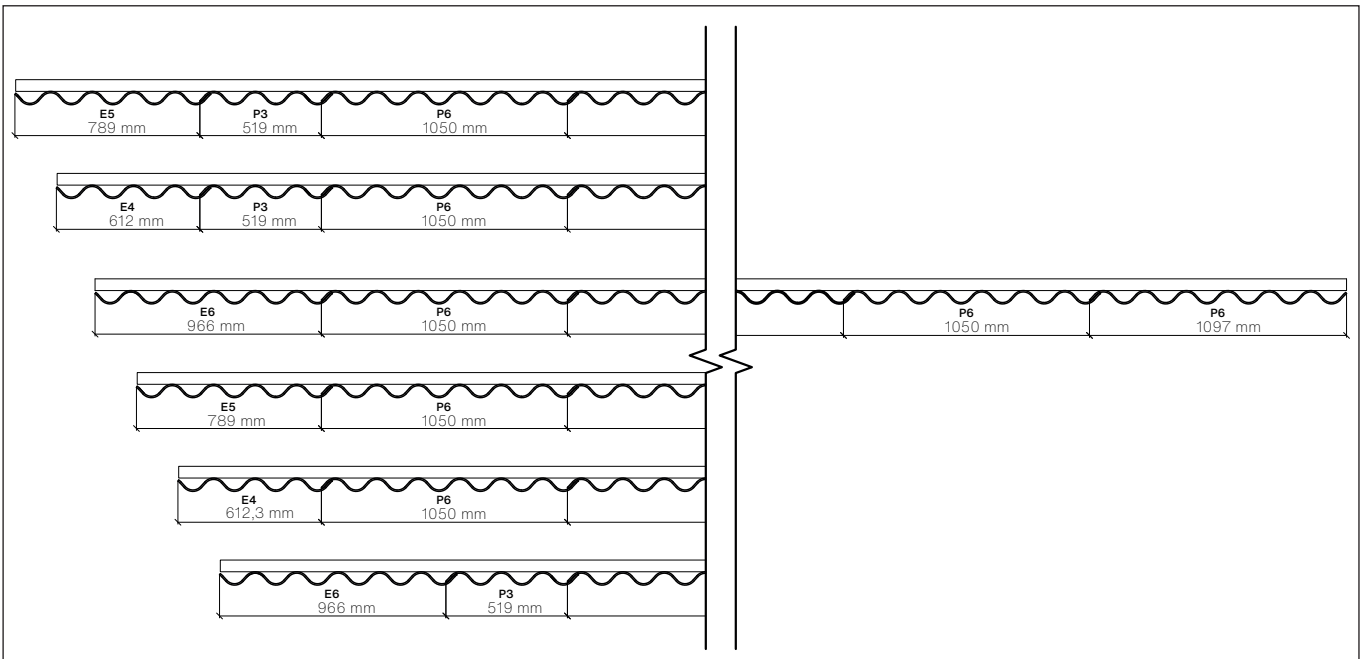

	1	2	3	4	5	6	7	8	9	10	11	12	13	14	15	16
	1.013	2.063	3.113	4.163	5.213	6.263	7.313	8.363	9.413	10.463	11.513	12.563	13.613	14.663	15.713	16.763
1	1.178	2.228	3.278	4.328	5.378	6.428	7.478	8.528	9.578	10.628	11.678	12.728	13.778	14.828	15.878	16.928
2	1.355	2.405	3.455	4.505	5.555	6.605	7.655	8.705	9.755	10.805	11.855	12.905	13.955	15.005	16.055	17.105
3	1.532	2.582	3.632	4.682	5.732	6.782	7.832	8.882	9.932	10.982	12.032	13.082	14.132	15.182	16.232	17.282
4	1.709	2.759	3.809	4.859	5.909	6.959	8.009	9.059	10.109	11.159	12.209	13.259	14.309	15.359	16.409	17.459
5	1.886	2.936	3.986	5.036	6.086	7.136	8.186	9.236	10.286	11.336	12.386	13.436	14.486	15.536	16.586	17.636
	17	18	19	20	21	22	23	24	25	26	27	28	29	30	31	32
	17.813	18.863	19.913	20.963	22.013	23.063	24.113	25.163	26.213	27.263	28.313	29.363	30.413	31.463	32.513	33.563
1	17.978	19.028	20.078	21.128	22.178	23.228	24.278	25.328	26.378	27.428	28.478	29.528	30.578	31.628	32.678	33.728
2	18.155	19.205	20.255	21.305	22.355	23.405	24.455	25.505	26.555	27.605	28.655	29.705	30.755	31.805	32.855	33.905
3	18.332	19.382	20.432	21.482	22.532	23.582	24.632	25.682	26.732	27.782	28.832	29.882	30.932	31.982	33.032	34.082
4	18.509	19.559	20.609	21.659	22.709	23.759	24.809	25.859	26.909	27.959	29.009	30.059	31.109	32.159	33.209	34.259
5	18.686	19.736	20.786	21.836	22.886	23.936	24.986	26.036	27.086	28.136	29.186	30.236	31.286	32.336	33.386	34.436

Übergriff

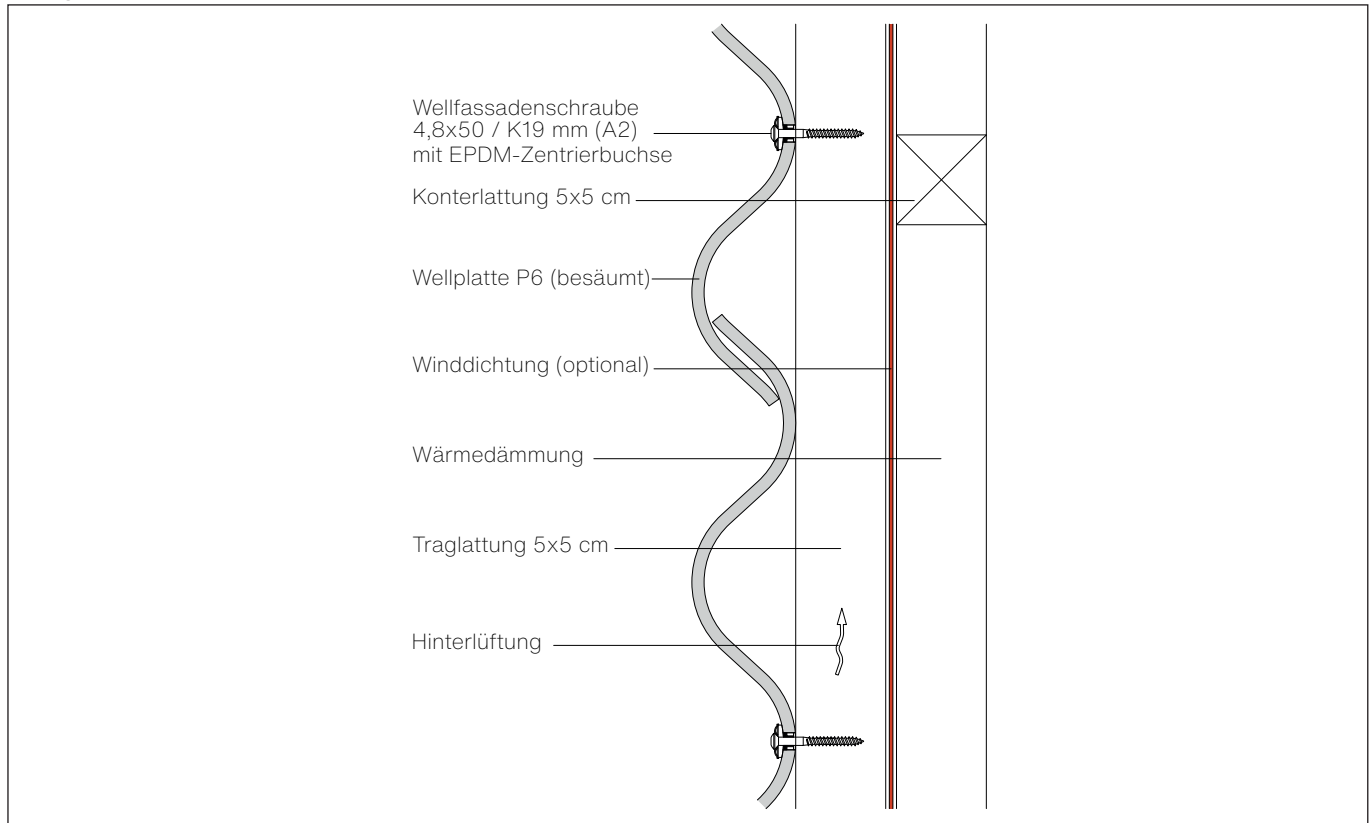

Vertikalfuge mit Hutprofil

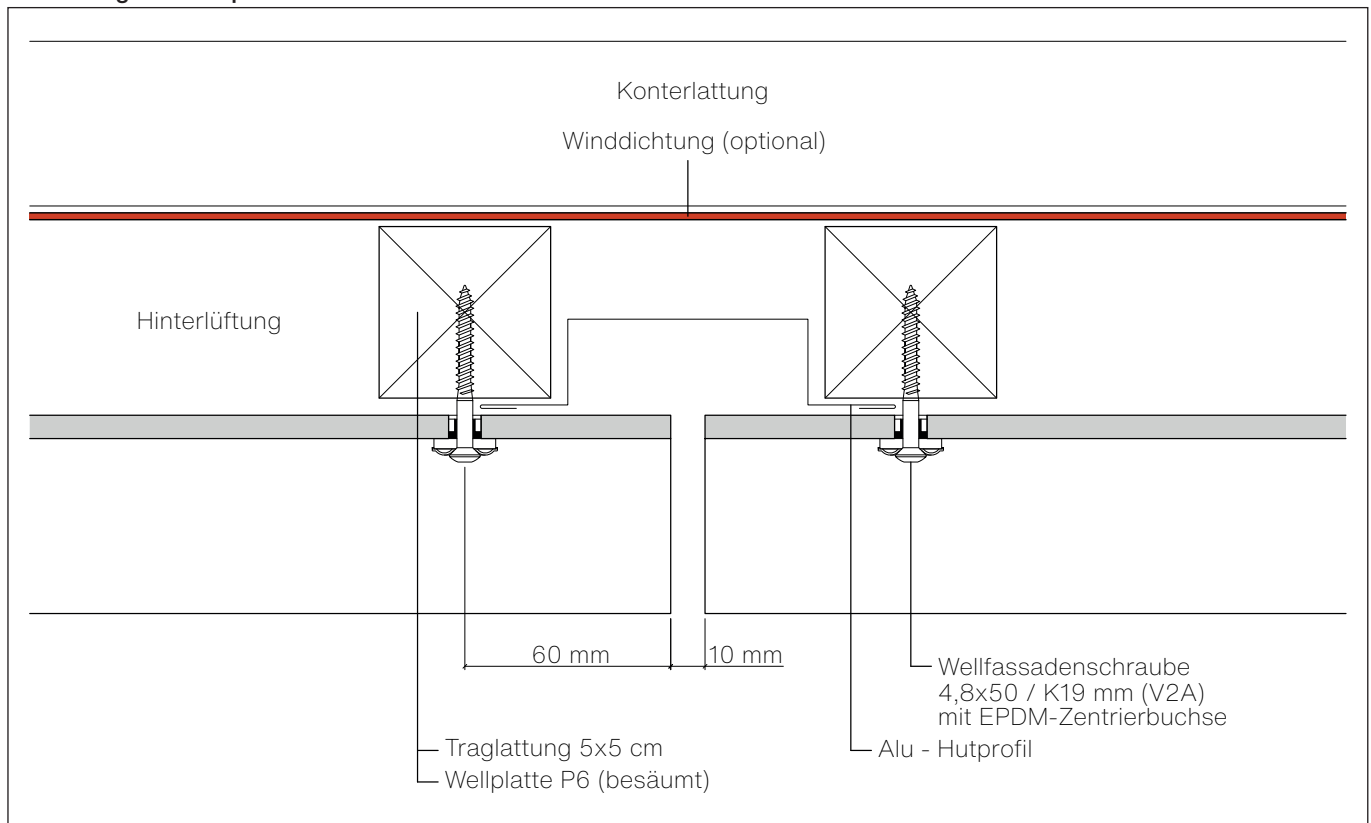

Vertikalfuge mit Stehfalzprofil

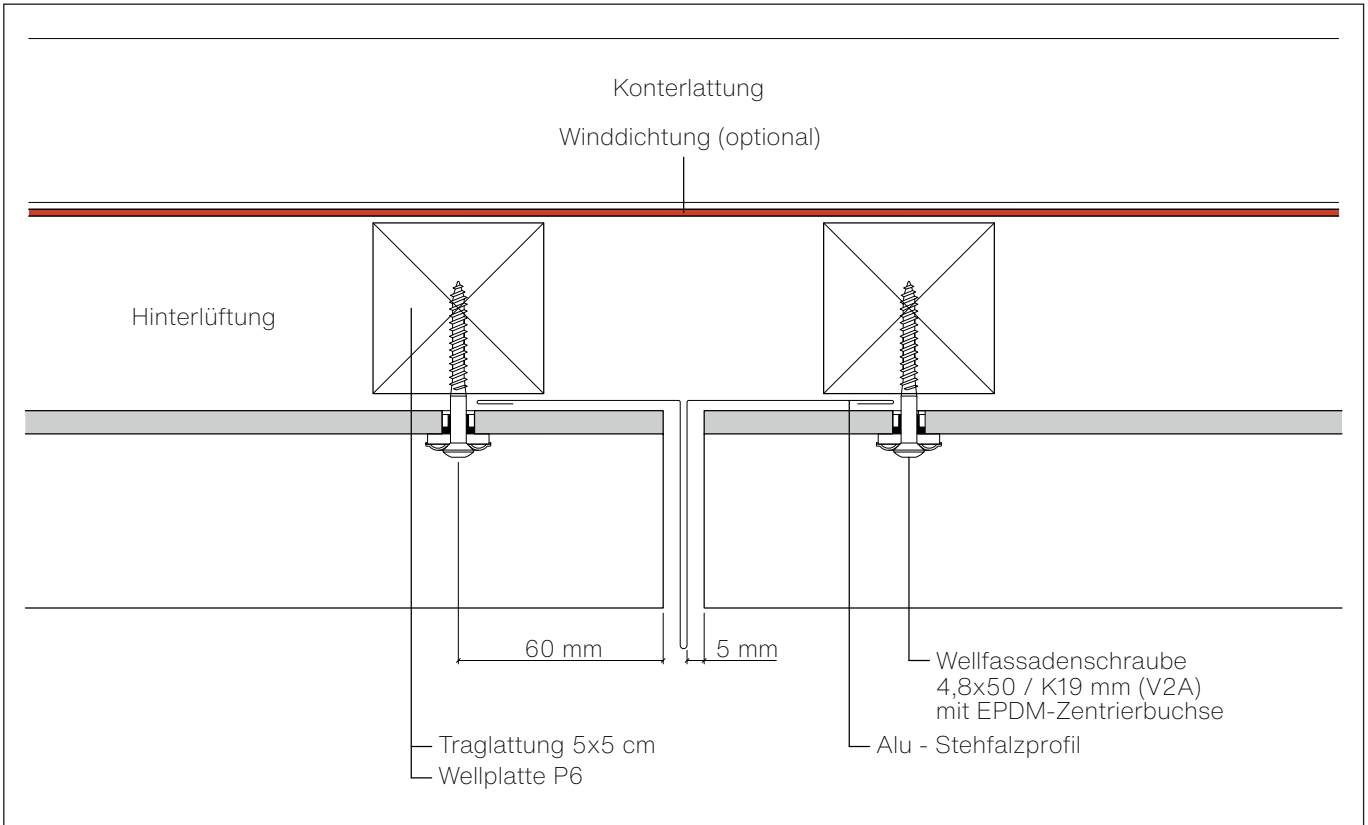

Vertikalfuge mit Sonderprofil

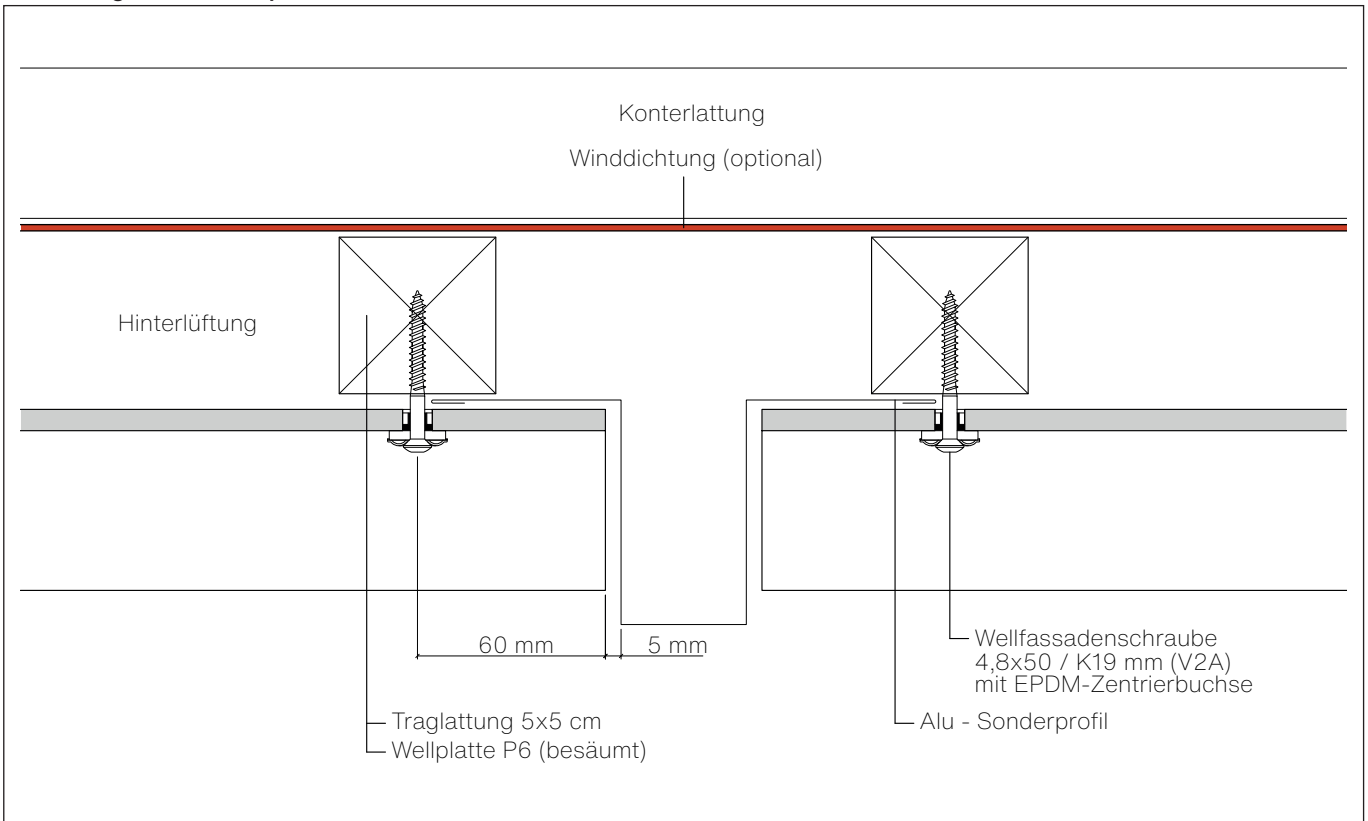

Außeneck mit Eckprofil

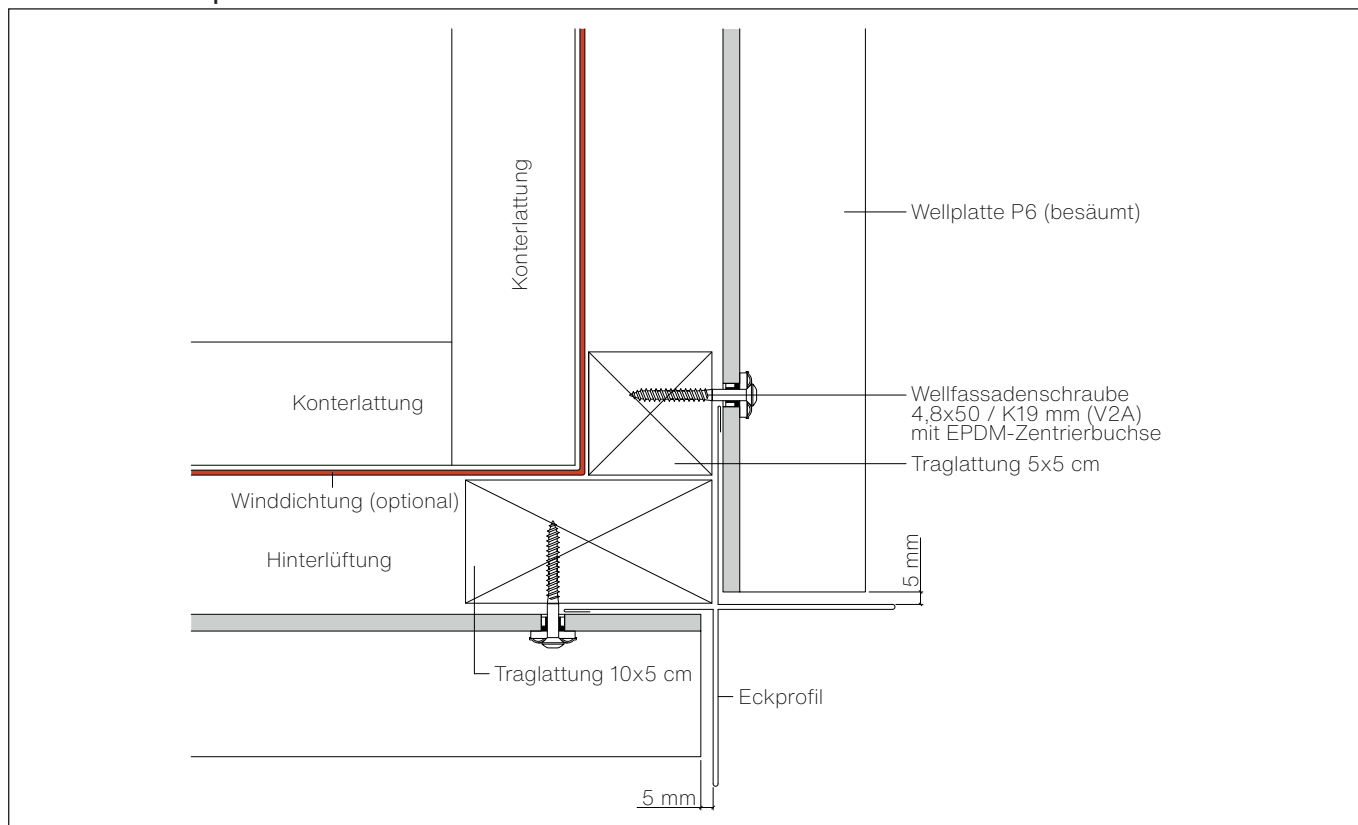

Außeneckabschluss

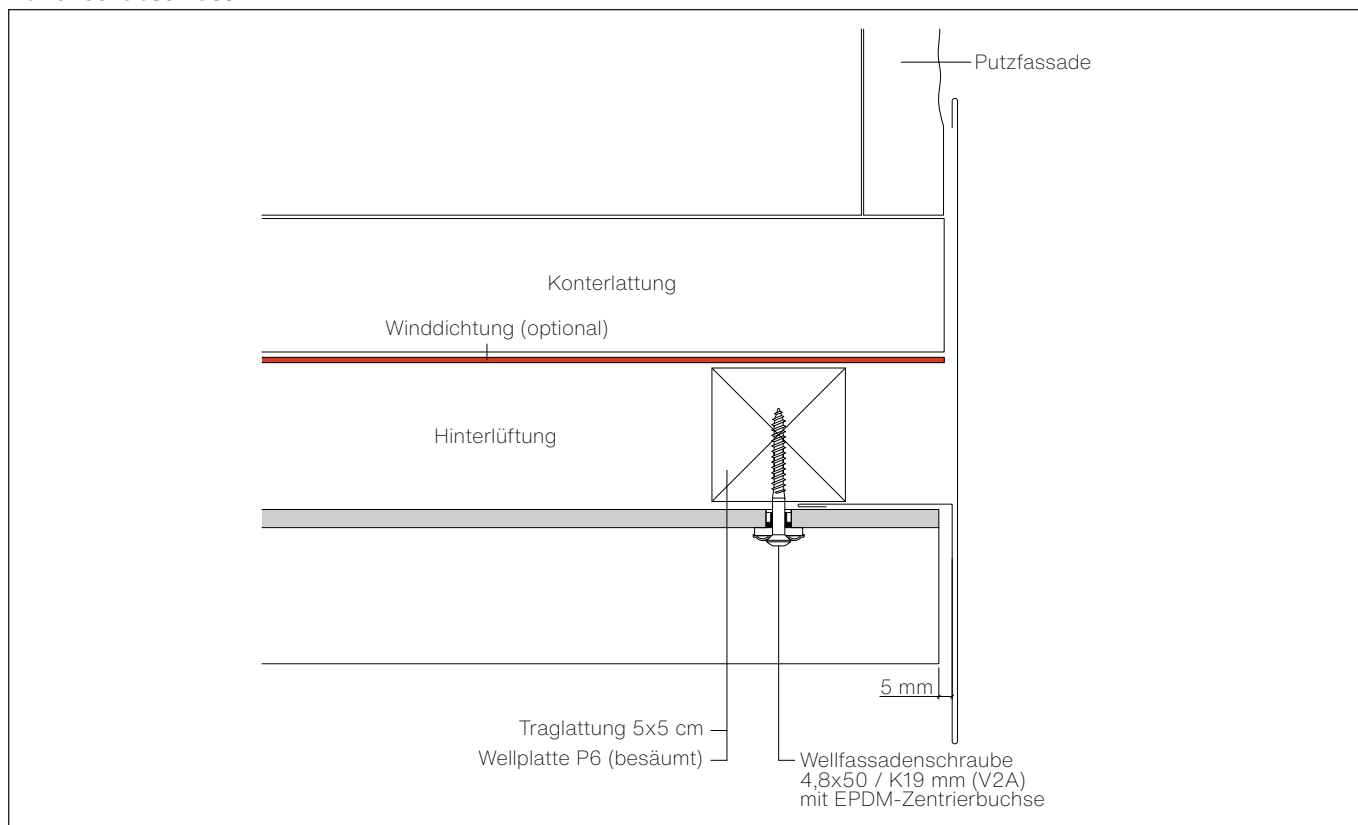

Inneneck mit Eckprofil

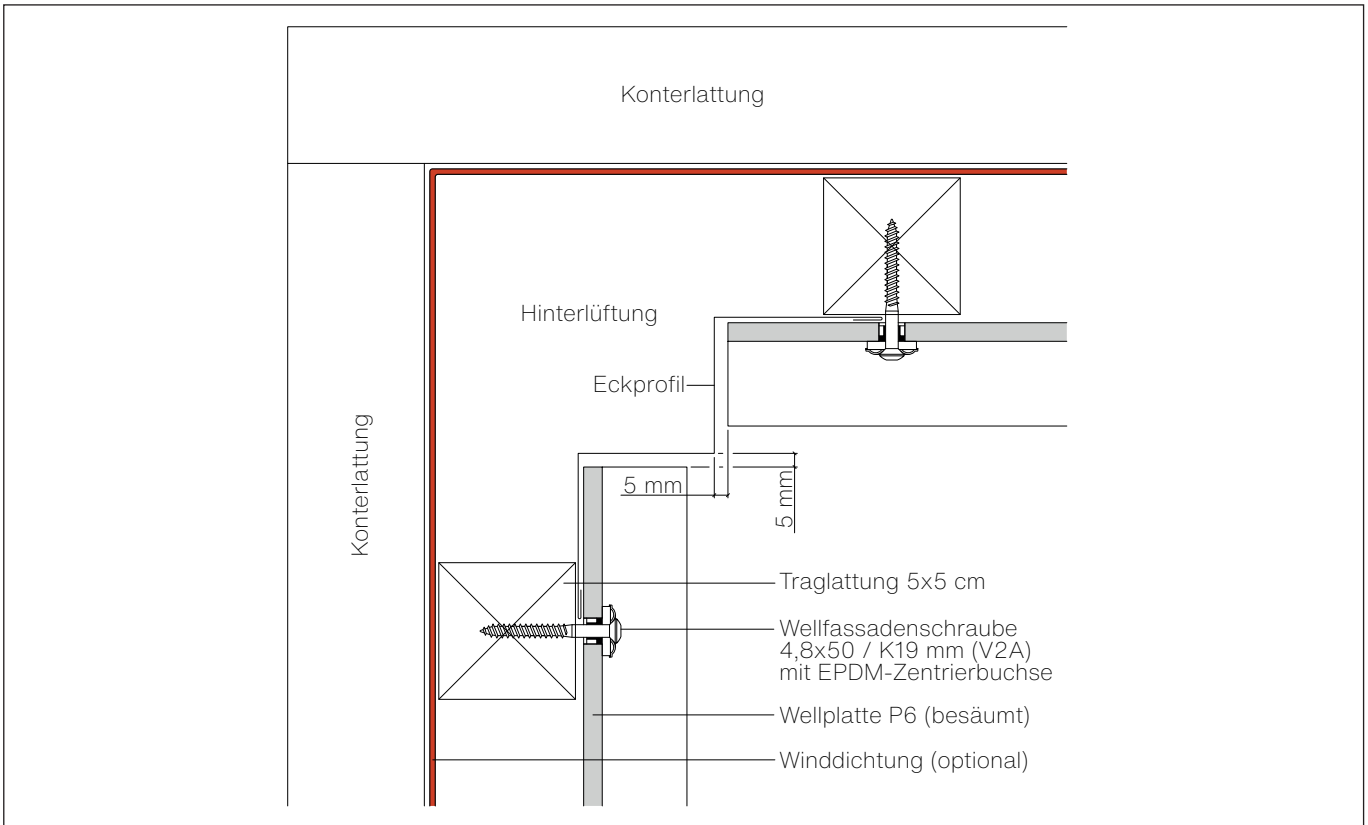

Sockelabschluss

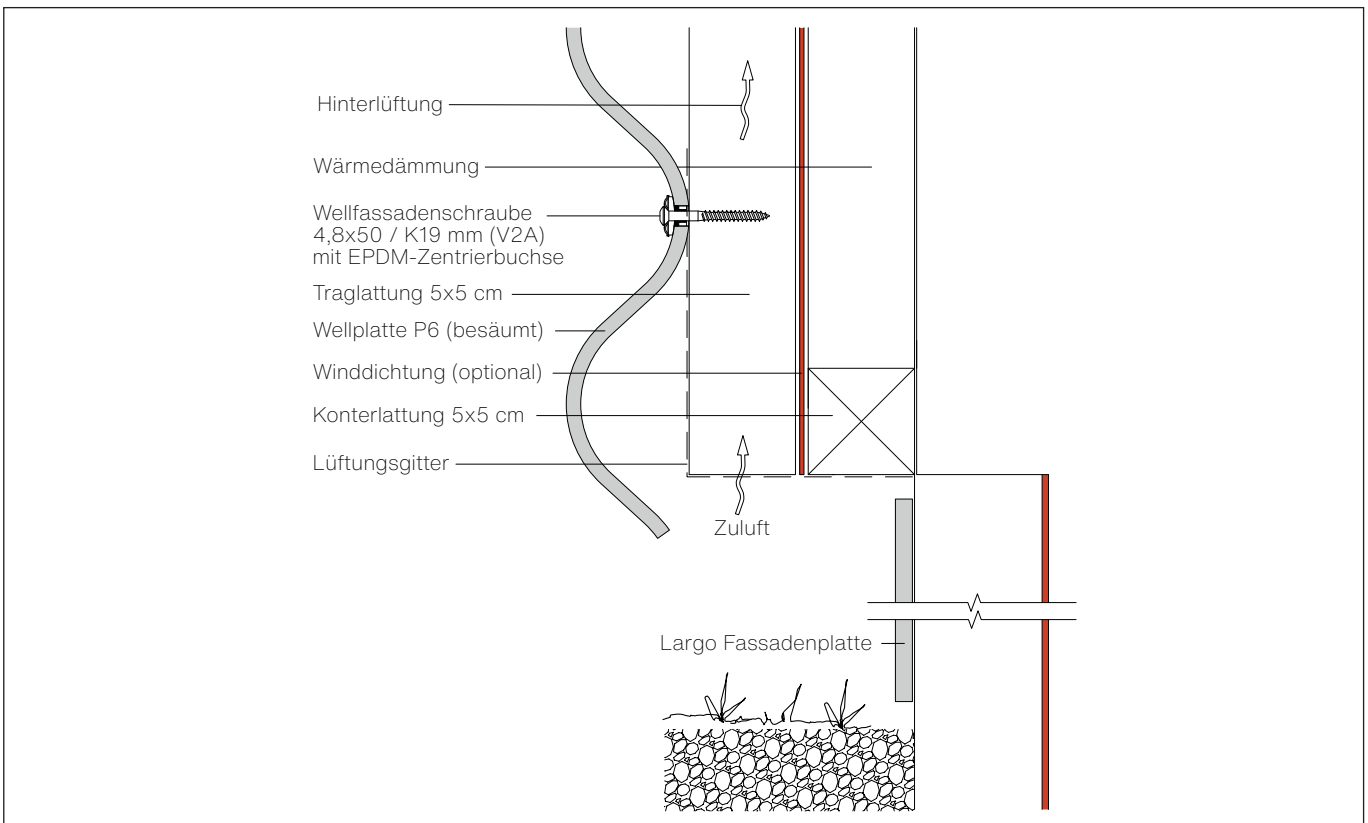

Dehnfuge

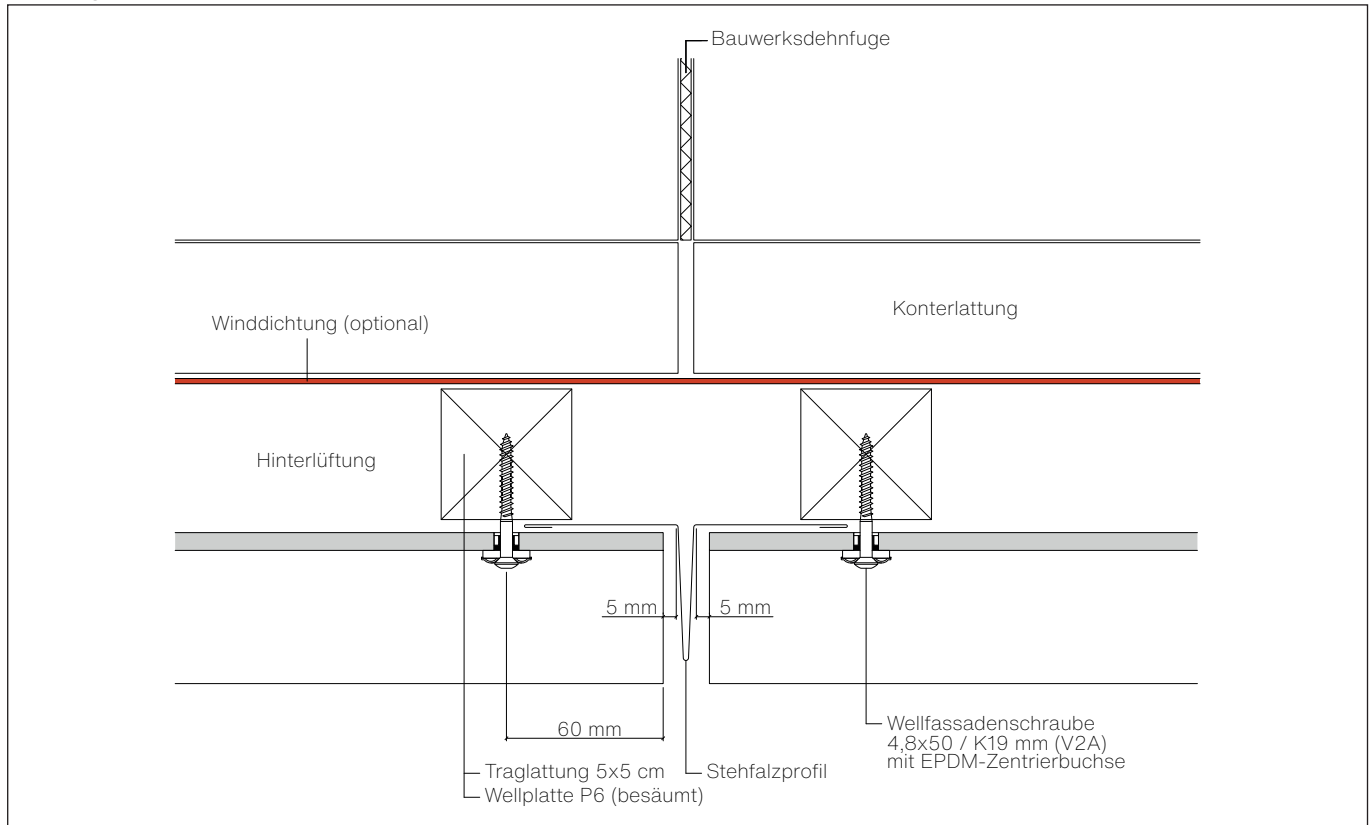

Fenstersohlbank

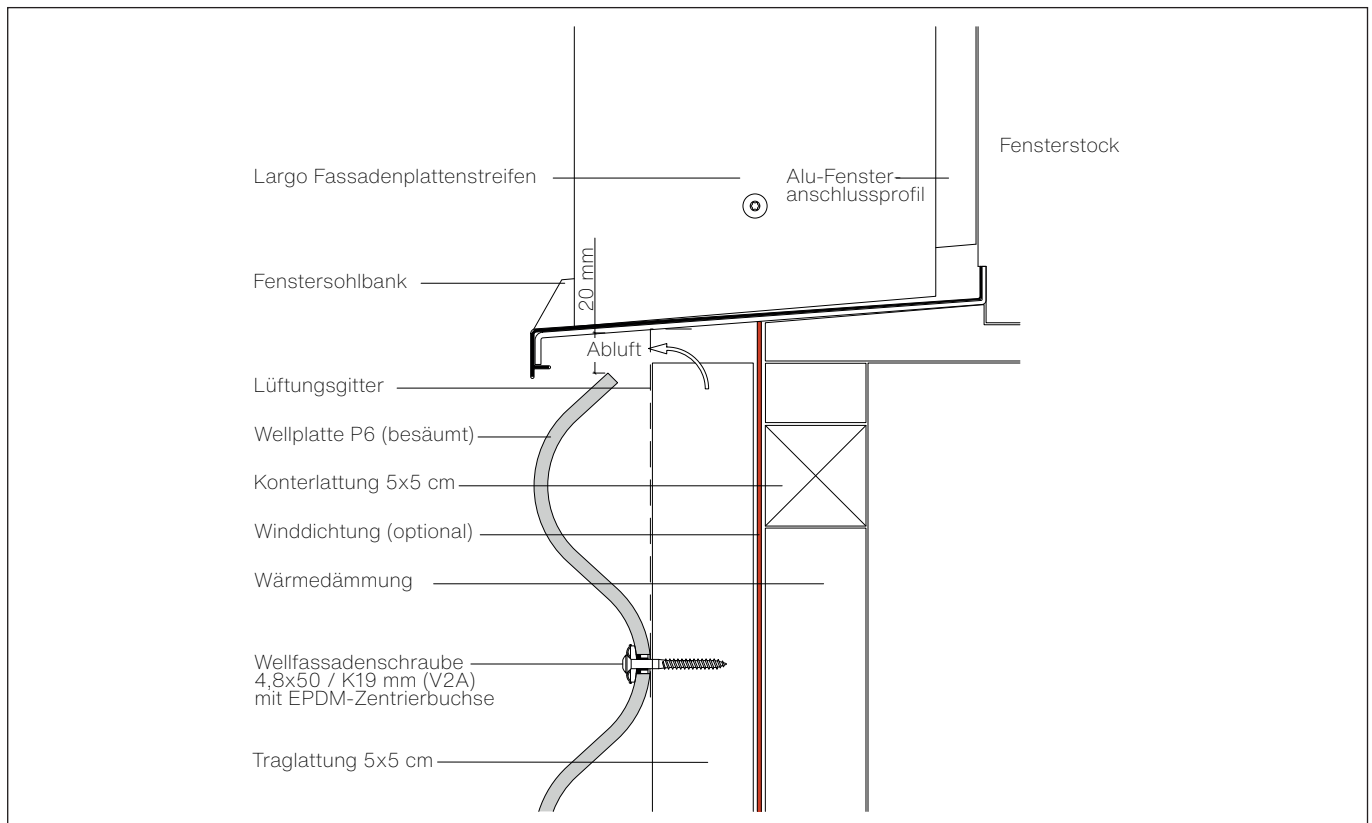

Fensterleibung mit Blech

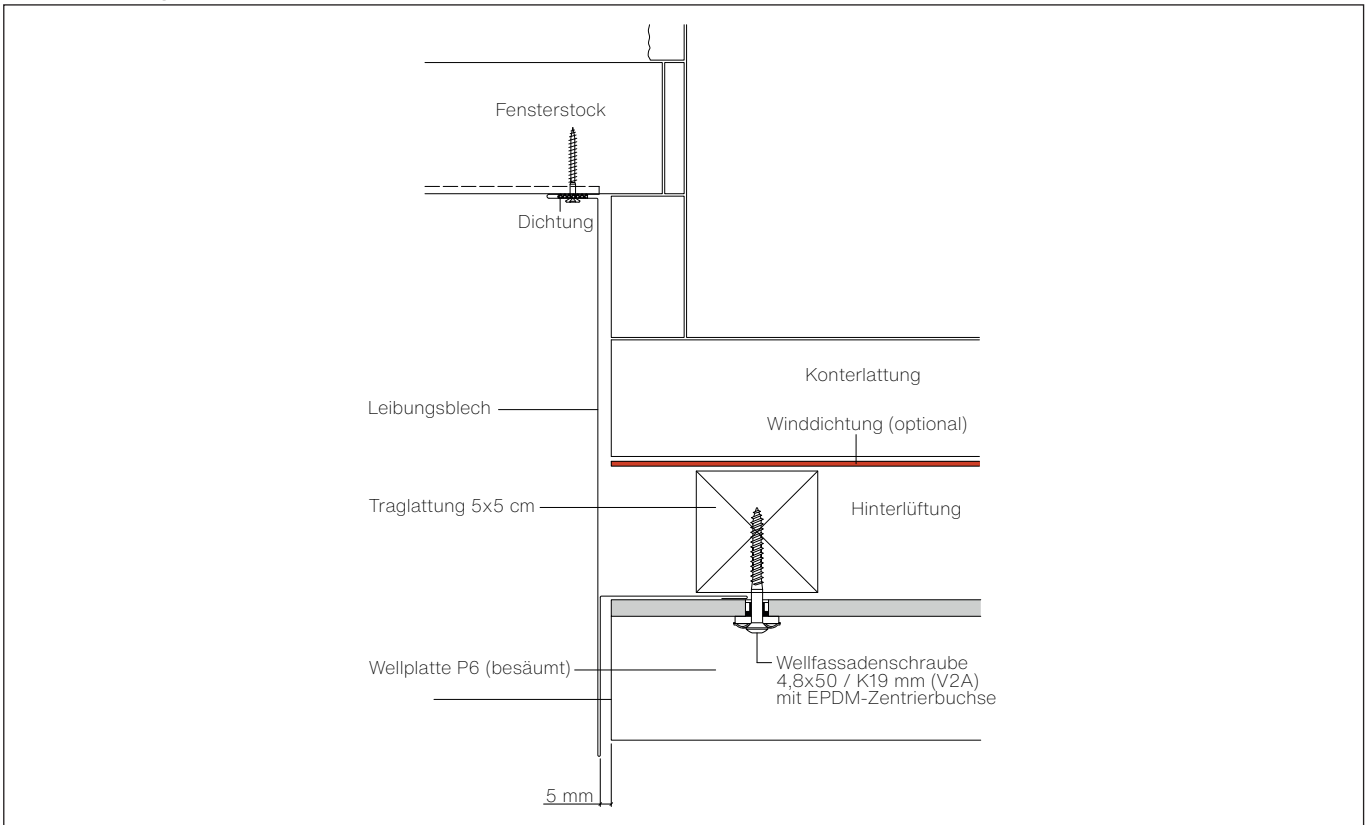

Fenstersturz

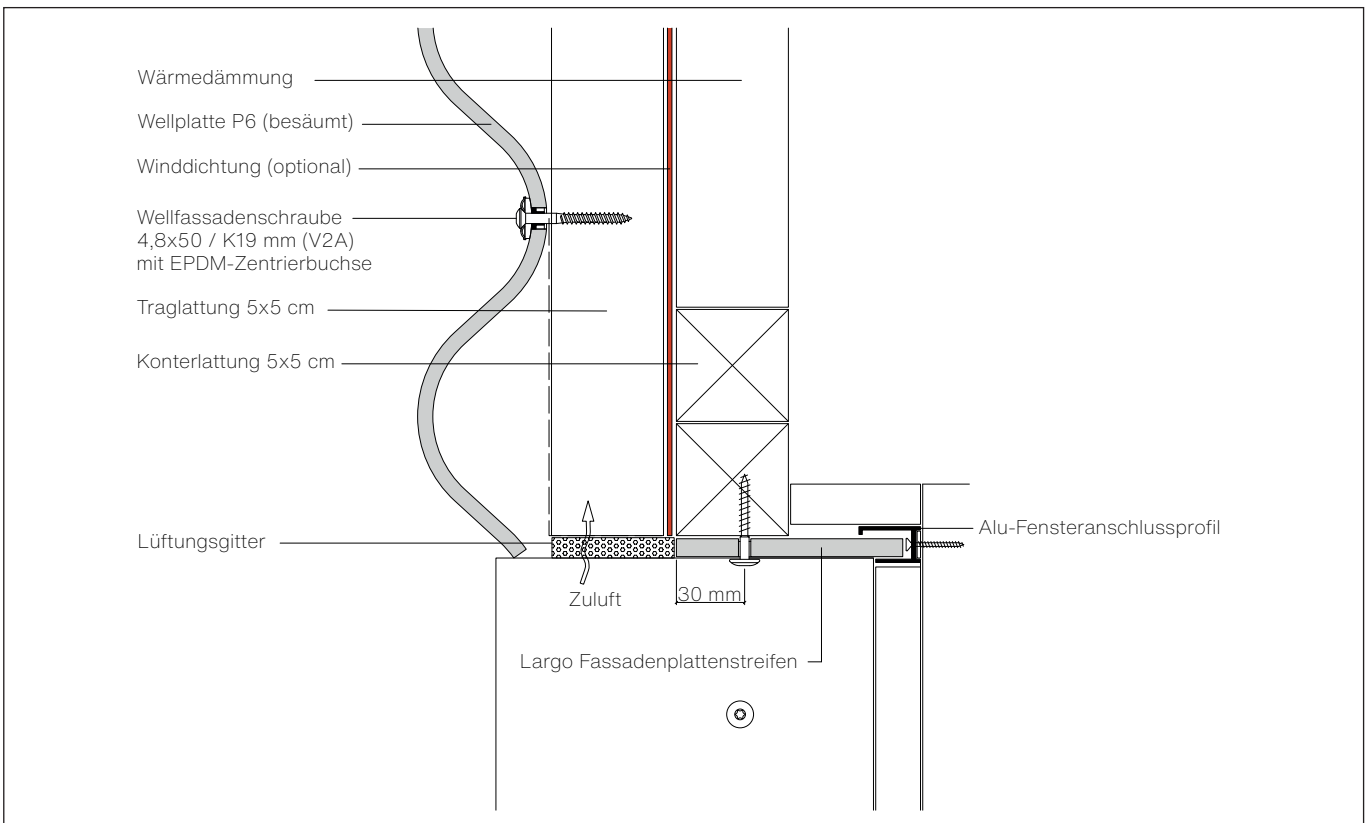

Fenstersturz mit Raffstorekasten

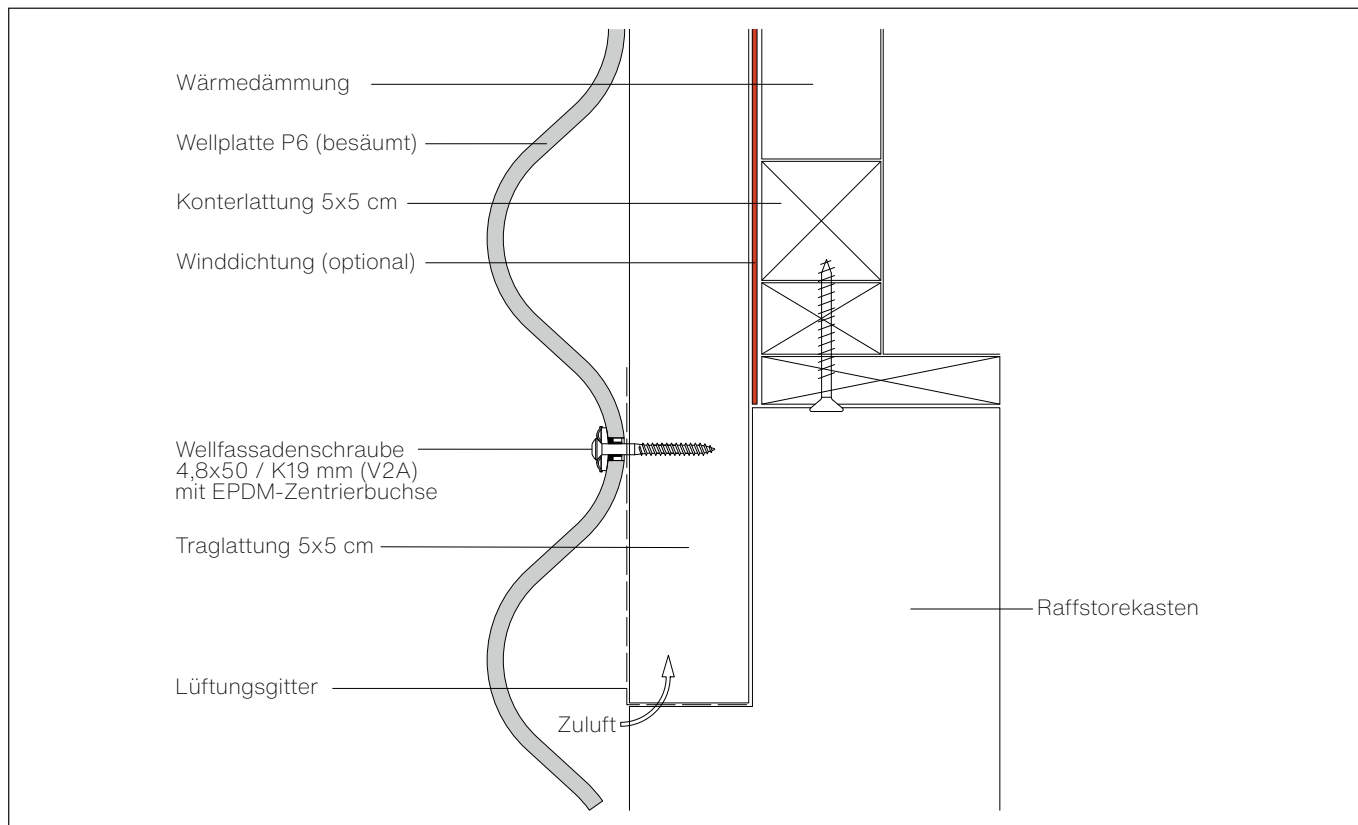

Dachanschluss geneigtes Dach

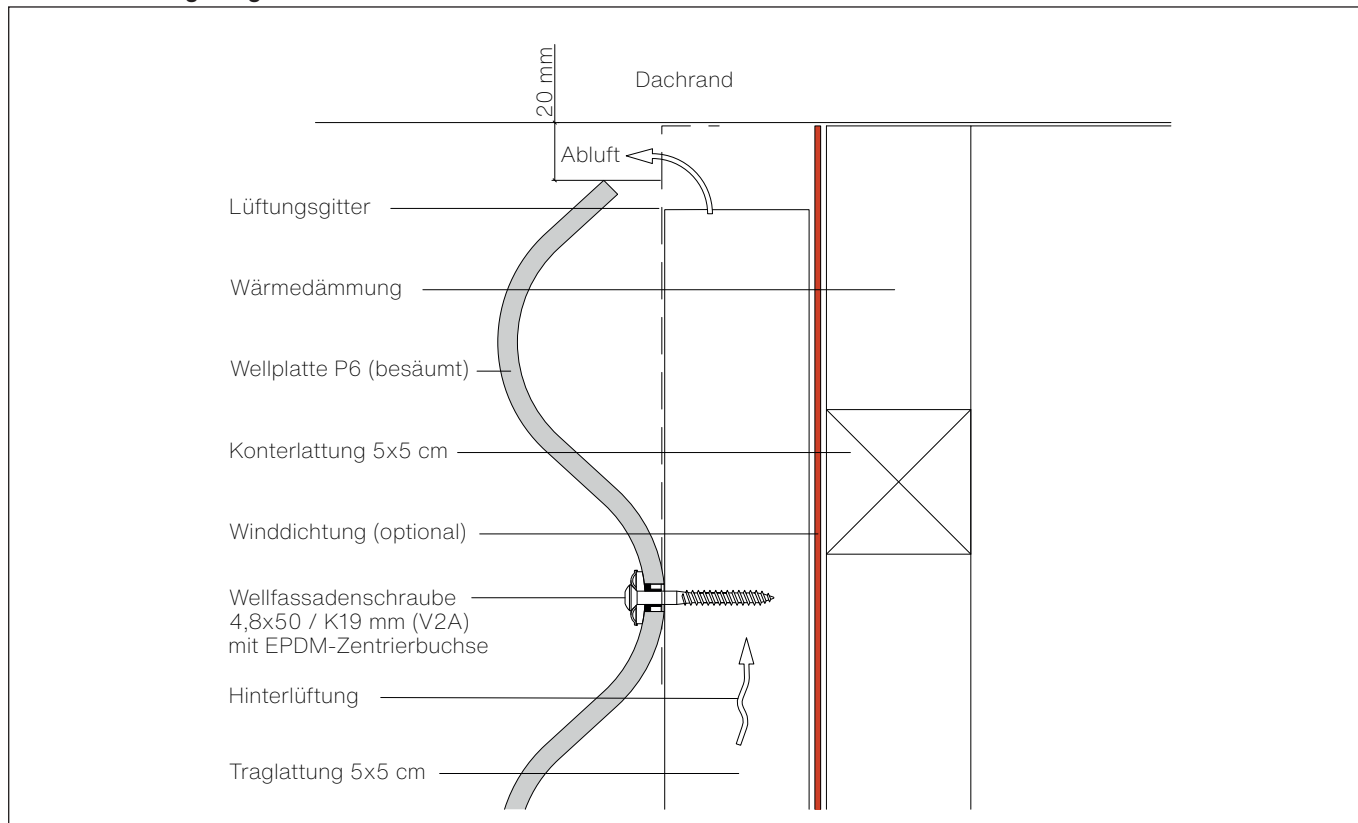

Höhenübergreif (Verlegung überlappend)

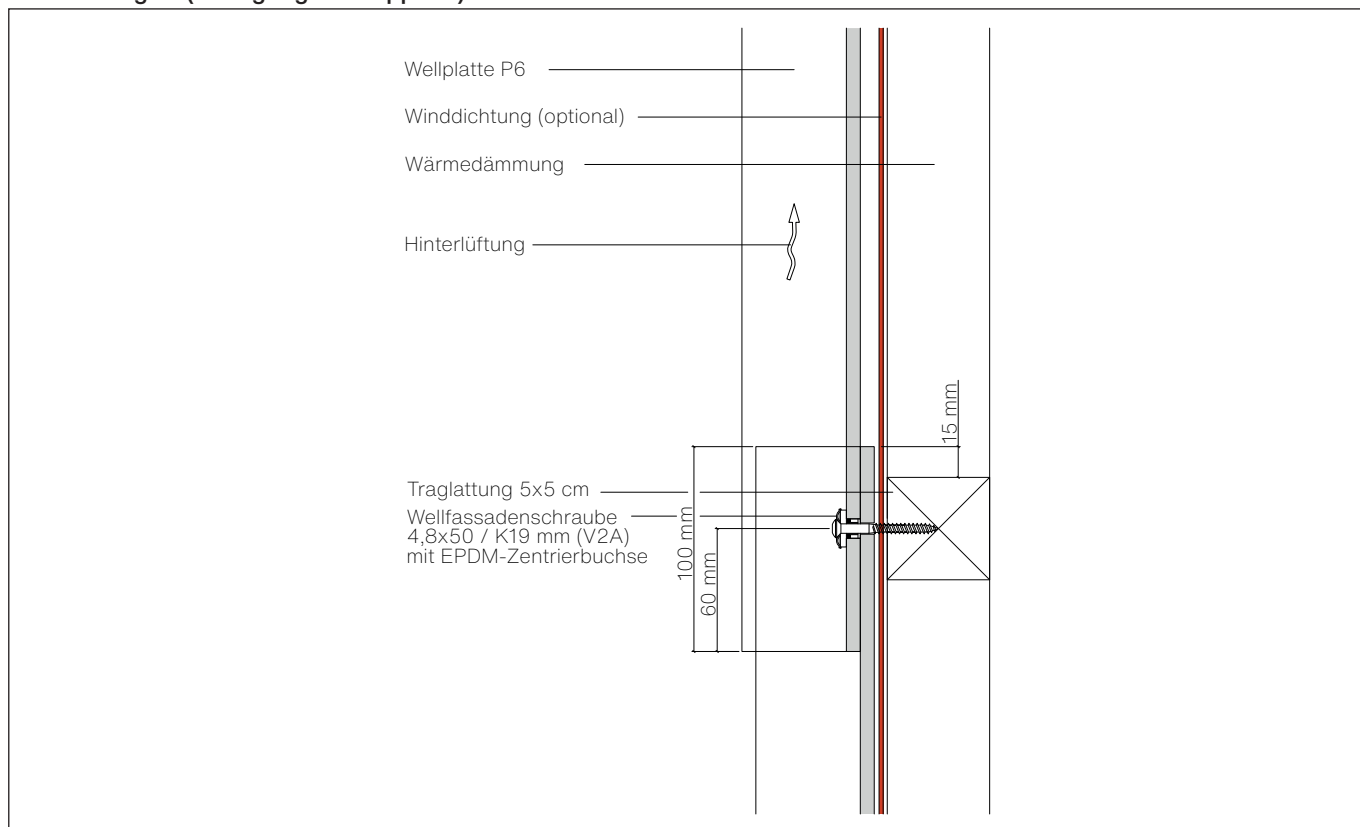

Seitlicher Übergreif

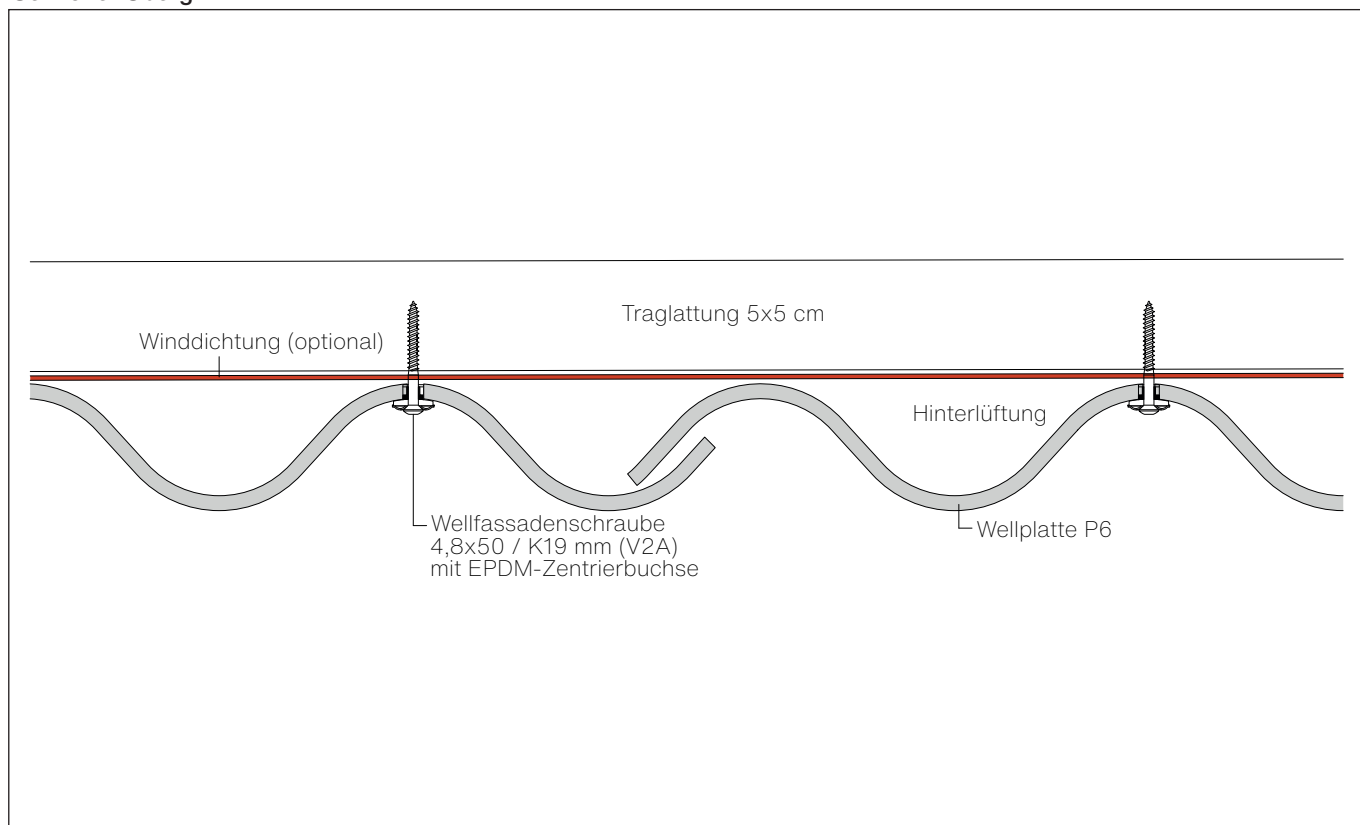

Außeneck

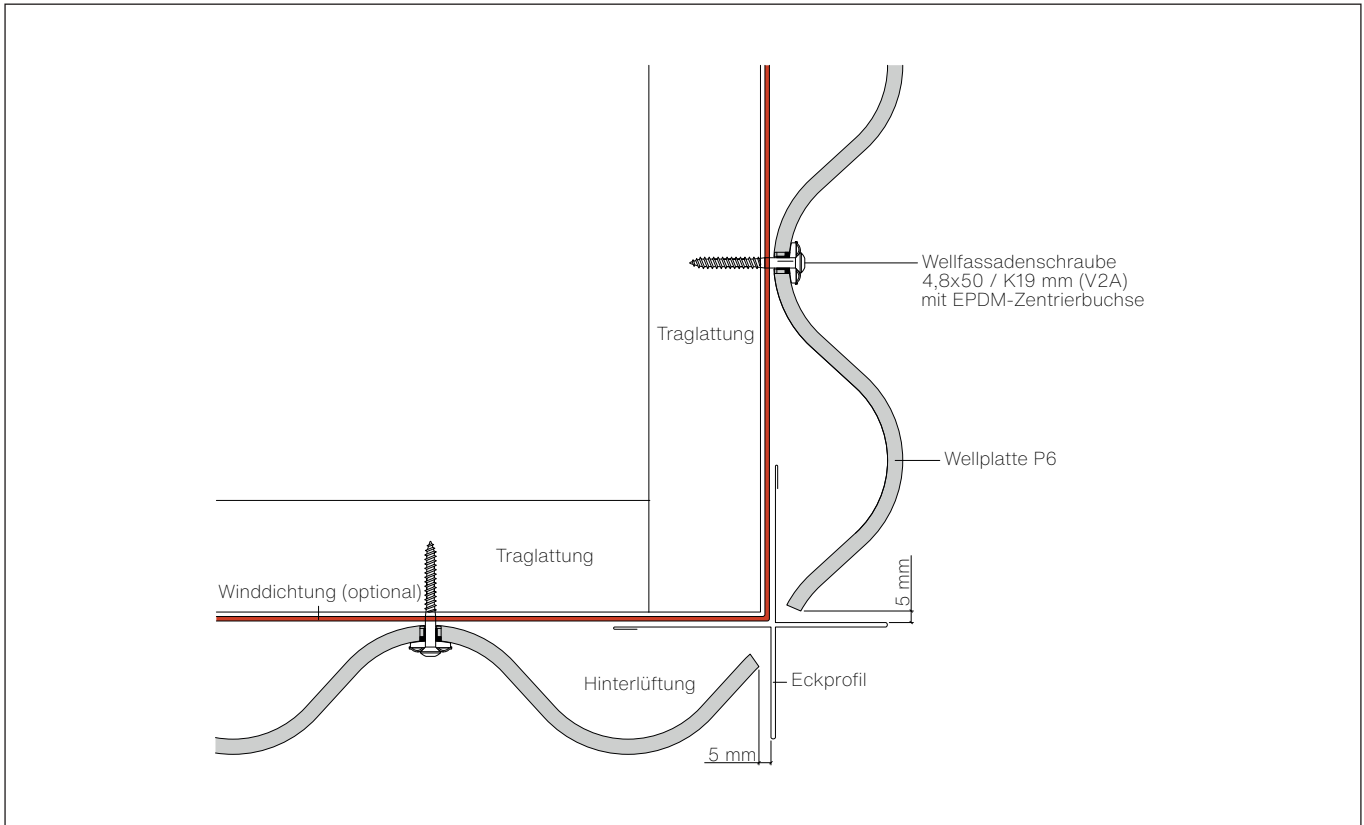

Außeneckabschluss

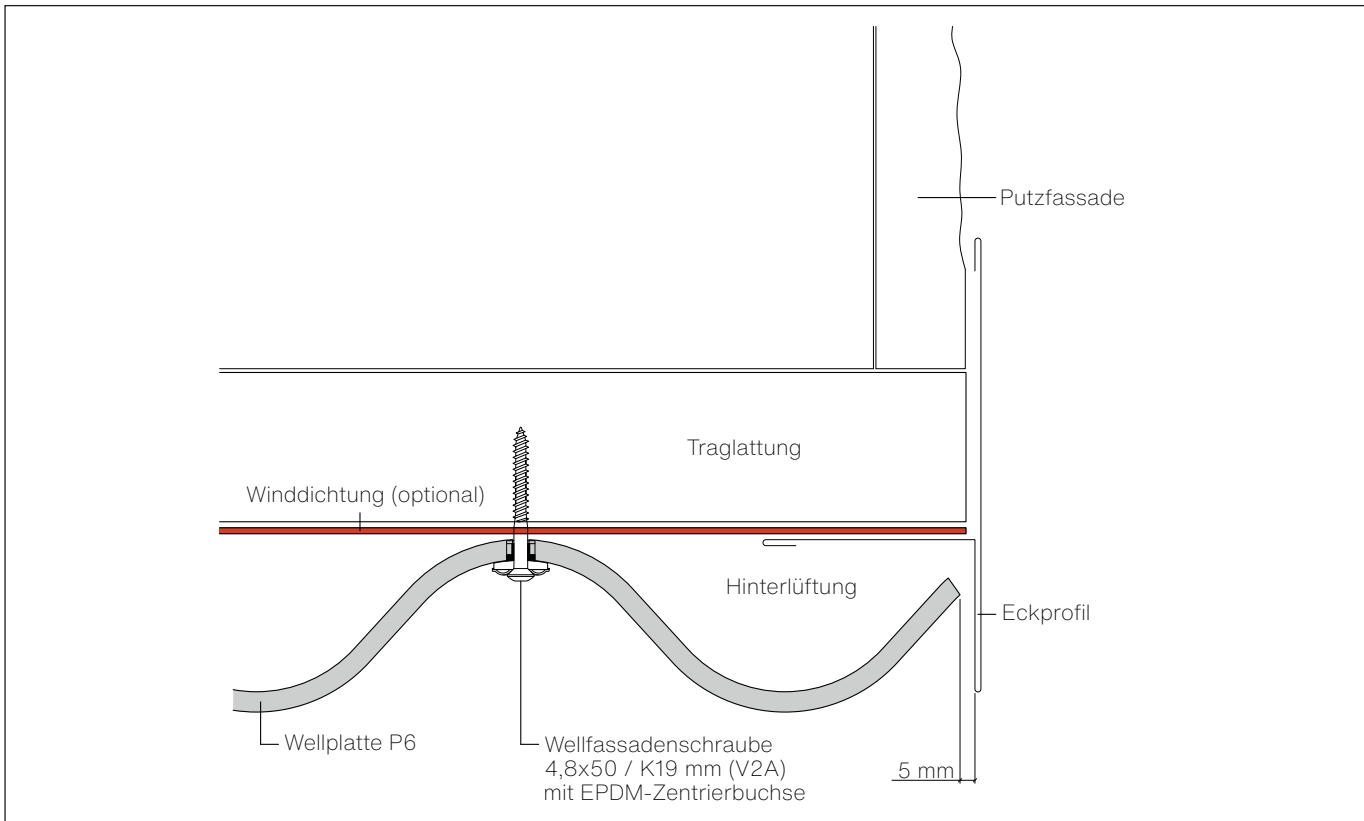

Inneck

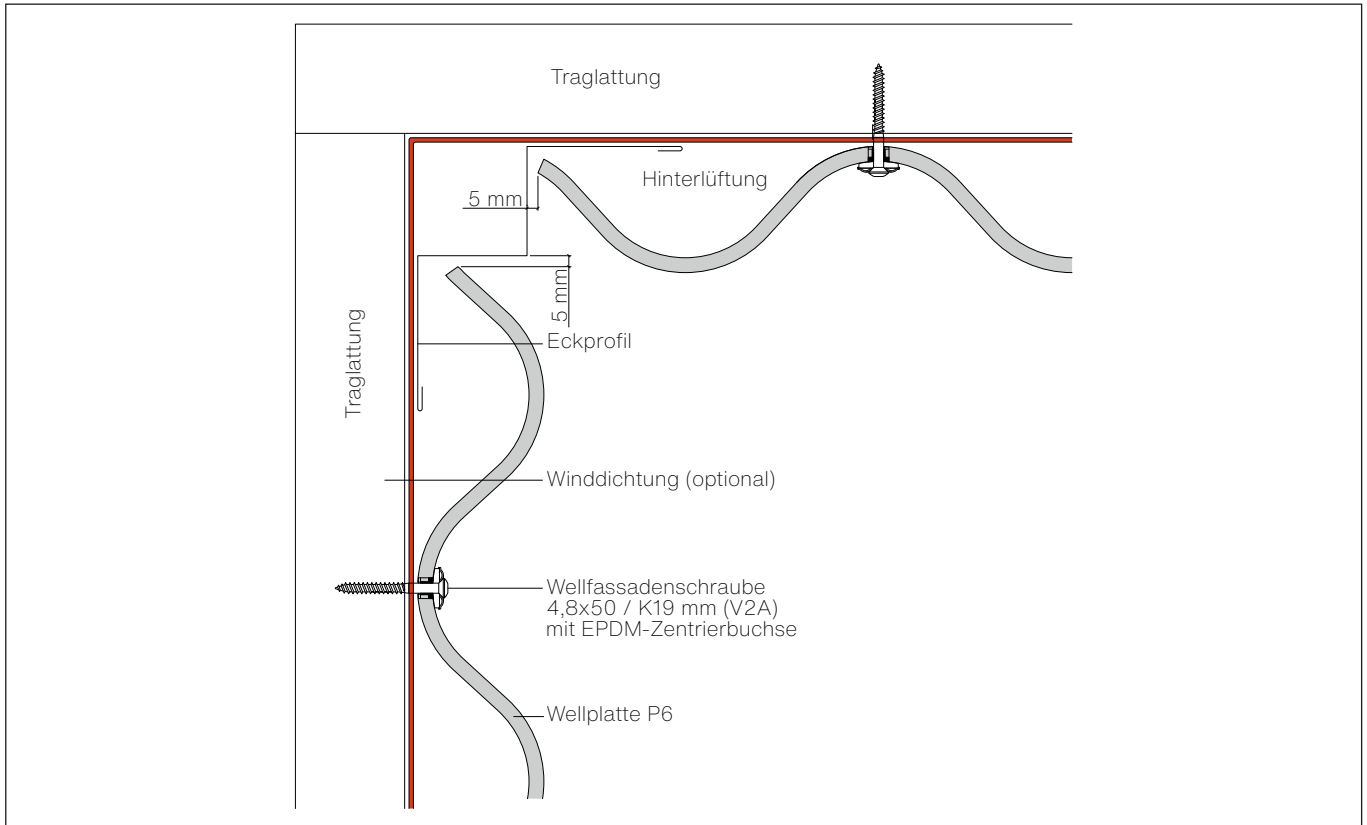

Sockelabschluss

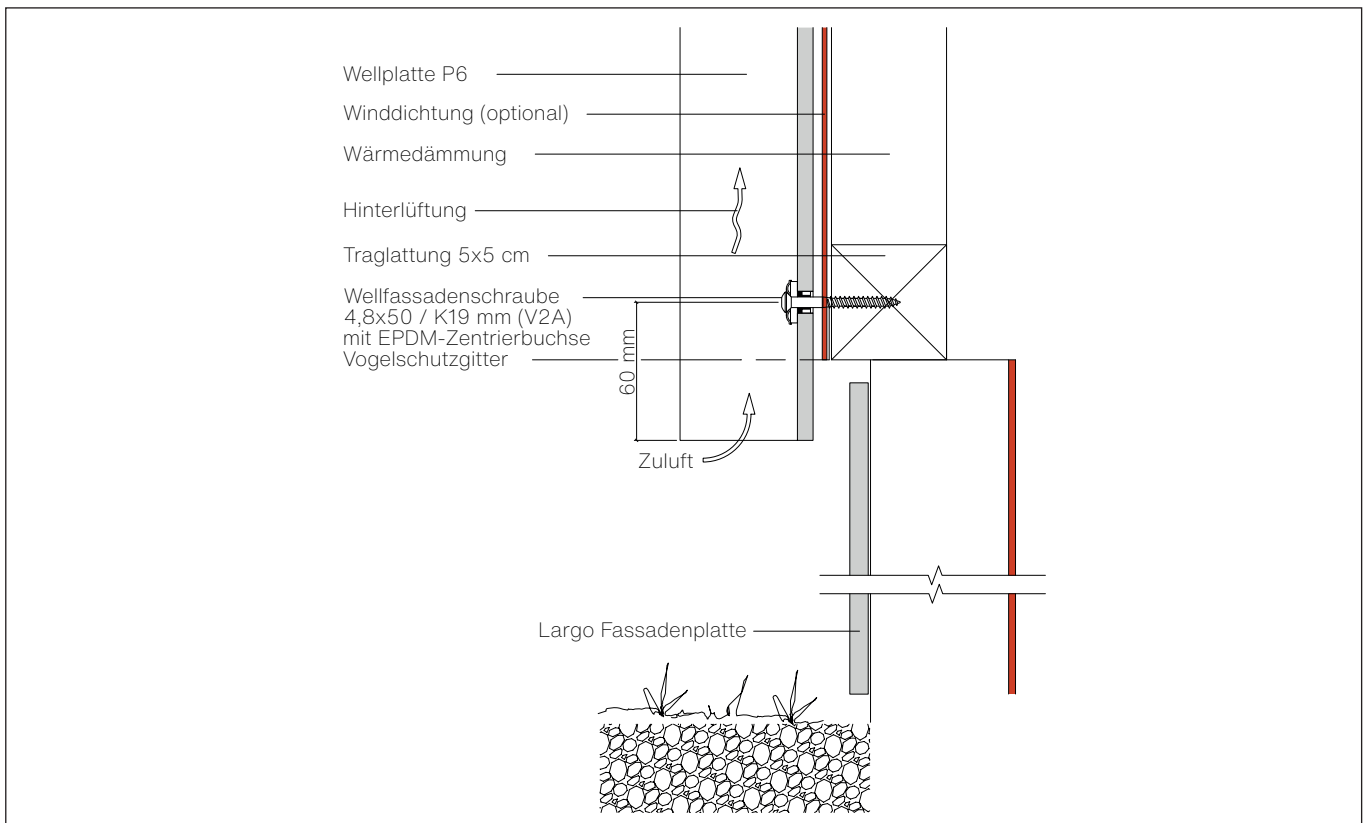

Dehnfuge

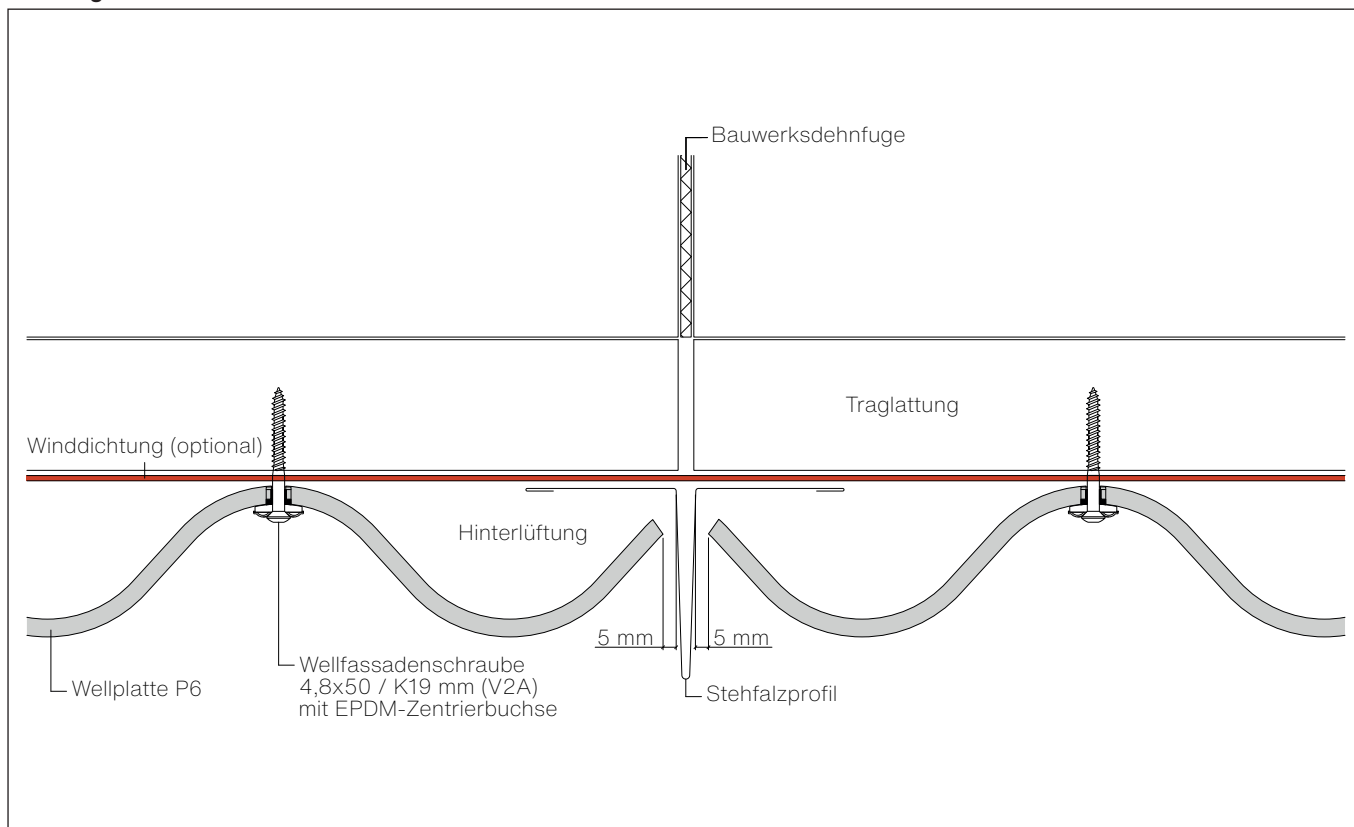

Dachanschluss geneigtes Dach

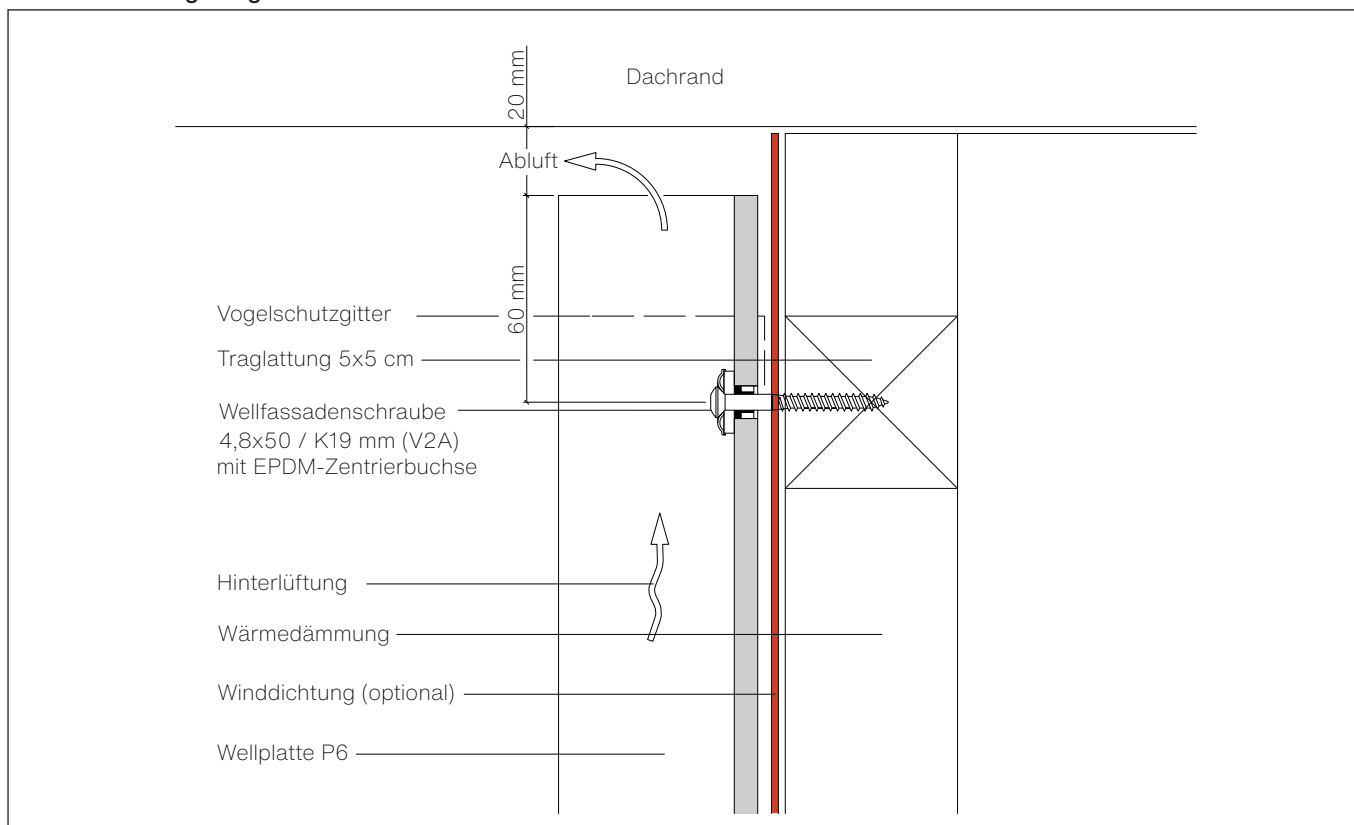

Fenstersohlbank

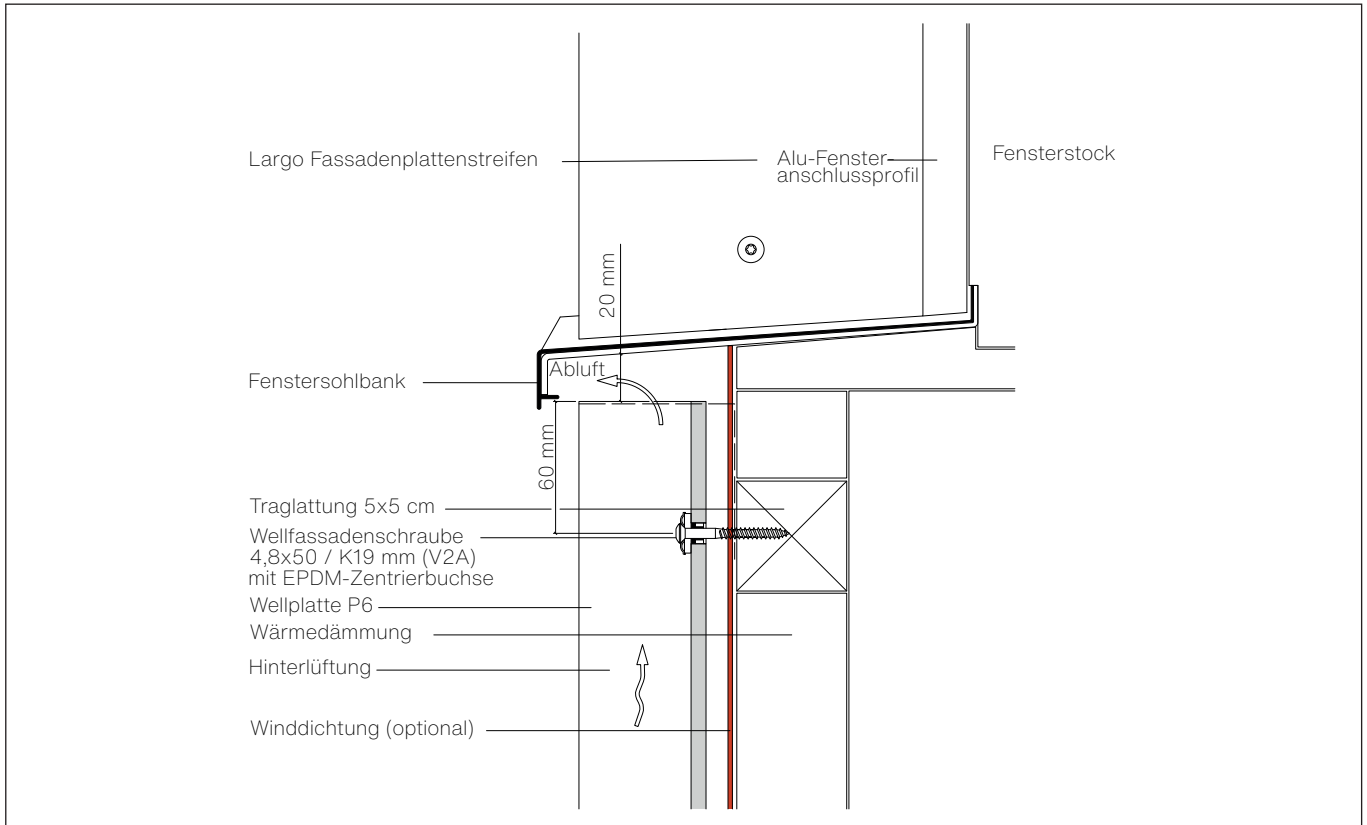

Fensterleibung mit Blech

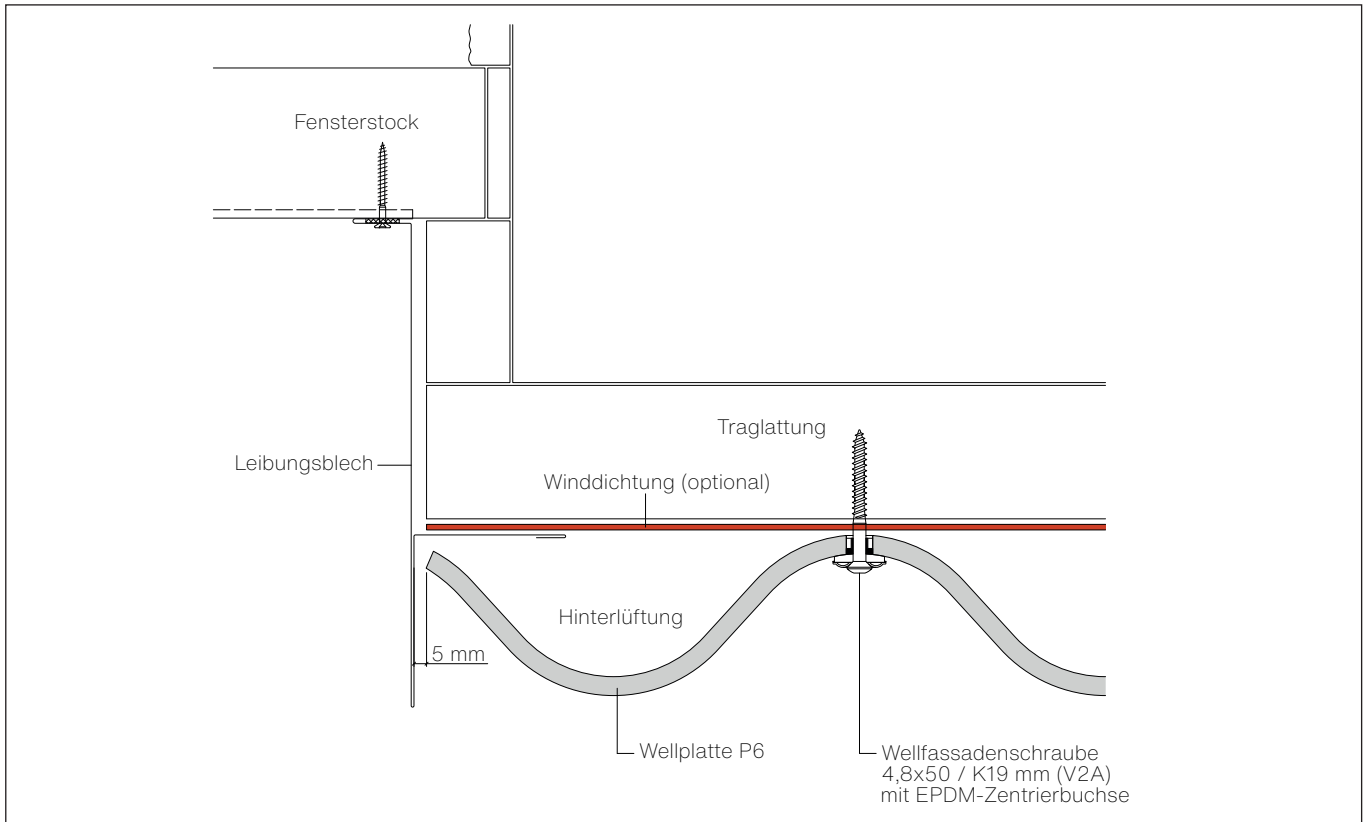

Fenstersturz

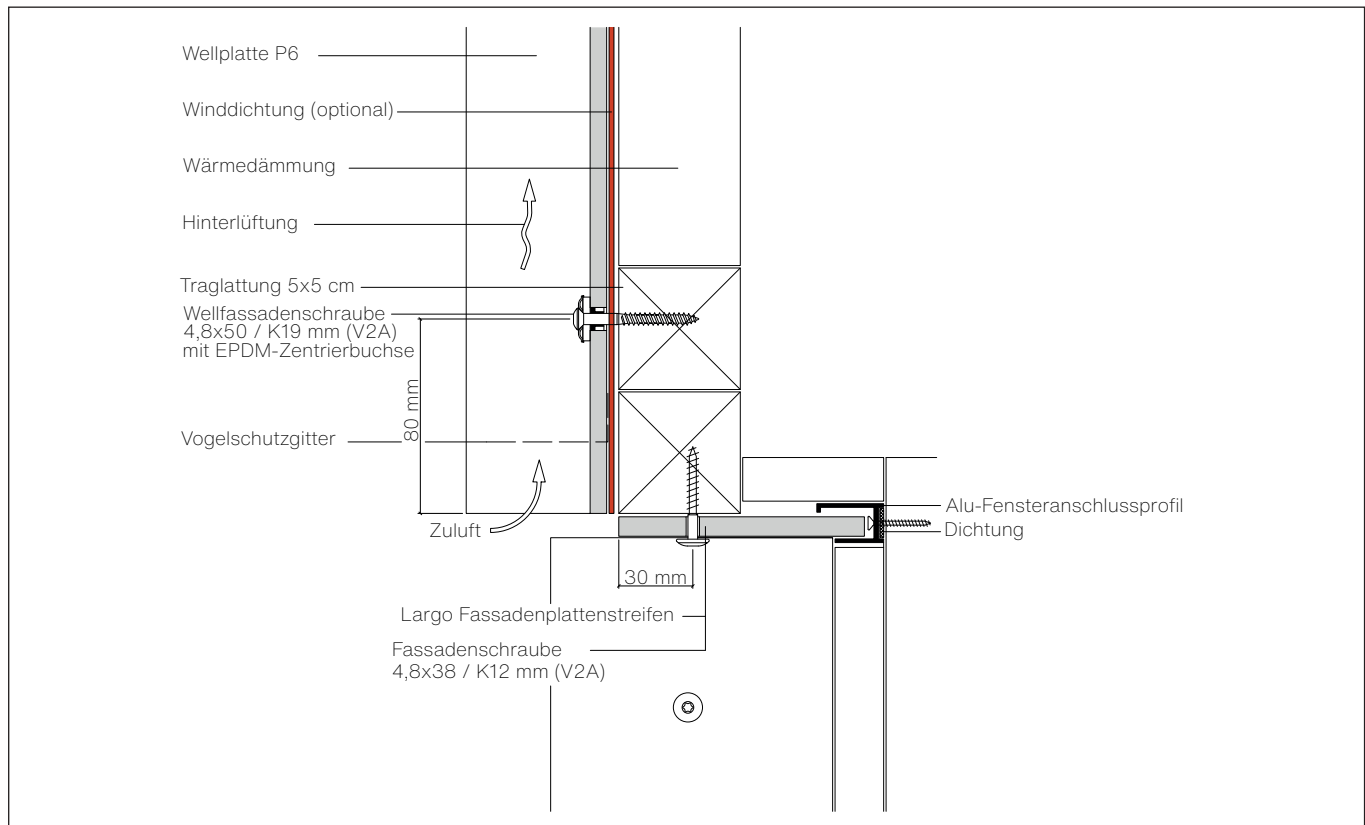

Fenstersturz mit Raffstorekasten

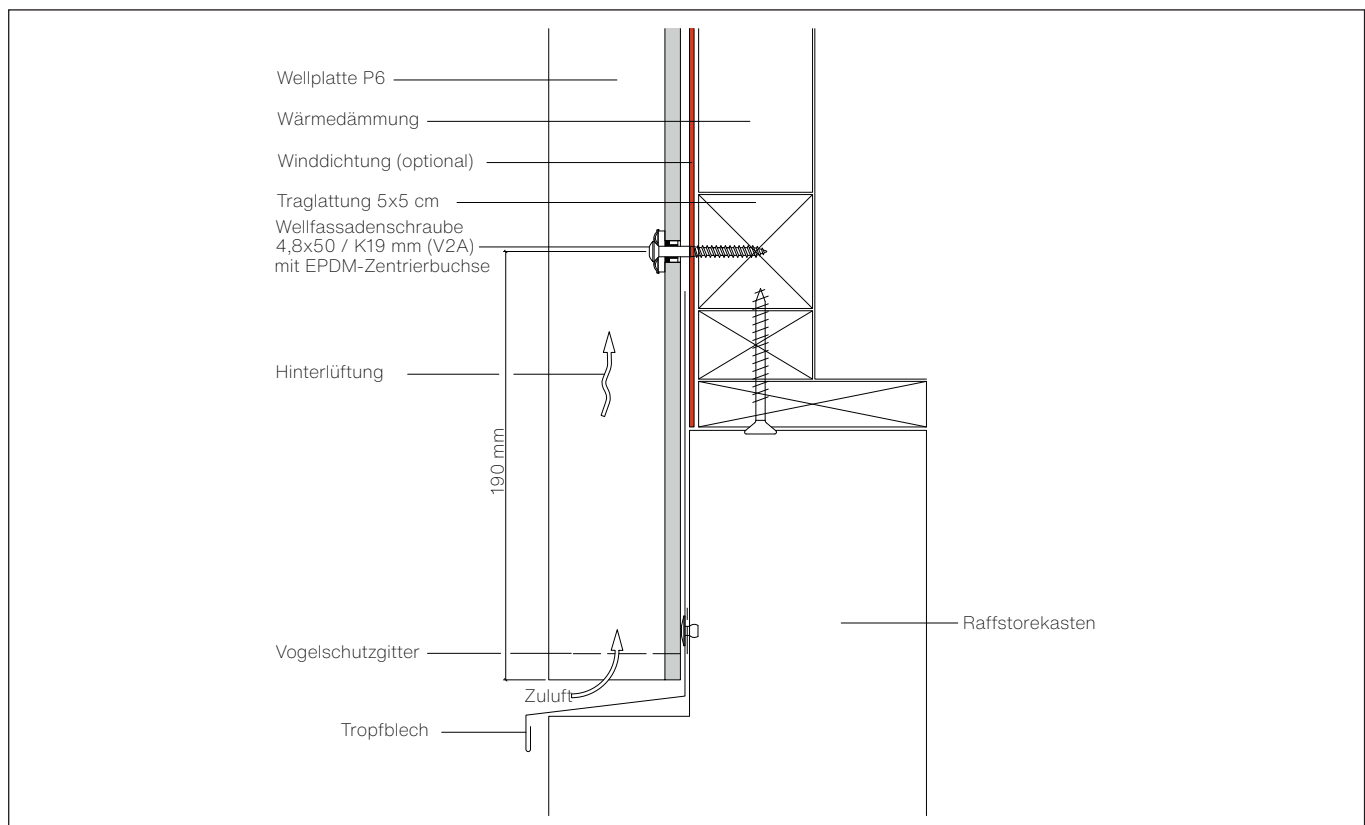

Höhenübergreif

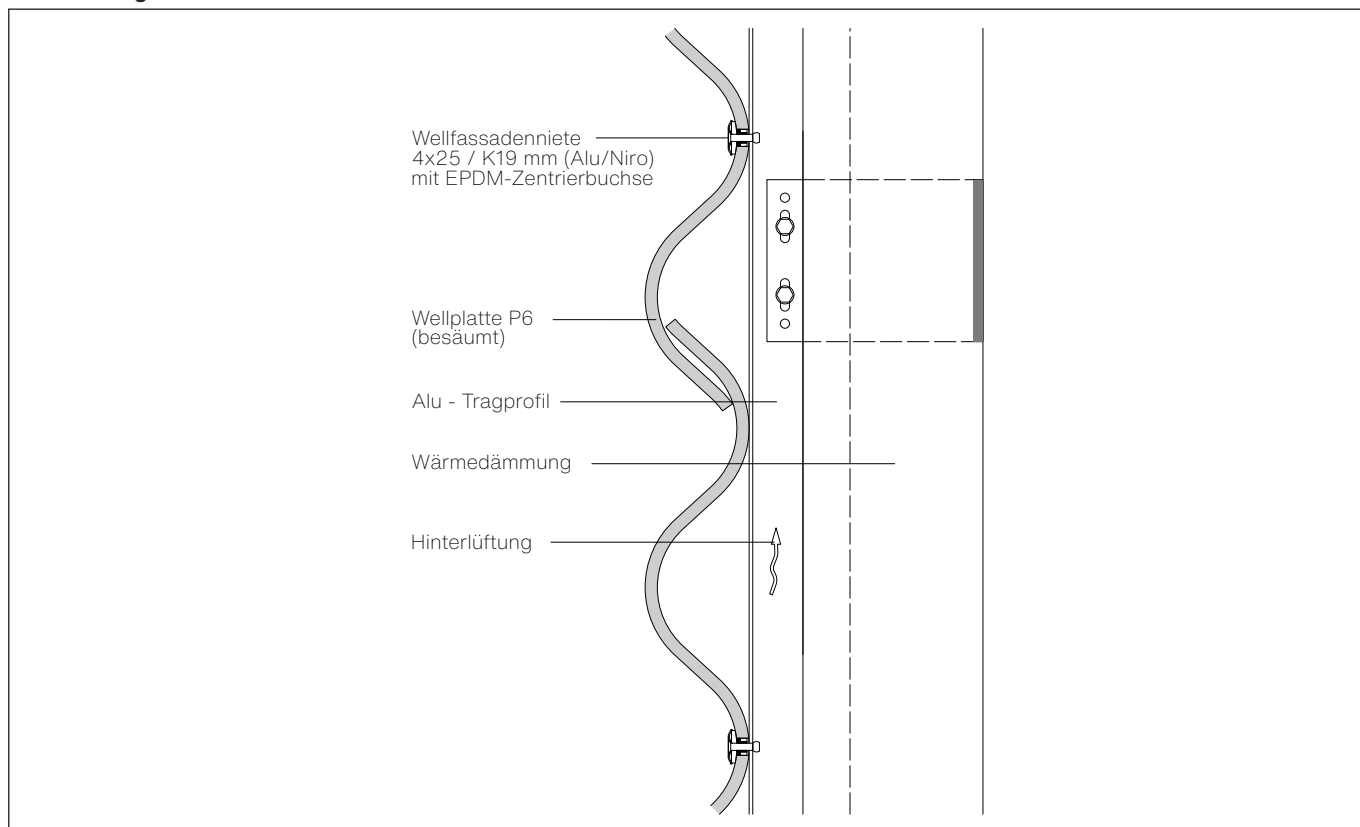

Vertikalfuge mit Hutprofil

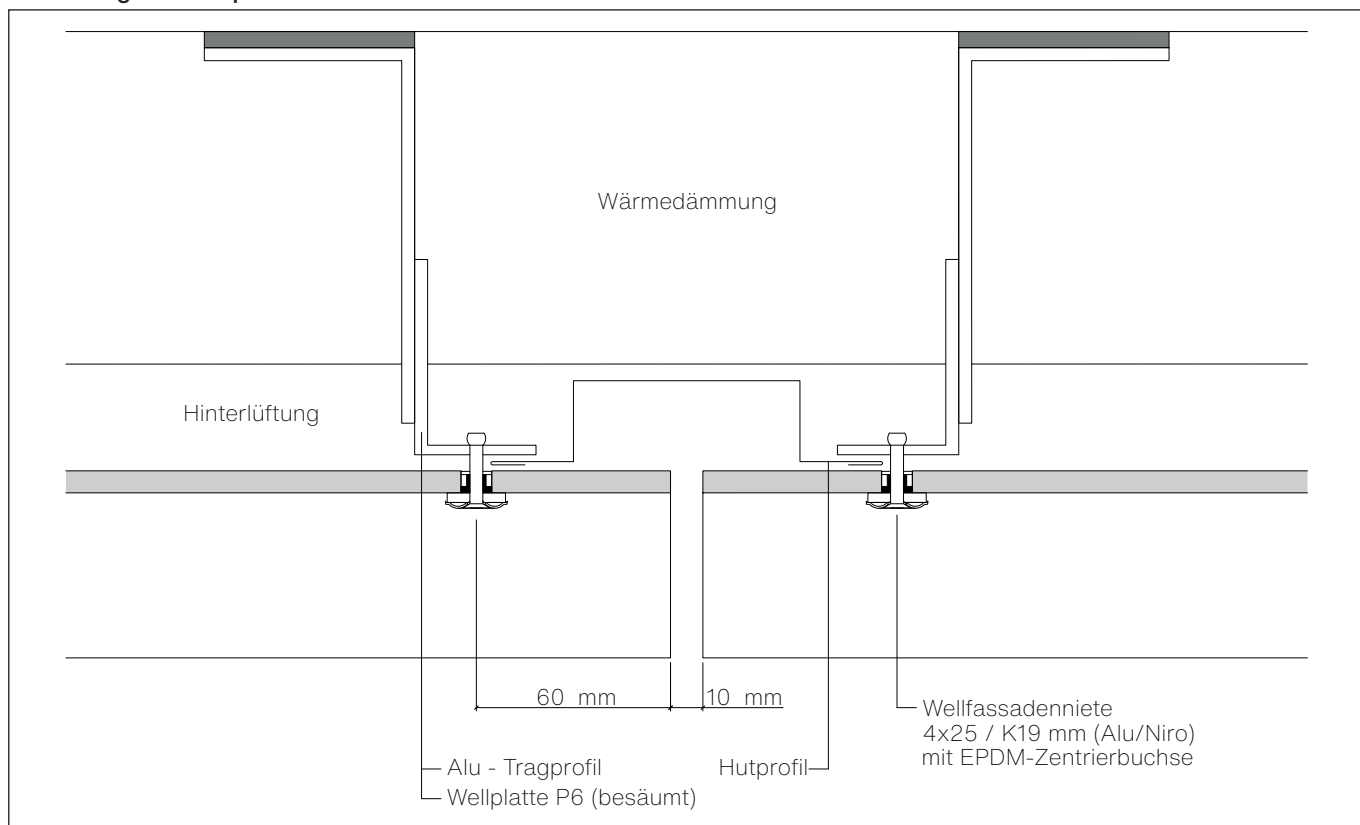

Vertikalfuge mit Stehfalzprofil

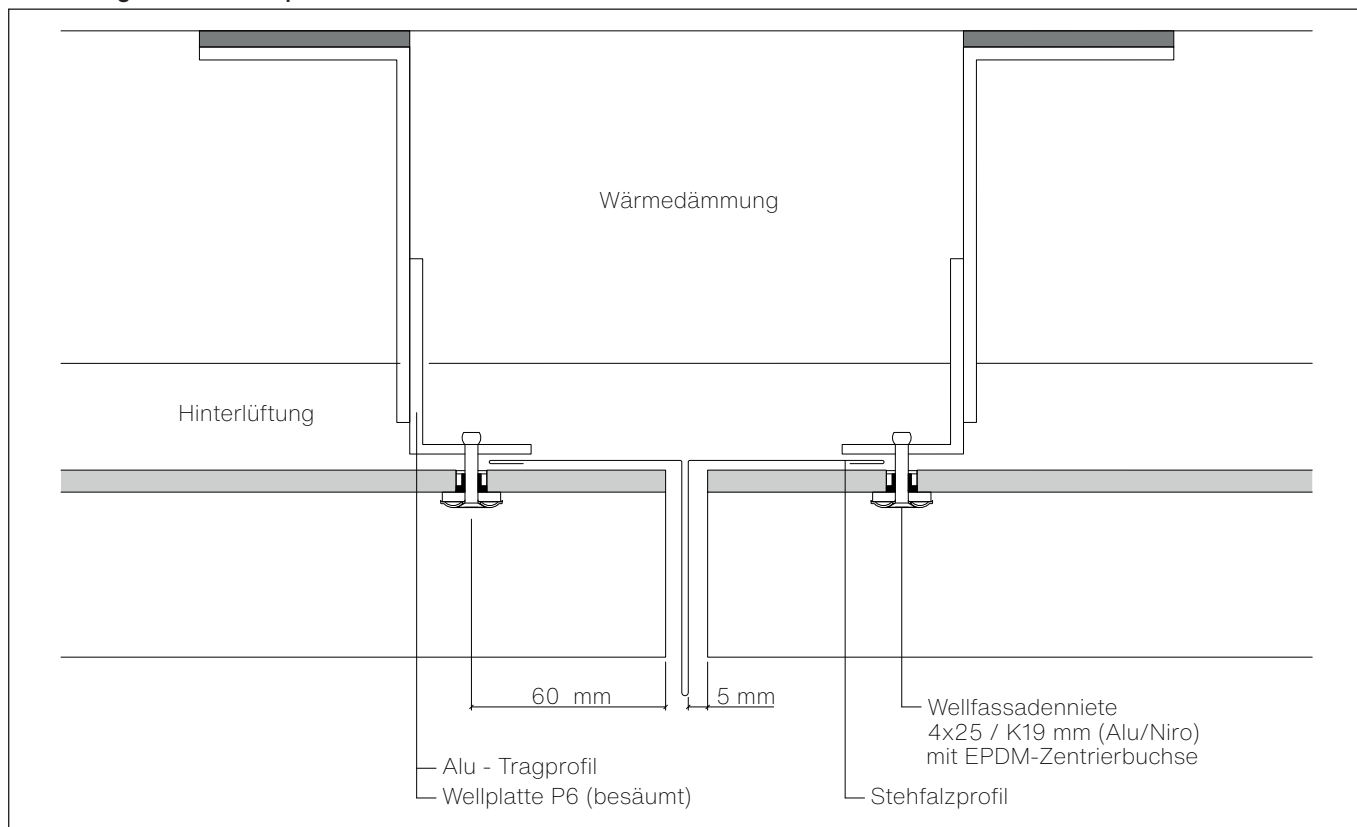

Vertikalfuge mit Sonderprofil

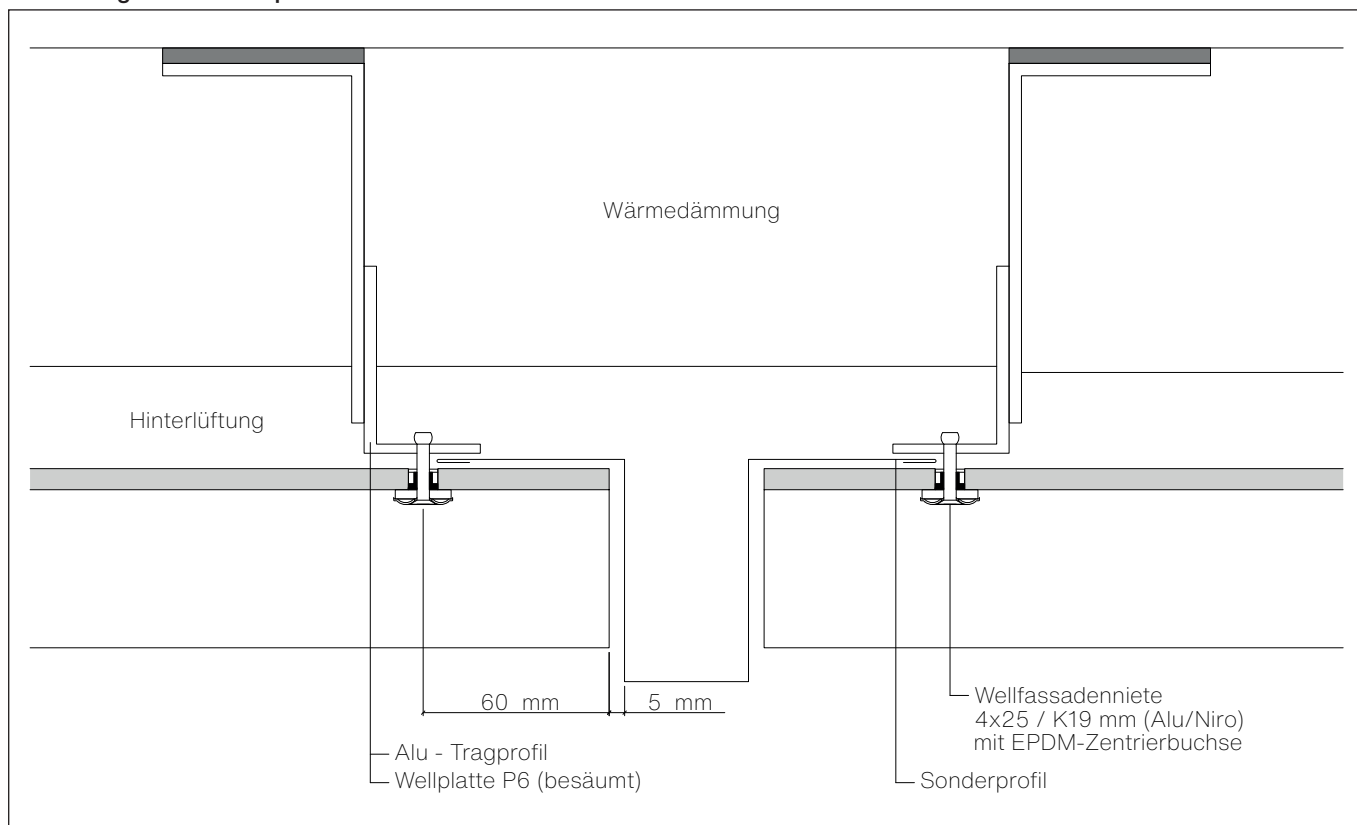

Außeneck mit Eckprofil

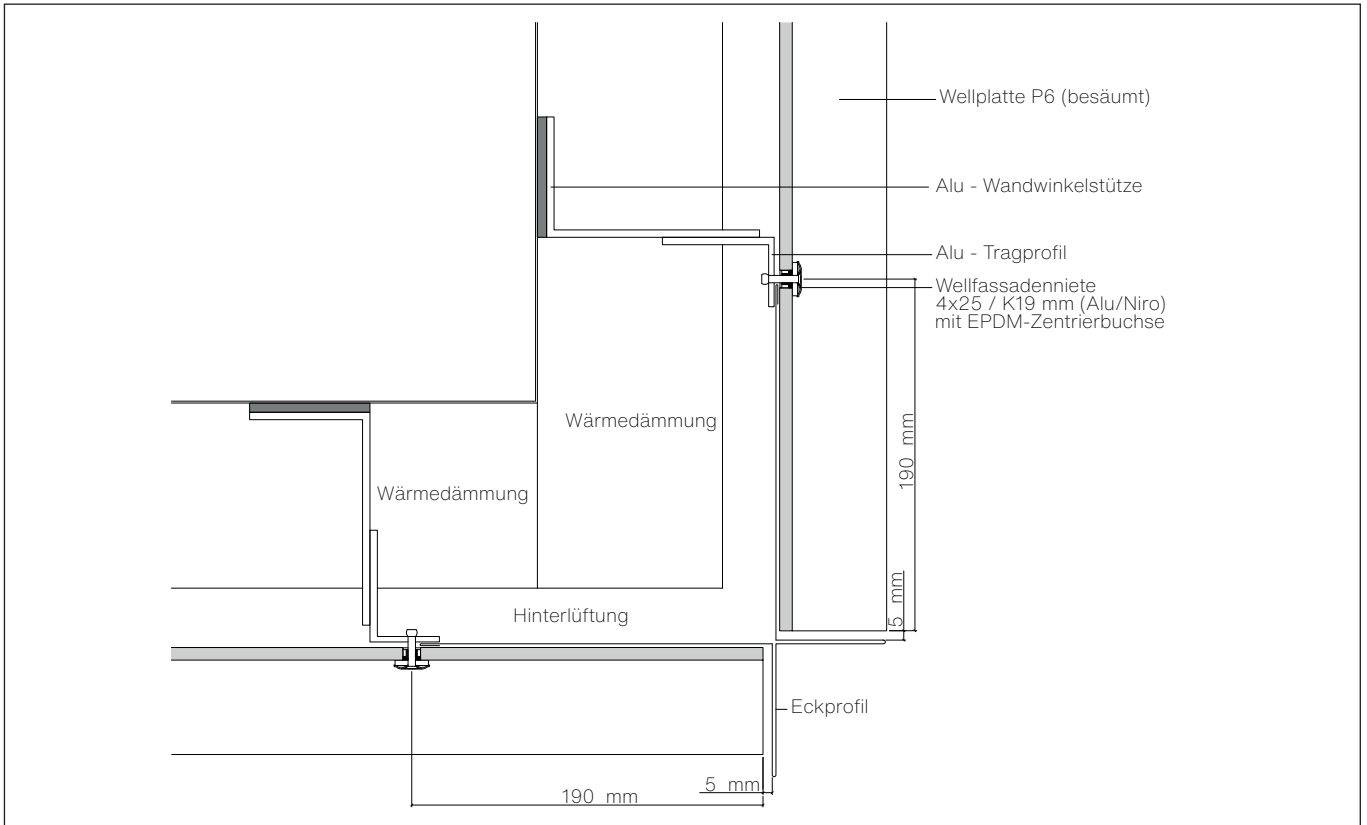

Außeneckabschluss

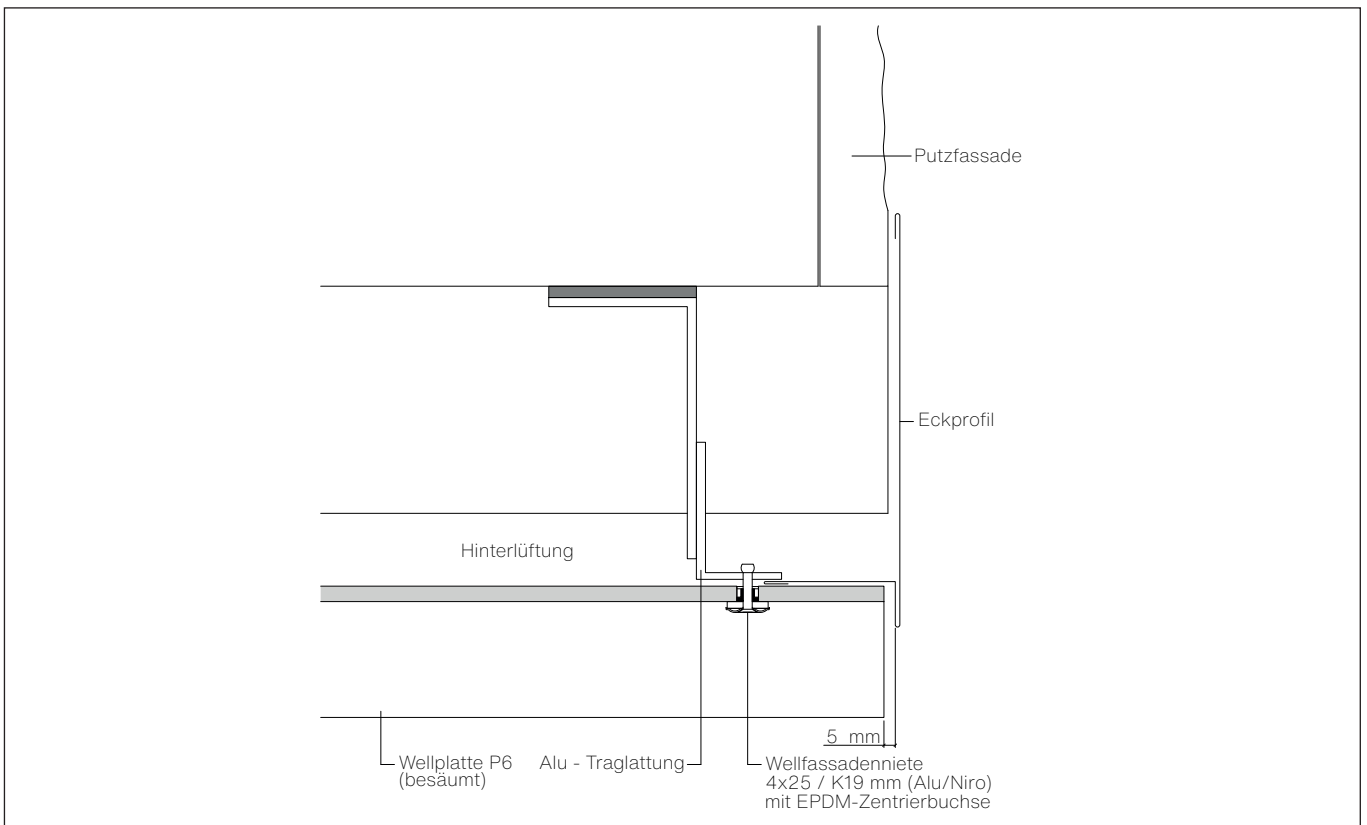

Inneneck

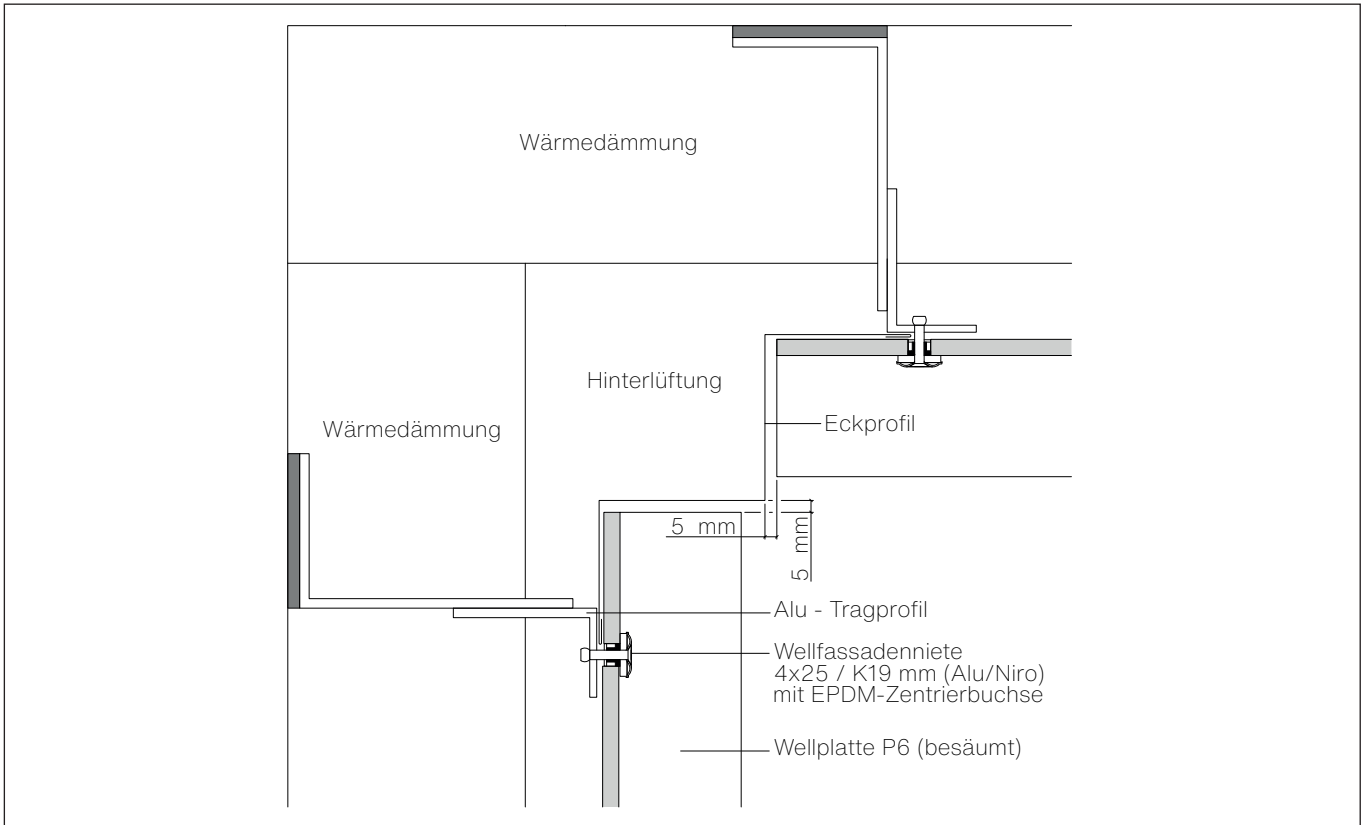

Sockelabschluss

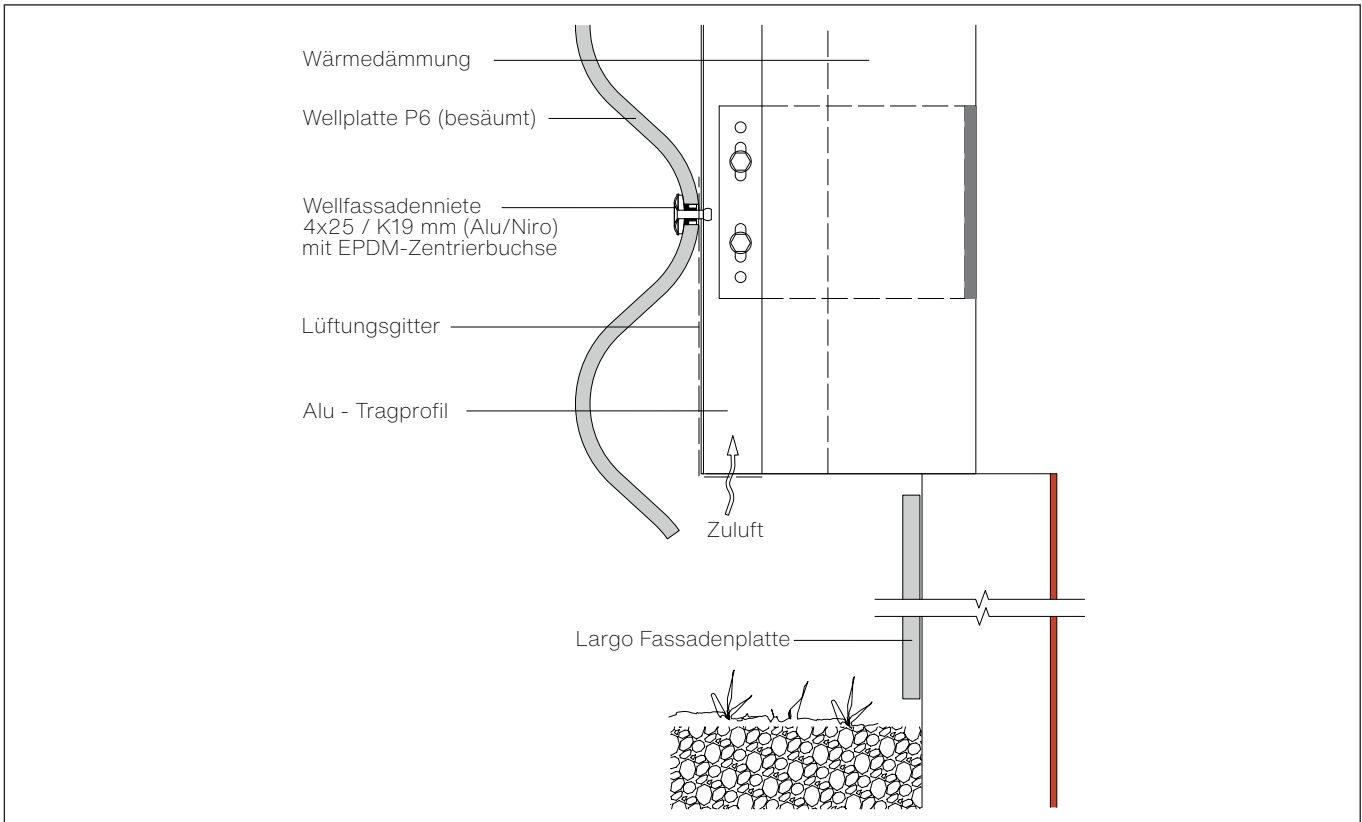

Dehnfuge

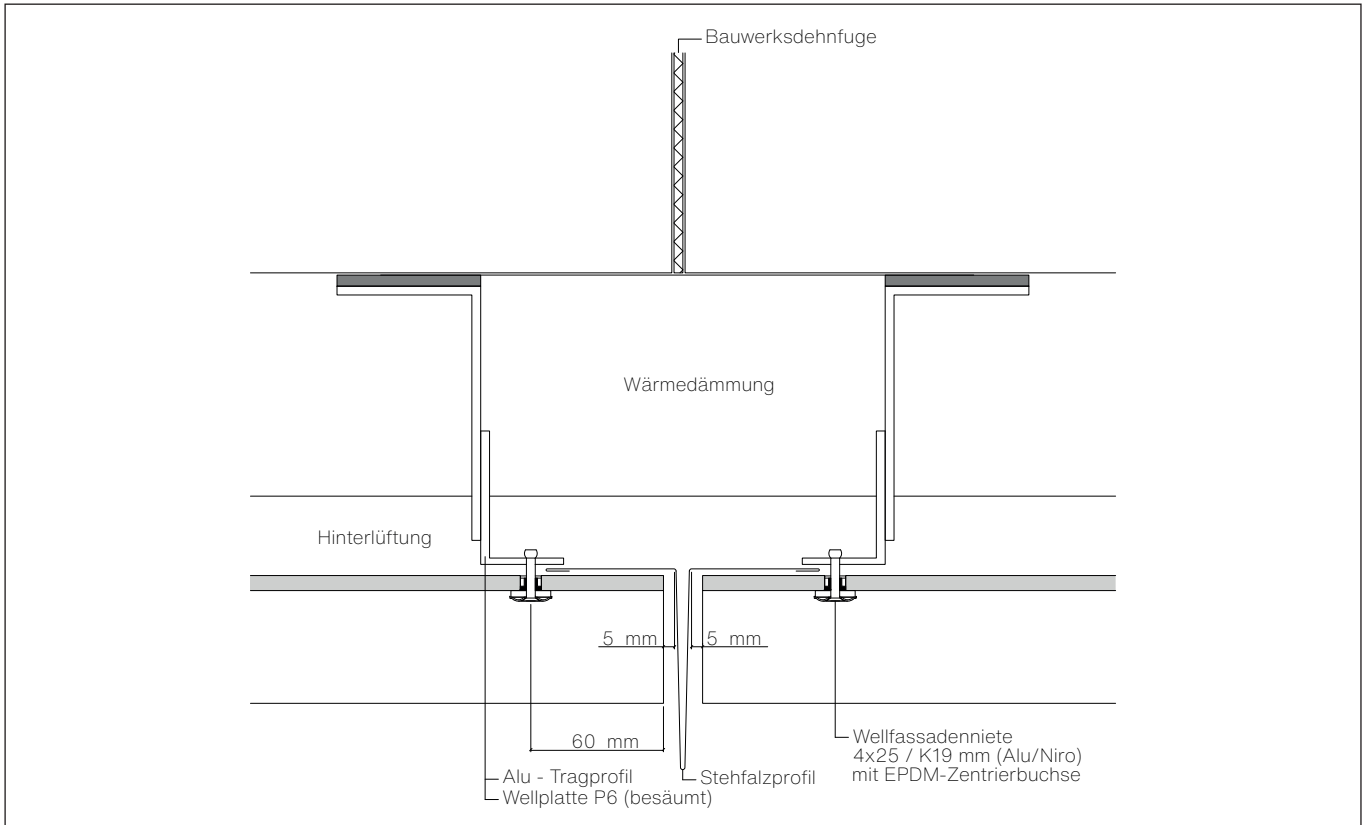

Fenstersohlbank

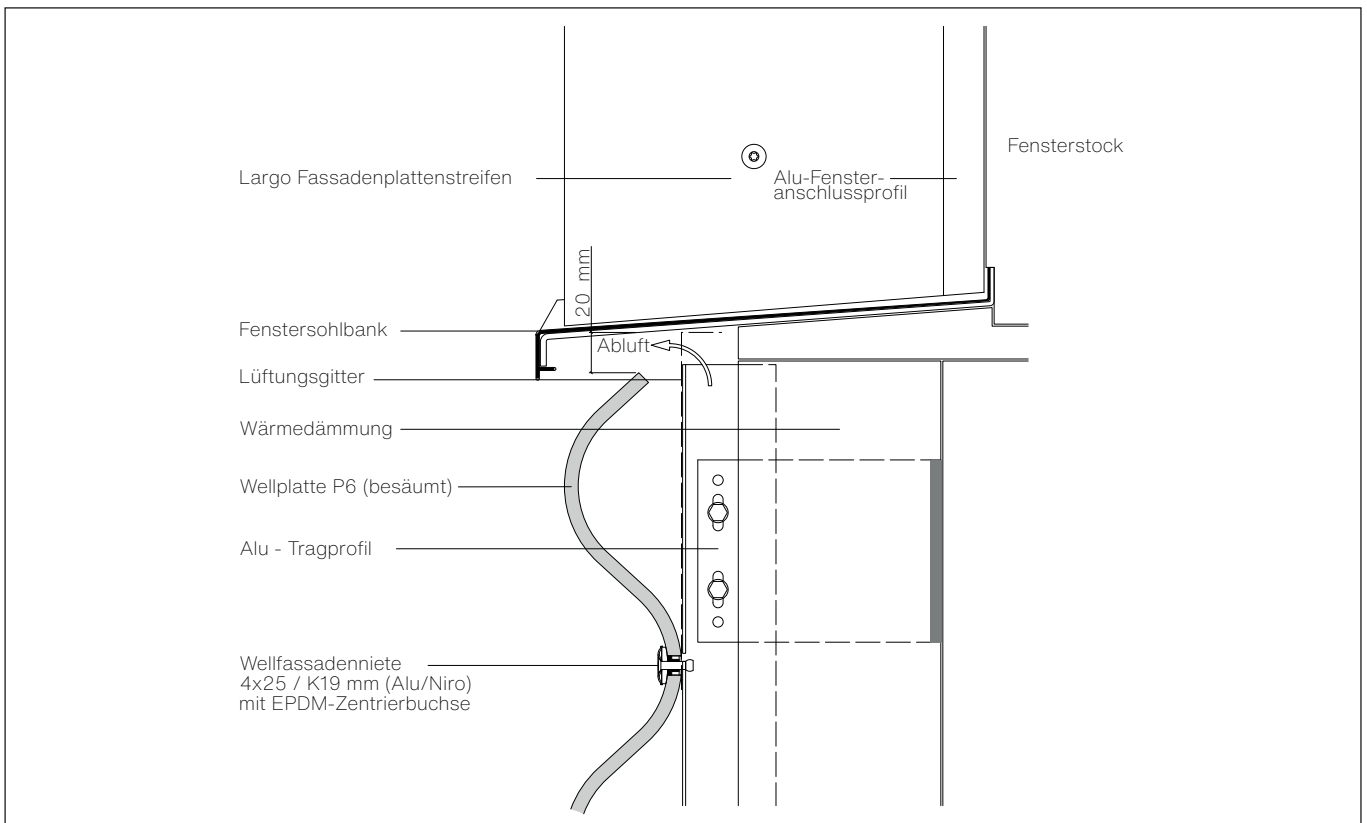

Fensterleibung mit Blechzarge

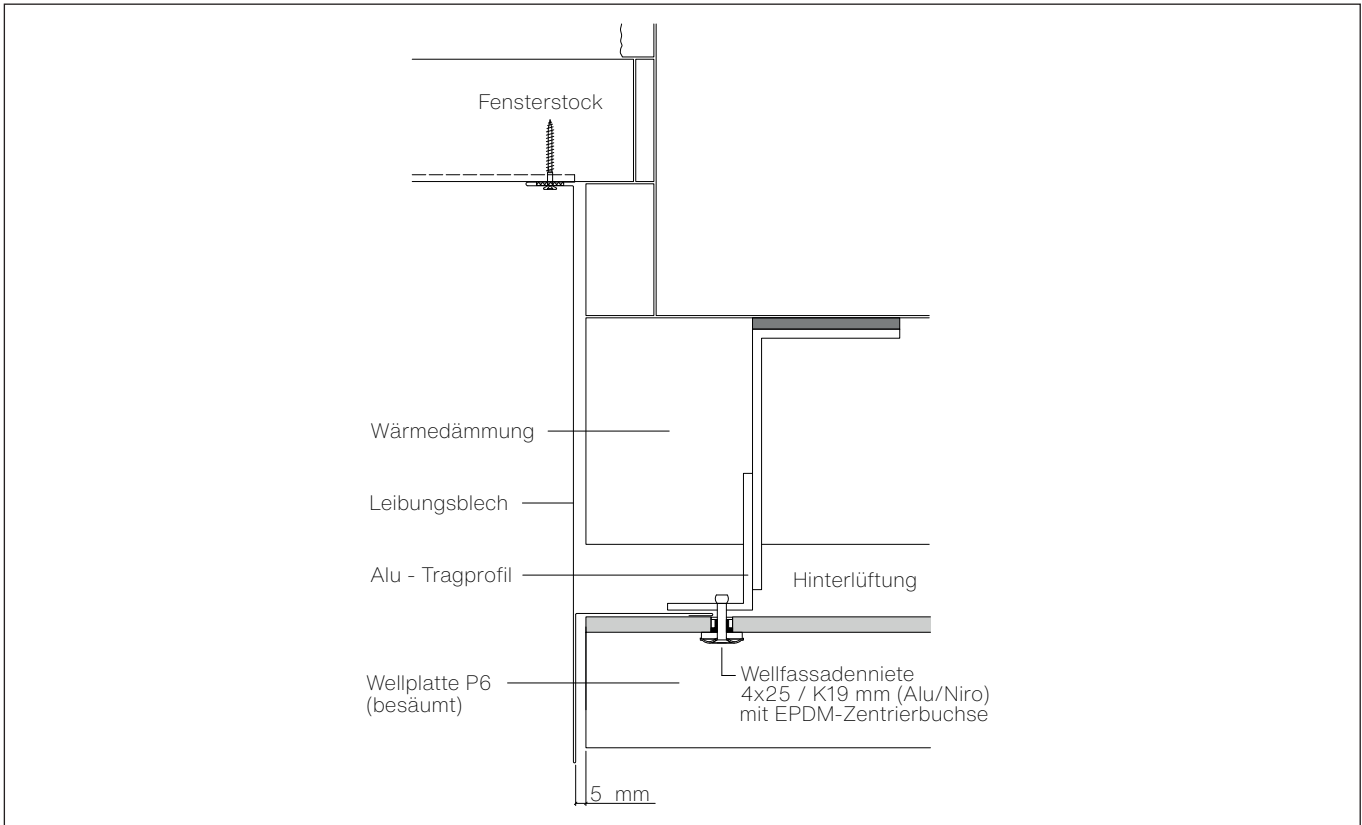

Fenstersturz

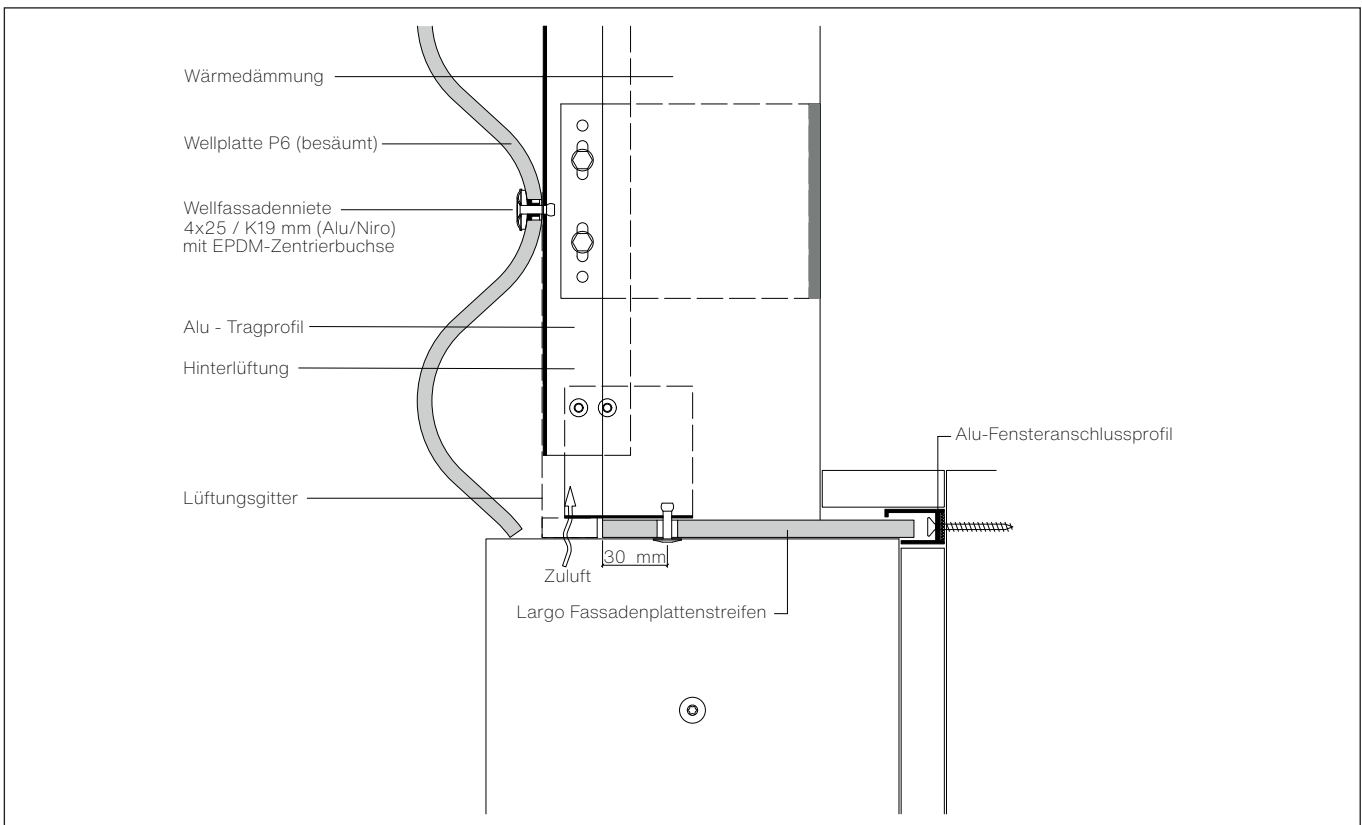

Fenstersturz mit Raffstorekasten

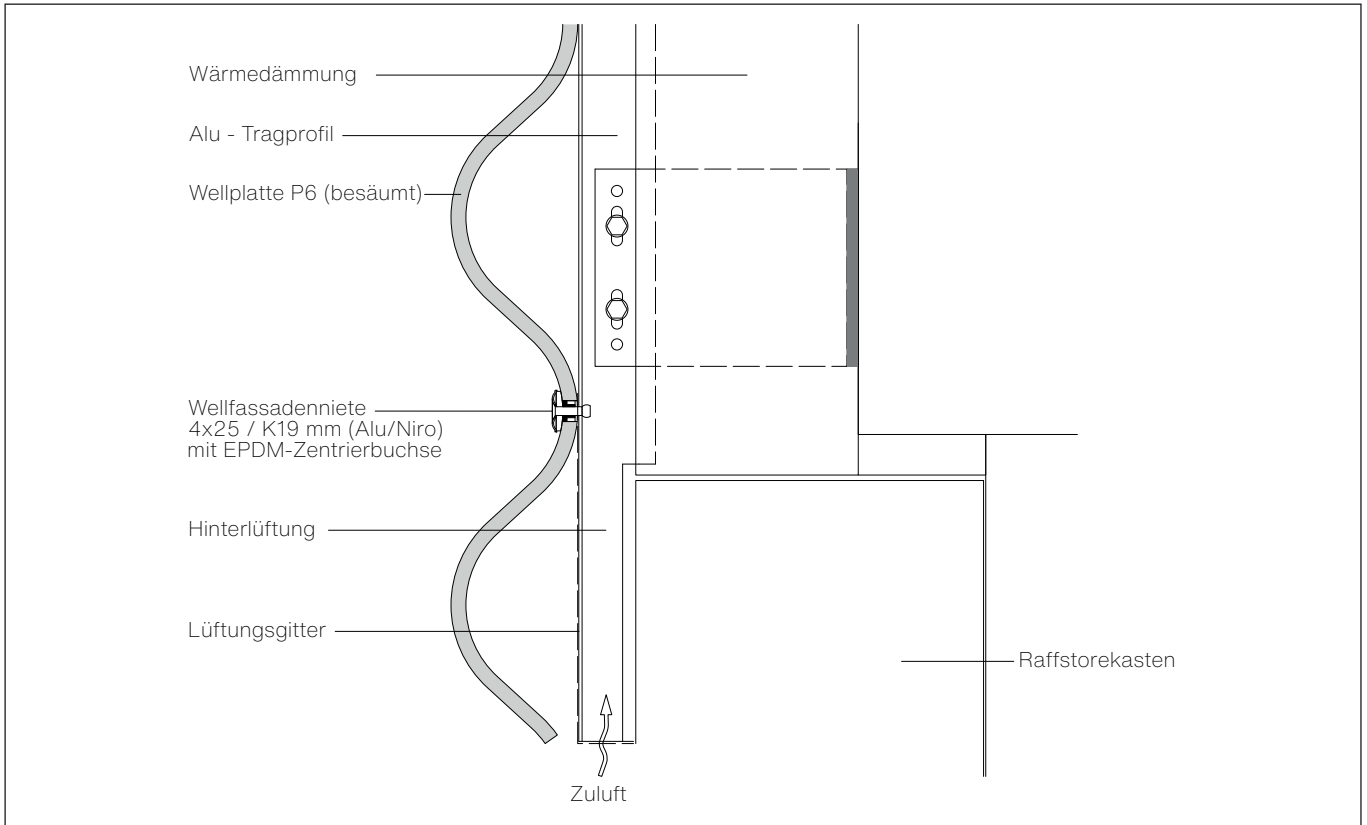

Dachanschluss geneigtes Dach

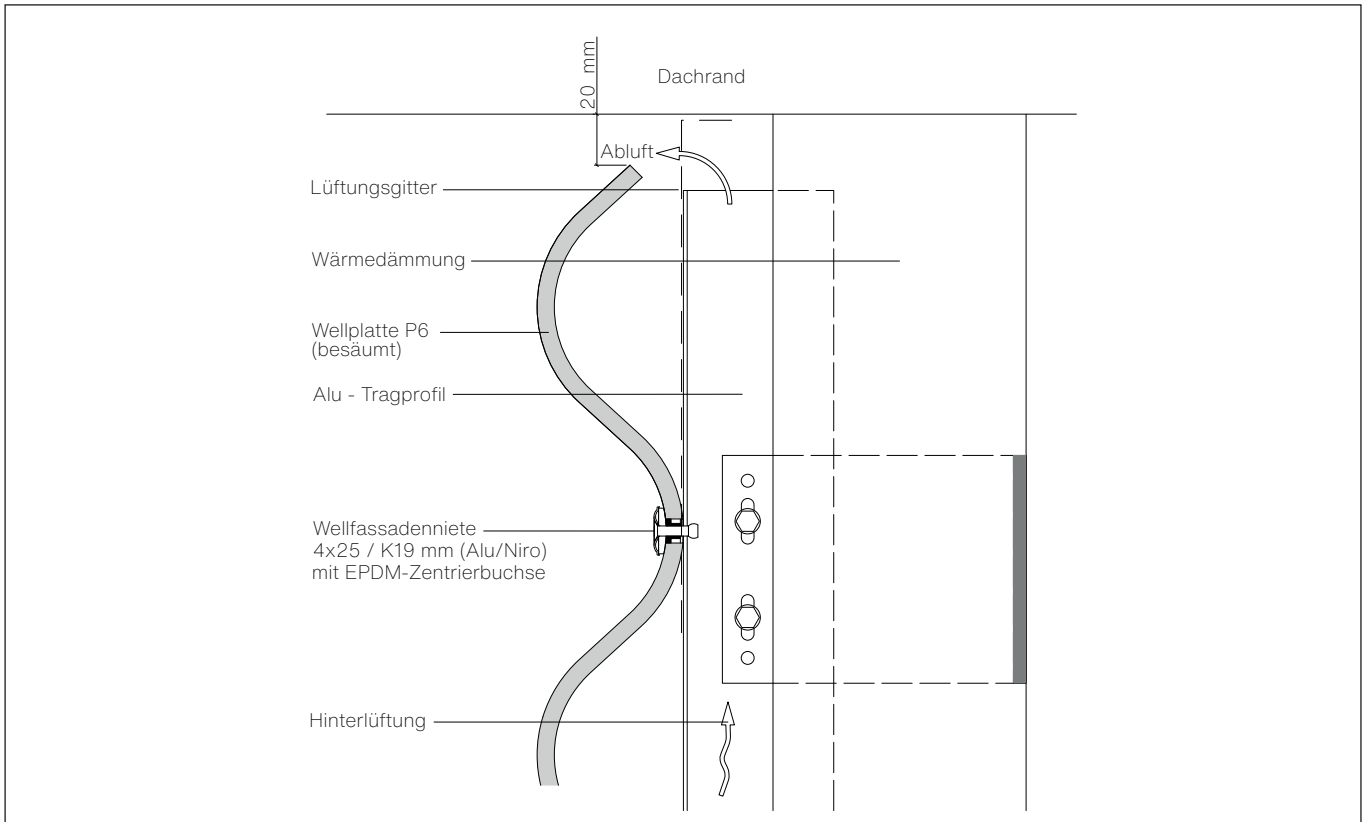

Höhenübergreif (Verlegung offene Fuge)

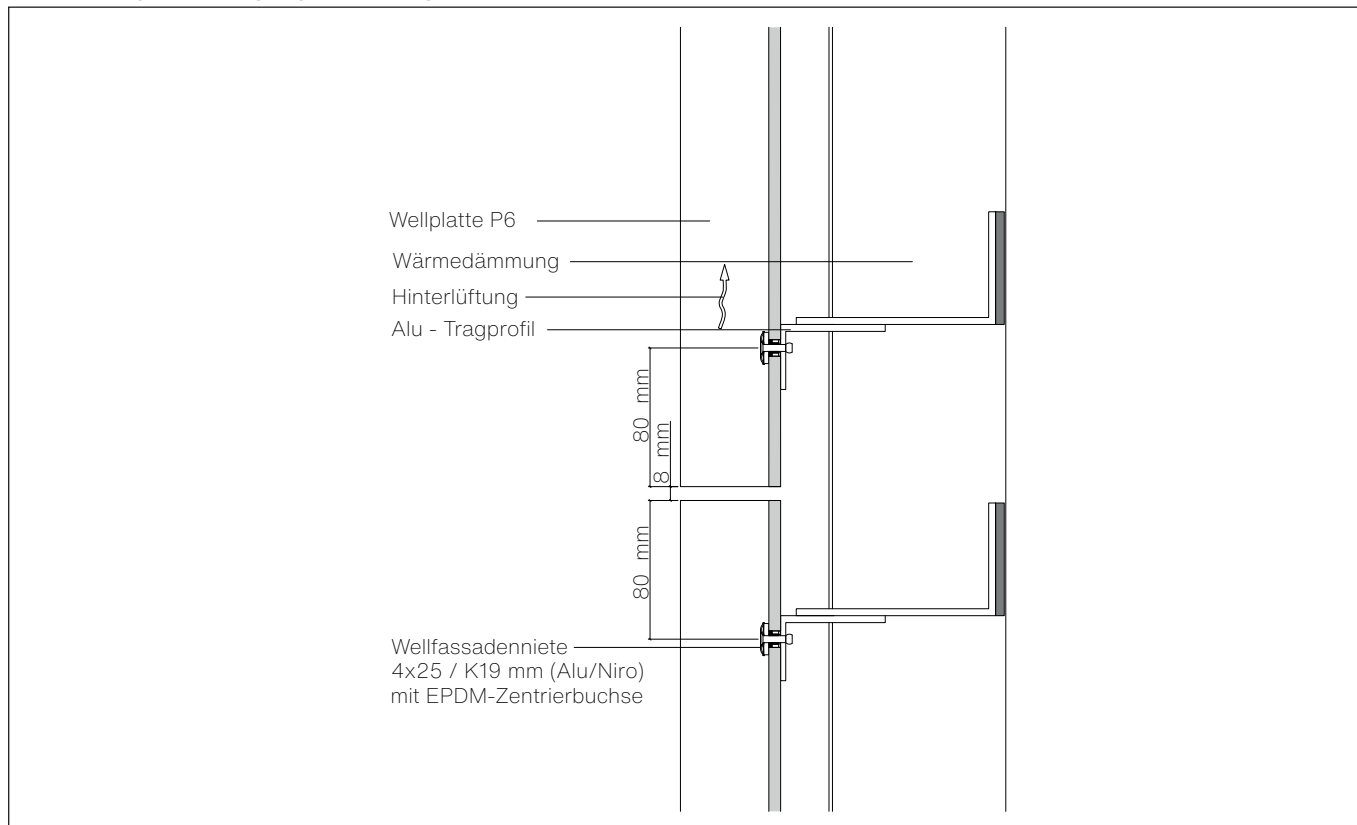

Seitlicher Übergreif

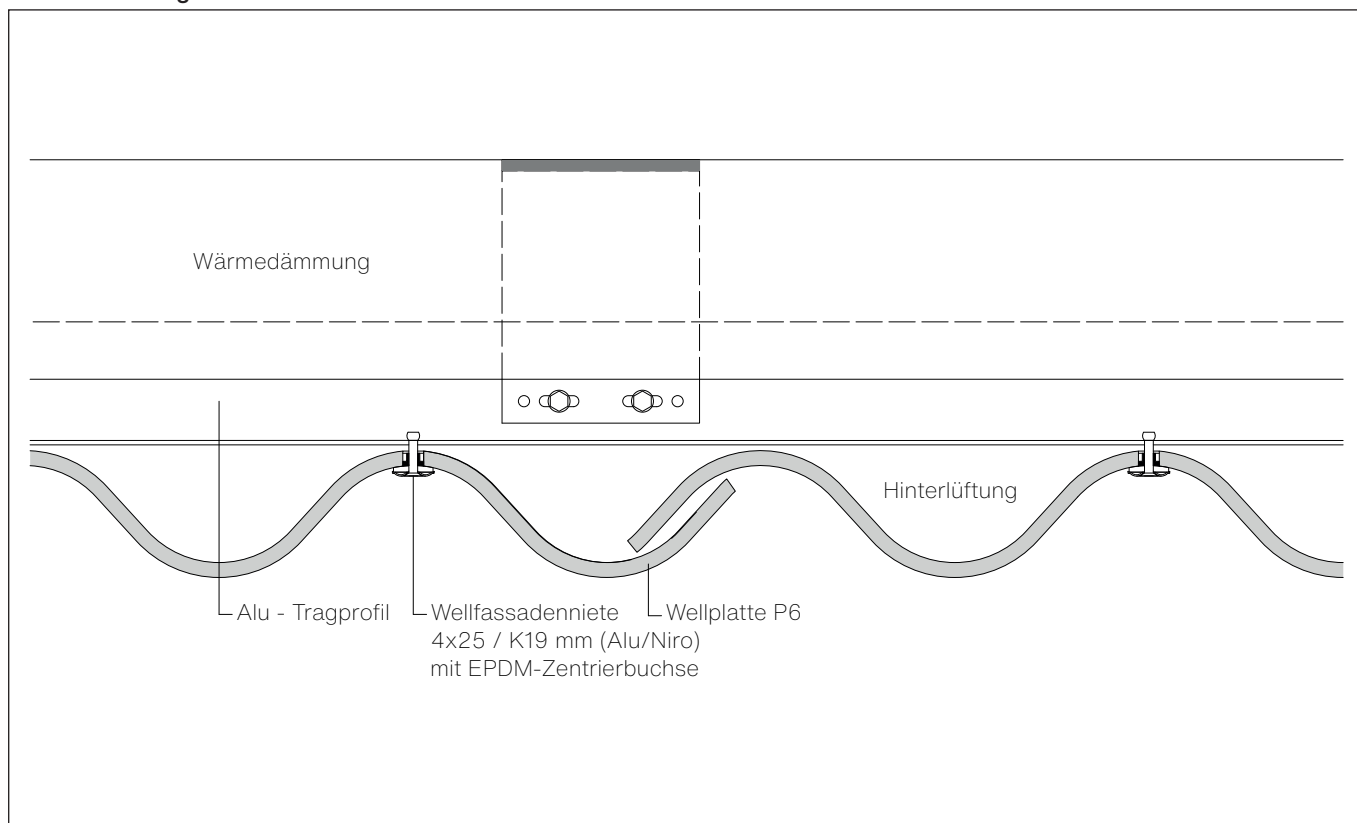

Außeneck

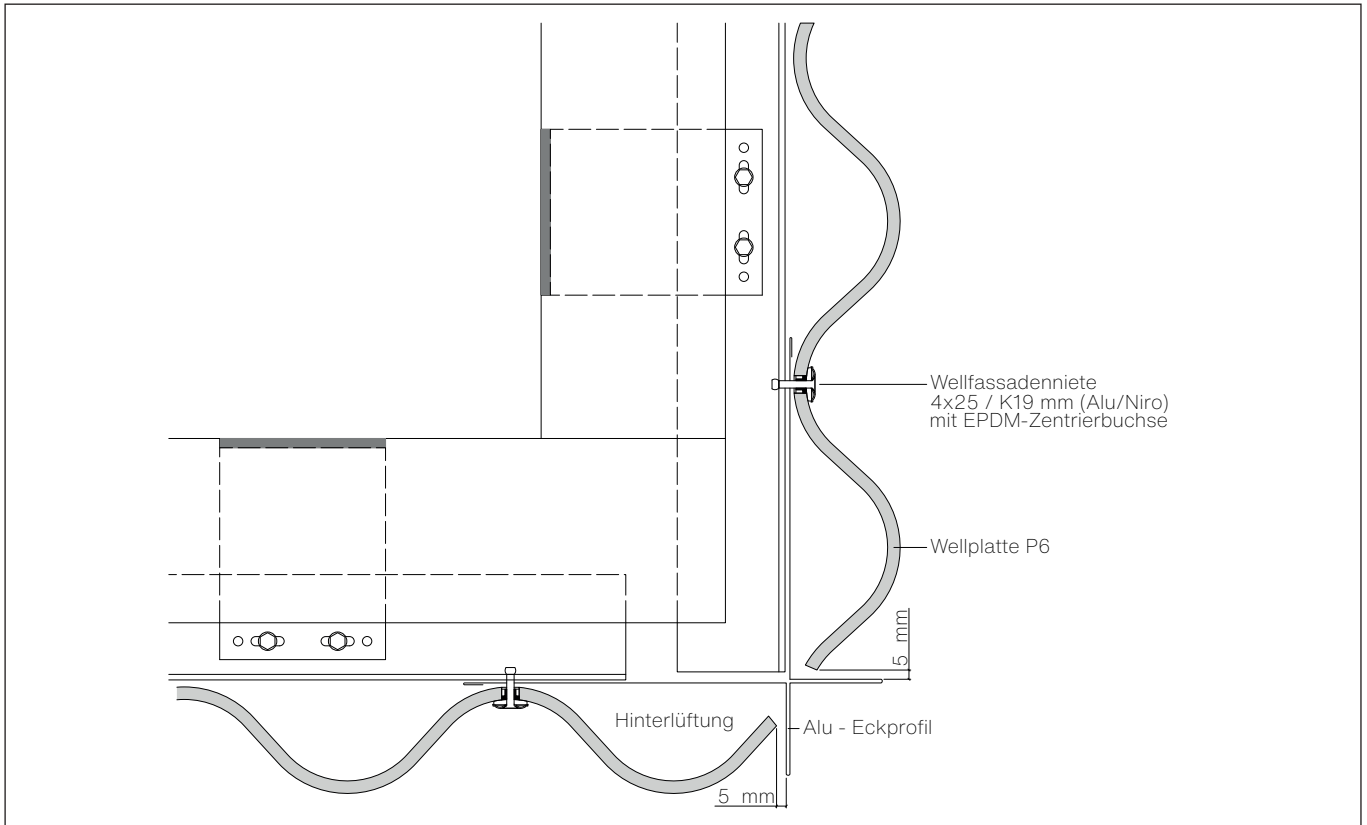

Außeneckabschluss

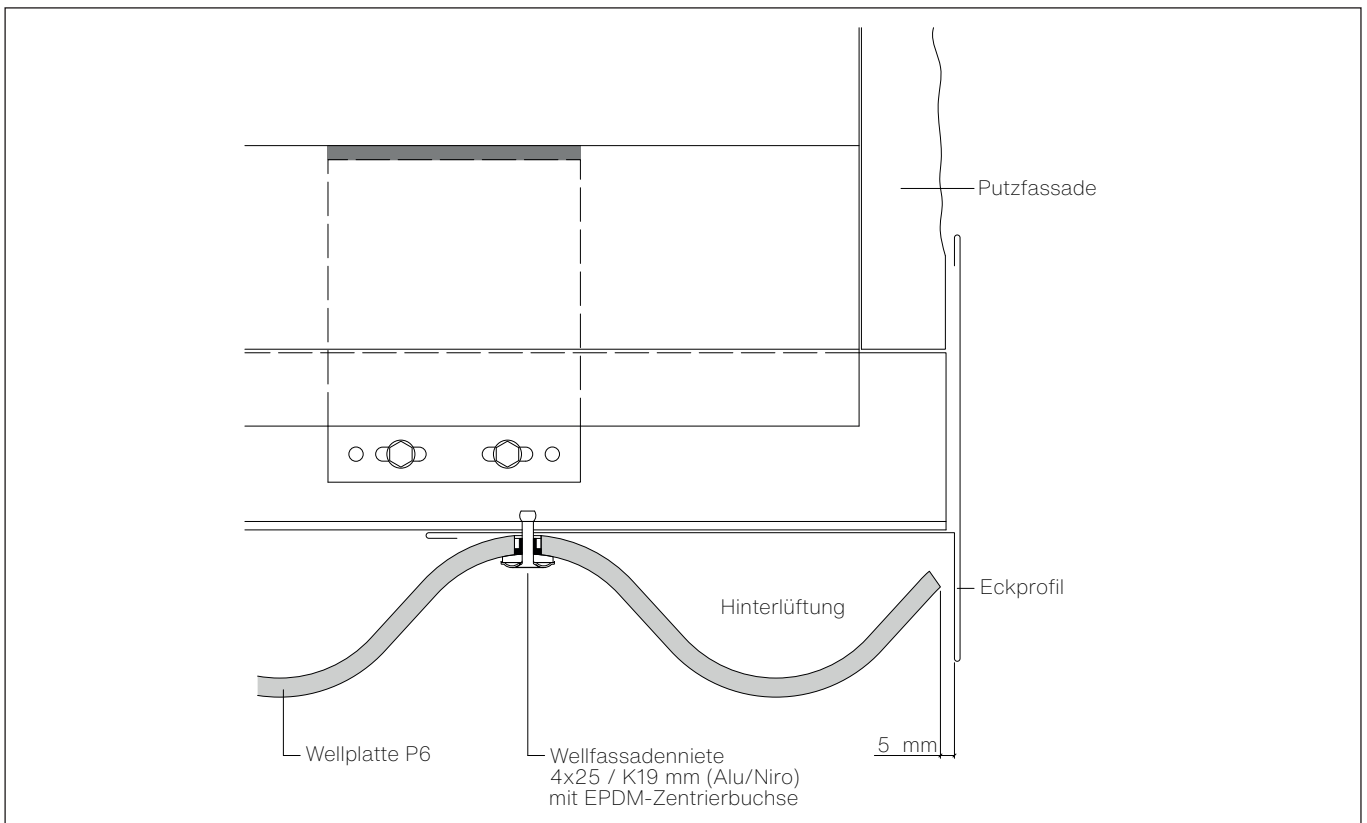

Inneneck

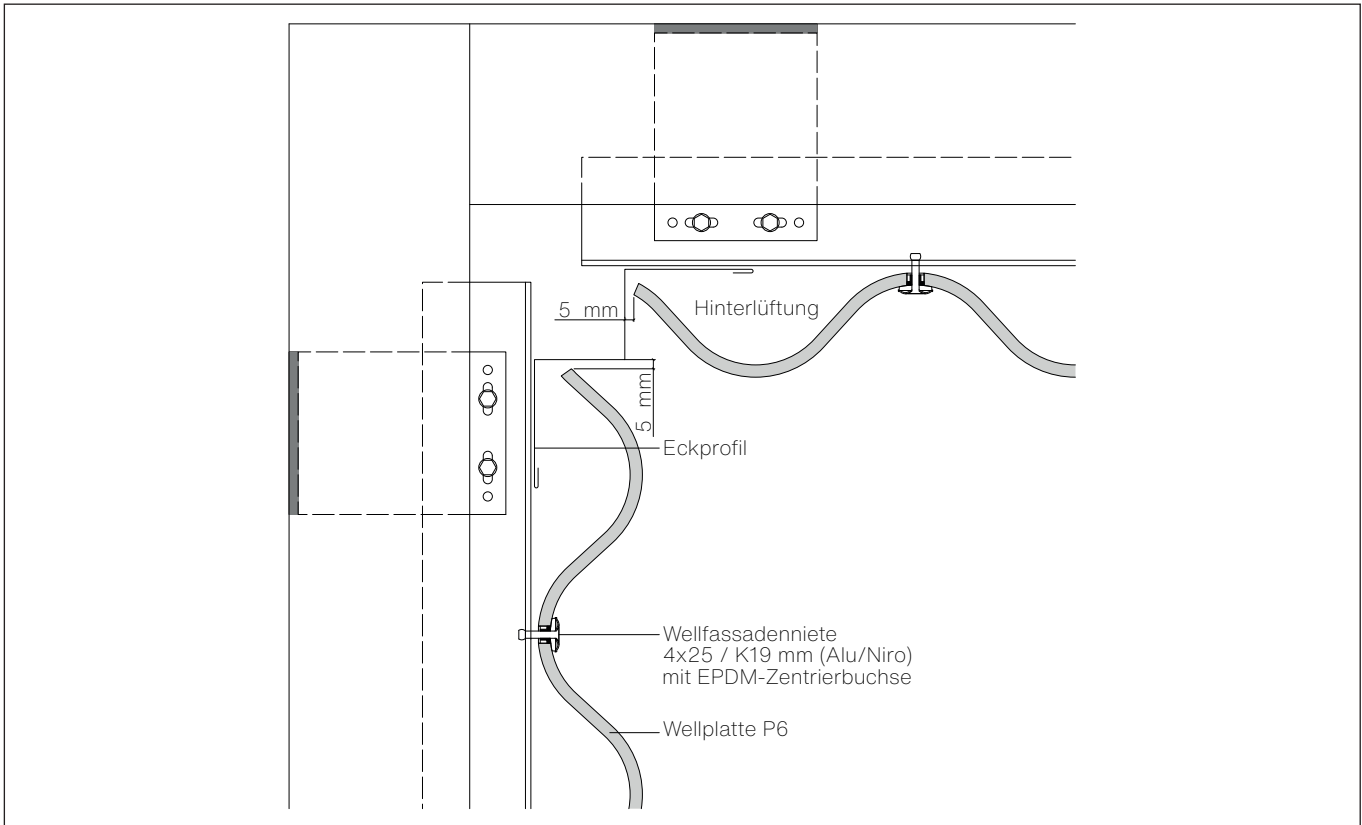

Sockelabschluss

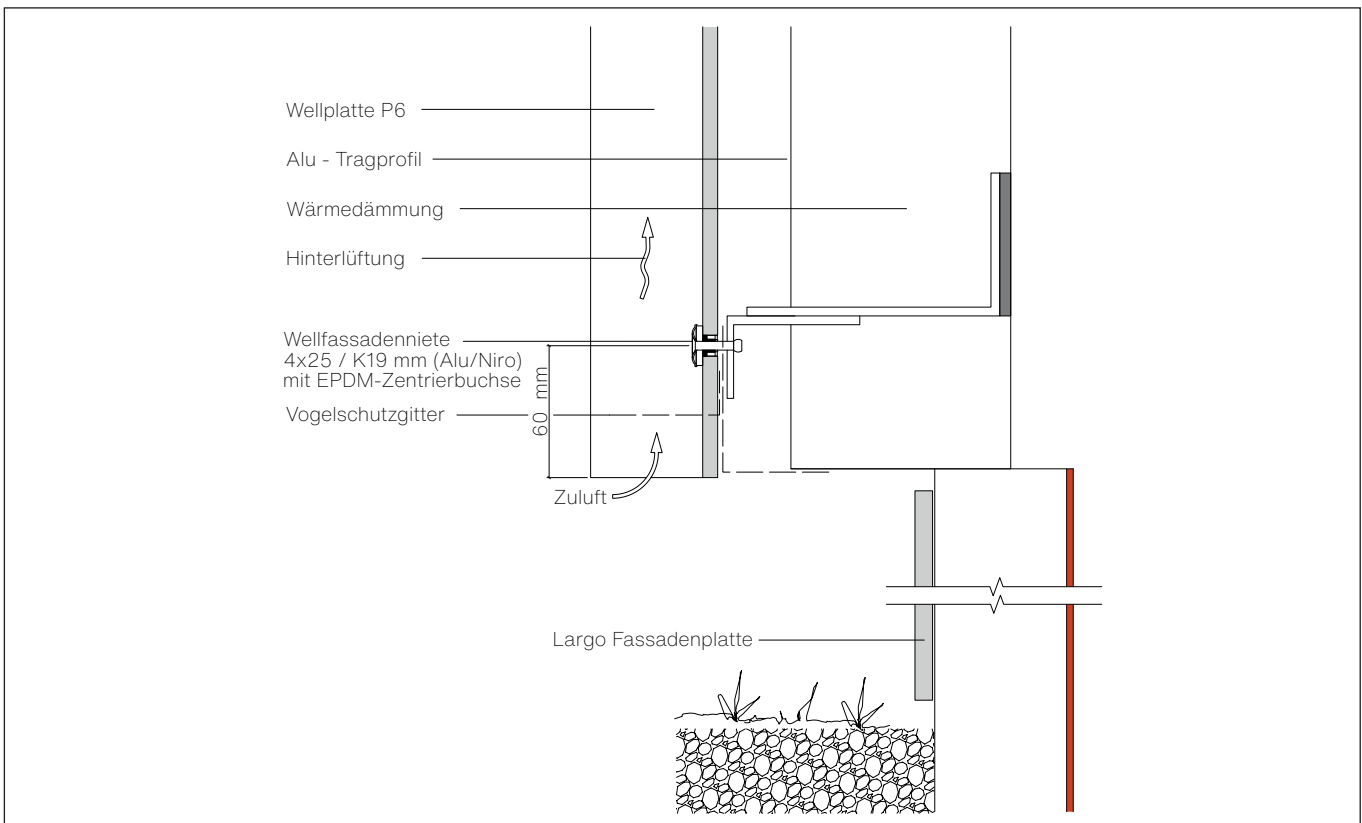

Dehnfuge

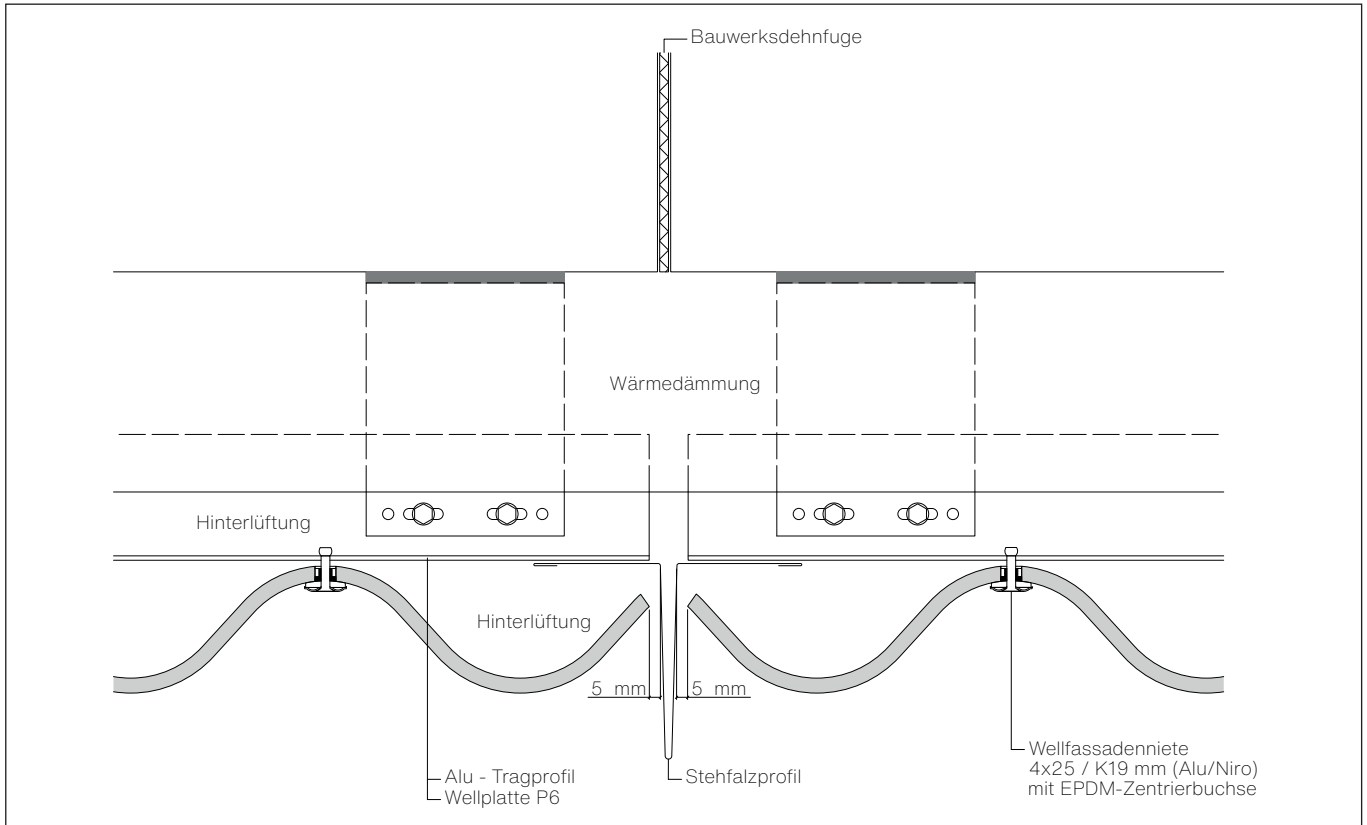

Fenstersohlbank

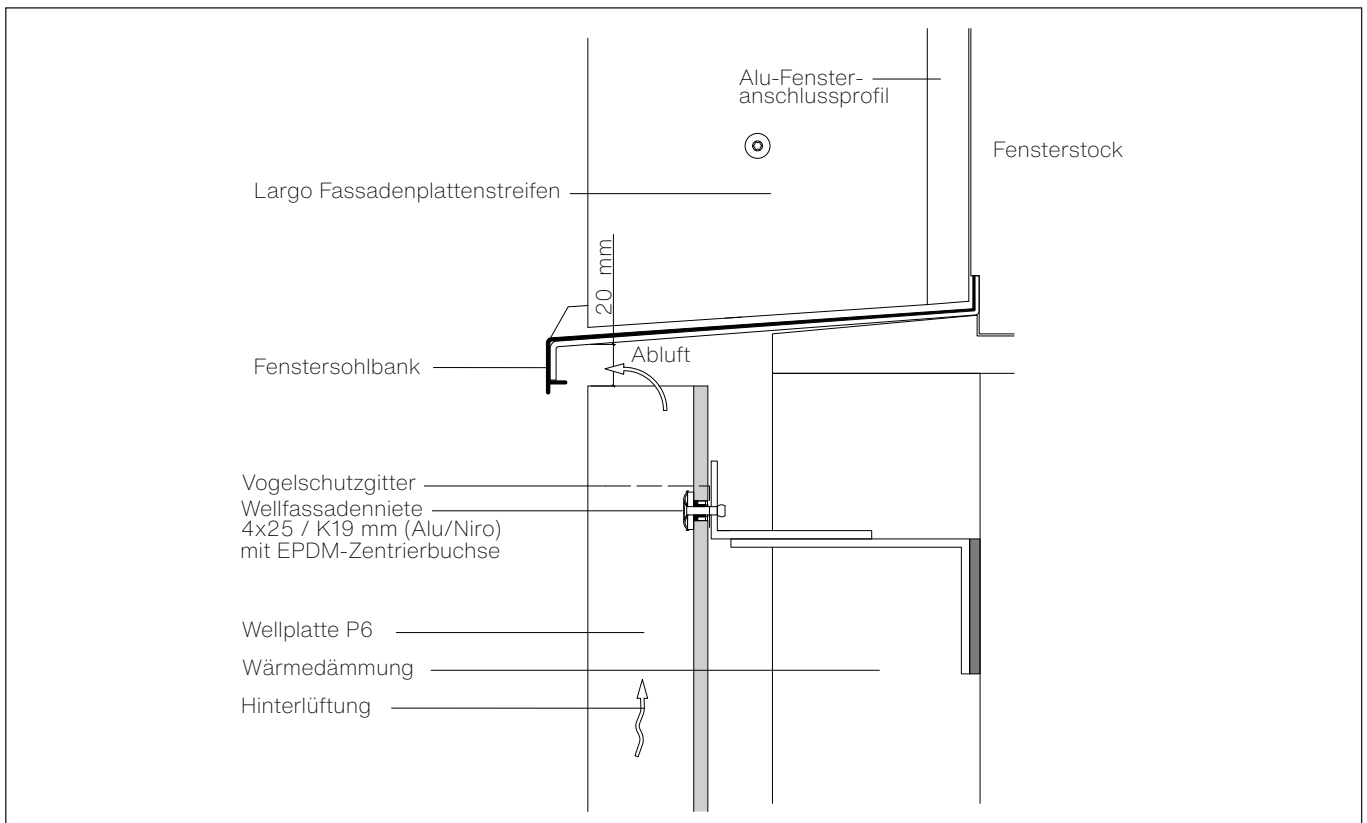

Fensterleibung mit Blech

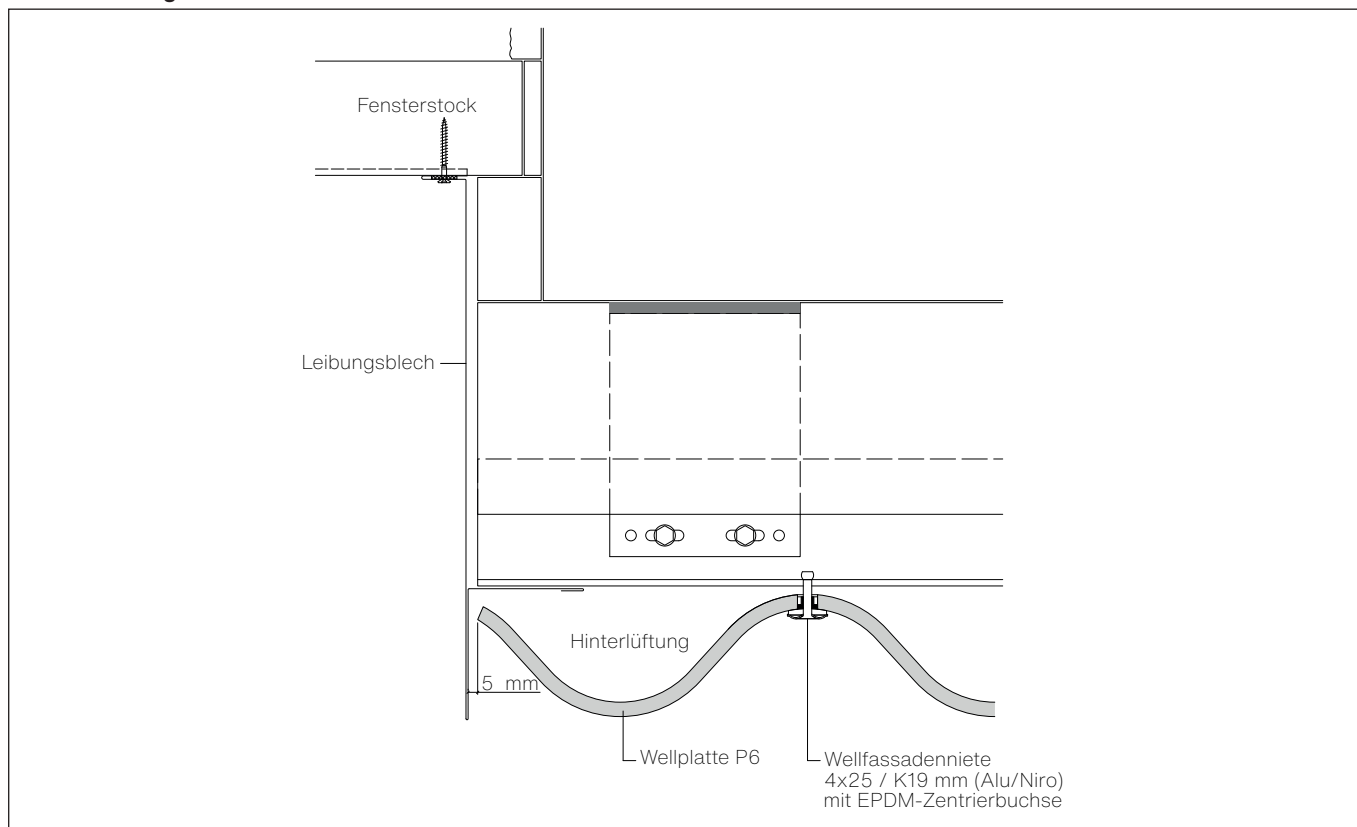

Fenstersturz

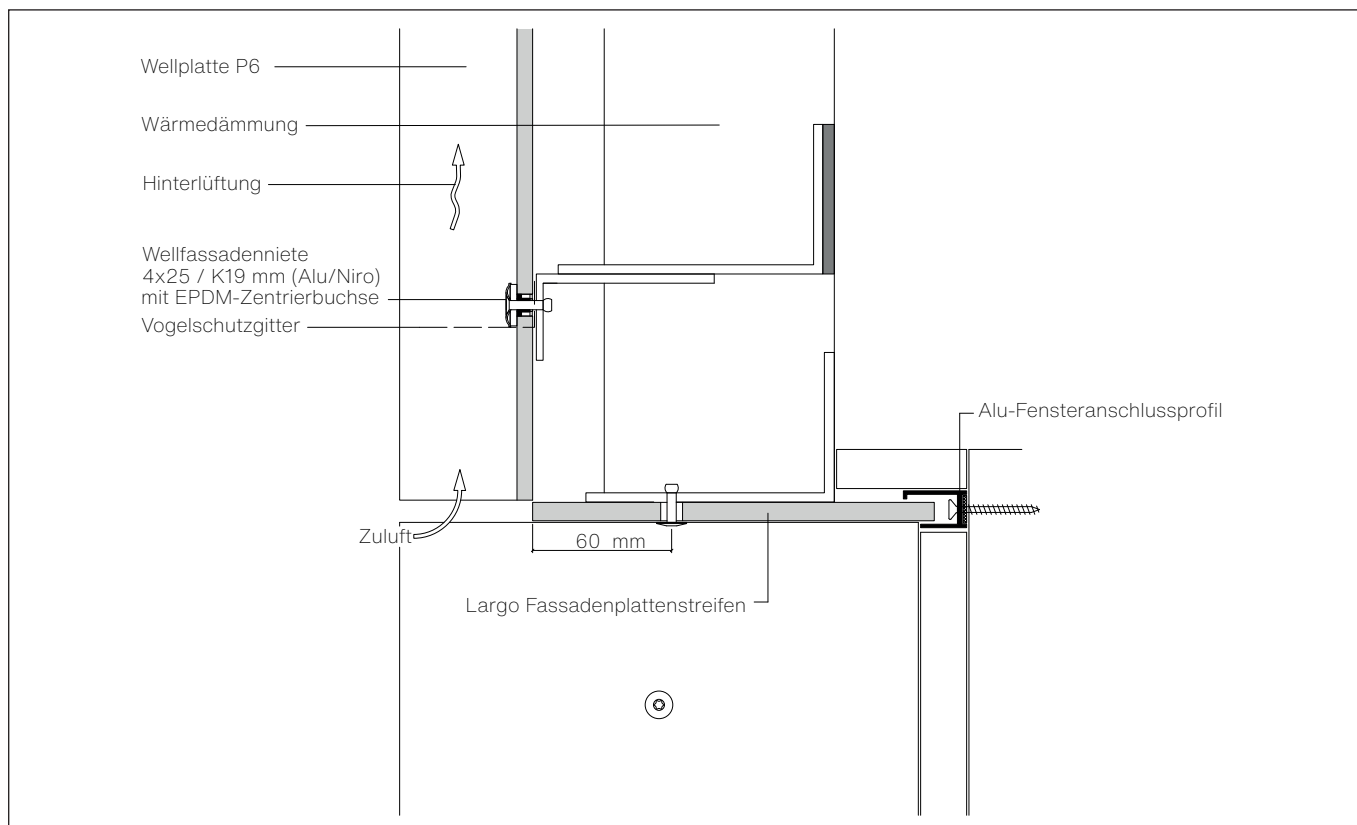

Fenstersturz mit Raffstorekasten

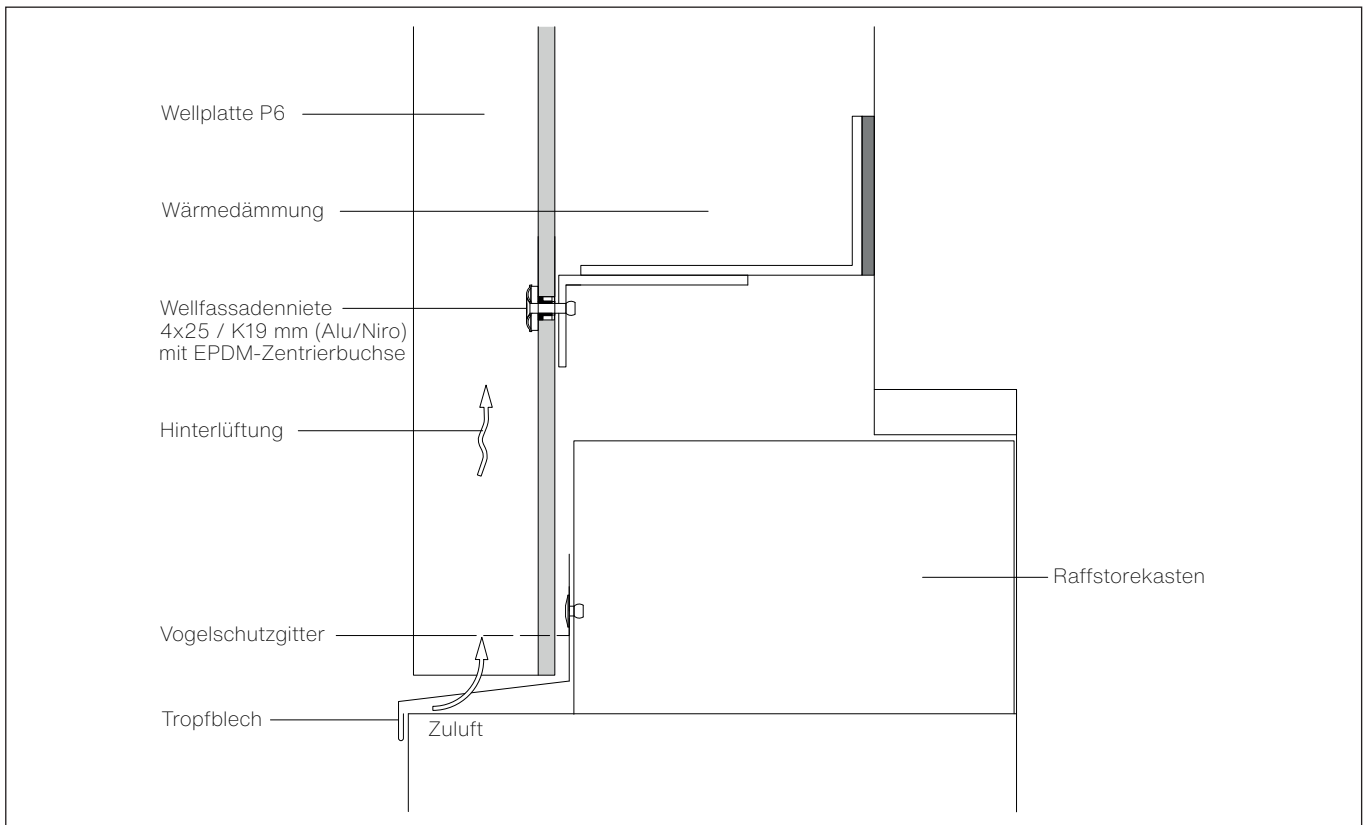

Dachanschluss geneigtes Dach

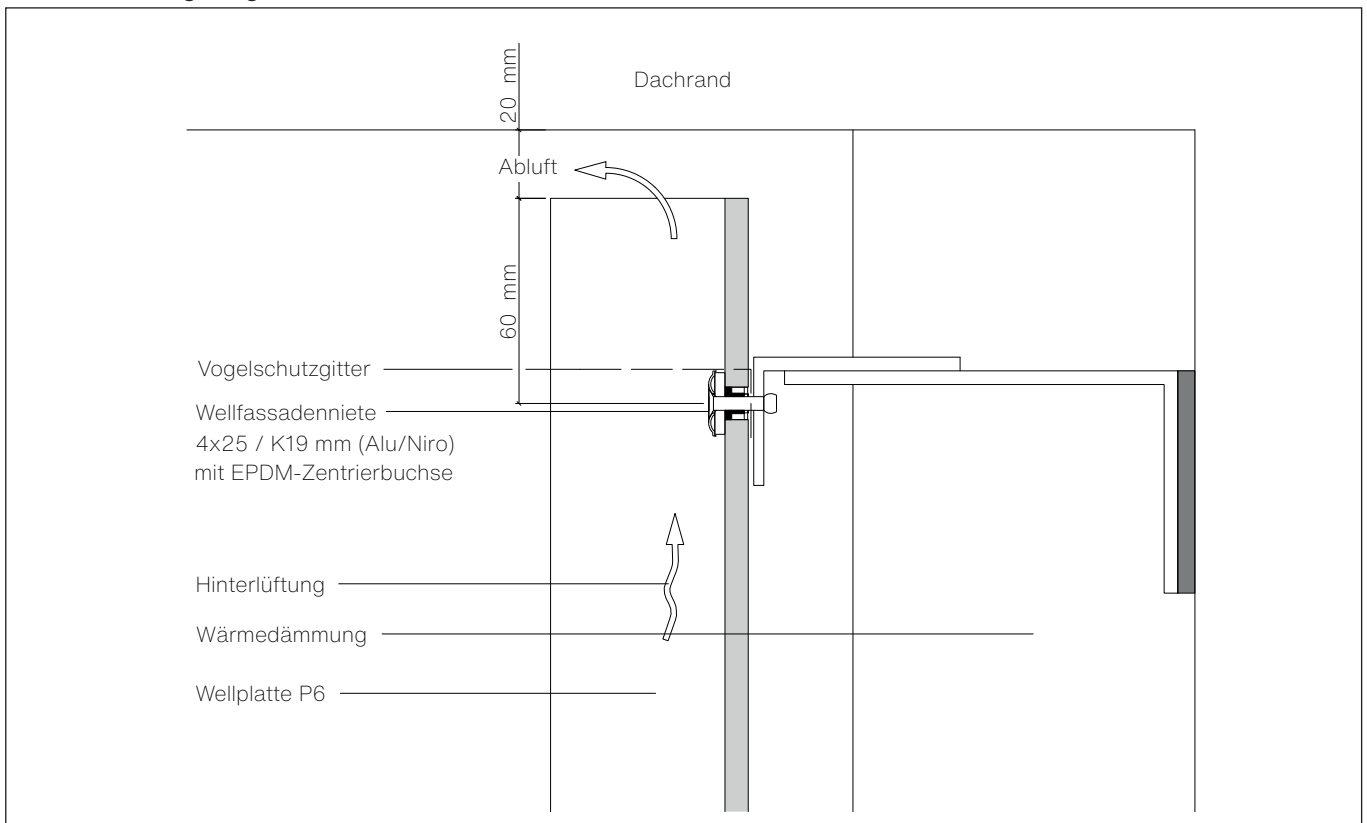

Richtlinien

Den einschlägigen Unfallverhütungsmassnahmen zur Vermeidung von Verletzungen und Sachschäden ist unbedingt Folge zu leisten.

Verletzungsgefahr beim Transport und während der Montage

Bei Transport, Lagerung und Montagearbeiten sind alle Massnahmen zu treffen, welche die Gefahr von Verletzungen, Sachschäden und Folgeschäden durch fehlerhafte Montage vermeiden. Es sind angemessene Arbeitskleidungen, Arbeitshandschuhe und Sicherheitsschuhe zu tragen. Das Bewegen der zu Paletten gebündelten Platten darf nur erfolgen, wenn die Platten korrekt mit Sicherungselementen befestigt sind.

Bearbeitung

Die Platten werden den baulichen Gegebenheiten angepasst.

Bei maschinellen Zuschnitten ist der Schneidstaub durch eine geeignete Staubabsauganlage zu entfernen. Atemschutzmasken gemäss Vorgaben benützen. Der Zuschnitt wird hauptsächlich mit einer Trennscheibe ausgeführt, Ausschnitte mit der Stichsäge.

Verwendung von Zubehör

Die Verwendung und korrekte Montage von Original-Zubehör der Swisspearl Österreich GmbH gewährt eine einwandfreie Funktionsfähigkeit.

Bei Fragen bitte den Technische Service der Swisspearl Österreich GmbH kontaktieren.

Abdecken der Plattenstapel

Abdeckmaterialien (Plane) sind so einzusetzen, dass die Durchlüftung der Plattenstapel gewährleistet bleibt.

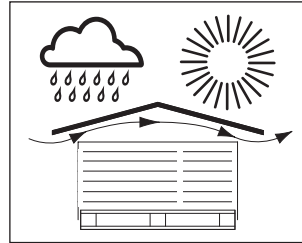

Lagerung auf der Baustelle

Baustellenlagerung

Während des Transportes und der Lagerung (Zwischenlager, Baustelle) sind die Platten vor Beschädigung, Sonne, Feuchtigkeit und Schmutz zu schützen.

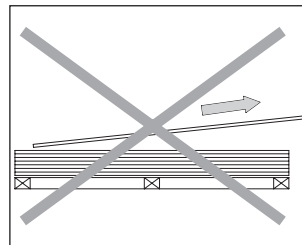
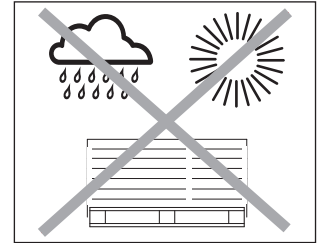

nicht ziehen...

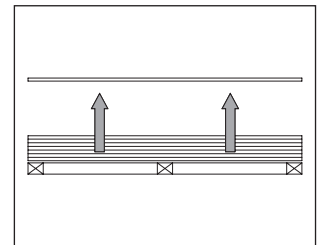

...sondern abheben

Plattenzuschnitte, Ausschnitte

Die F-Well P6/Ondapress 36 Platten werden am Bau den örtlichen Gegebenheiten angepasst. Der Zuschnitt wird mit einem Winkelschleifer mit Diamantblatt ausgeführt.

Kantenimprägnierung

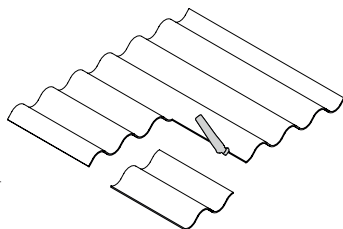

Bohren

Für das Vorbohren der F-Well P6/Ondapress 36 Platten sind hartmetallbestückte Bohrer mit $\varnothing 9,5$ mm zu verwenden.

Um Ausblühungen zu vermeiden, empfehlen wir die Kanten von Schnitten und Ausschnitten mit dem Imprägnierungsmittel zu behandeln.

Kantenimprägnierungsmittel



Kanten von Schnitten und Ausschnitten auf der Baustelle müssen mit Kantenimprägnierungsmittel behandelt werden.

Werkzeug

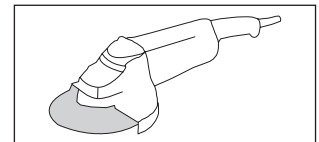

Winkelschleifer mit Diamantblatt

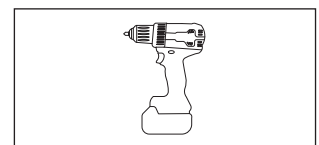

Akku-Schrauber

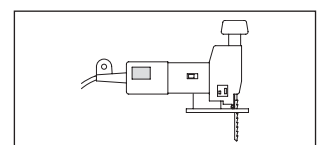

Pendelstichsäge mit Hartmetallblatt

Abdeckarbeiten

Beim Abdecken von Faserzement Platten im Zusammenhang mit Anschlussarbeiten ist zu beachten, dass herkömmliche Standard-Abdeckbänder in der Regel nicht UV-beständig sind. Sie hinterlassen schon nach kurzer Zeit Klebstoffrückstände, die ohne Schädigung der Platten nicht mehr entfernt werden können.

Wir empfehlen darum

- für den temporären Einsatz von 1-2 Wochen das Langzeit-Abdeckband Blau [3M 2090](#)
- für längere Einsätze bis zu 6 Monaten das Super-Abdeckband Gold [3M 244](#)

Reinigung

Bei der Montage von Swispearl-Fassadenplatten gelangen Bohr-, Schneid- und Schleifstaub sowie Schmutz vom Gerüst und aus der Umgebung auf die Fassade. Diese Schmutzablagerungen bestehen aus groben, sandartigen und feinen, staubförmigen Partikeln, die auch Kalkverbindungen

enthalten und unter Einwirkung von Feuchtigkeit und Kohlendioxyd innert kurzer Zeit in wasserunlösliches Calciumkarbonat umgewandelt werden. Wird die so verschmutzte Fassade trocknen gereinigt, verschmieren die groben und feinen Schmutzpartikel und das Calciumkarbonat die Fassadenoberfläche, hinterlassen einen weissen Schleier und zerkratzen zudem die Oberfläche der Farbschicht.

Aus diesen Gründen ist die Trockenreinigung von Swispearl Fassadenprodukten nicht zu empfehlen!

Reinigung bei der Montage
Bohr- und Schneidstaub unmittelbar nach der Bearbeitung entfernen.

Trockener Staub

Entfernung am besten mit einem Absauggerät oder einem trockenen, weichen und sauberen Lappen, Mikrofasertuch oder Ähnlichem.

Nasser Staub

Er führt zu Flecken auf der Beschichtung. Darum muss dieser sofort mit viel Wasser und einem Schwamm entfernt werden. Unter Umständen kann auch Essigreiniger eingesetzt werden.

Endreinigung

Eine Endreinigung ist unmittelbar vor der Gerüstdemontage zwingend notwendig. Die Endreinigung, je nach Verschmutzung, soll mit Wasser oder mit Putzessig durchgeführt werden.

Kalkhaltige Verschmutzungen

1. Putzessig (9.5%) mittels Gartenspritze auf verunreinigte Stellen aufsprühen.

Darauf achten, dass so wenig wie möglich von der Reinigungsflüssigkeit in den Boden oder ins Grundwasser gelangt (Achtung: Putzessig darf nicht mit blanken Metallteilen in Kontakt kommen)!

2. Zirka 5-20 Minuten einwirken, aber nicht eintrocknen lassen!

3. Fassade mit kaltem Wasser mittels Hochdruck-Reiniger spülen. Arbeitsdruck: 40-80 bar. Druckeinstellung unbedingt auf einer unauffälligen Stelle testen.

4. Stark verschmutzte Stellen: Punkt 1-3 wiederholen.

5. Bekleidung mit Mikrofasertuch trocknen

Nicht kalkhaltige Verschmutzungen

Fassade mit kaltem Wasser mittels Hochdruck-Reiniger spülen. Arbeitsdruck 40-80 bar. Druckeinstellung unbedingt auf einer unauffälligen Stelle überprüfen.

Wichtig!
Nie an praller Sonne reinigen!



Swisspearl Österreich GmbH

Eternitstraße 34
4840 Vöcklabruck
Österreich
+43 7672 707 0
info@at.swisspearl.com

swisspearl.com